

ЭПЖЭ

Перв. примен.

Справ. №

Подп. и дата

Изм. № дубл.

Взам. инв. №

Подп. и дата

Изм. № подл.



Таблица 1 - Переменные параметры

Параметр	Значение	Примечание
Высота проема, мм	[Hh]	2200-4970
Ширина проема, мм	[Bh]	1600-5000
Размеры переменные	[A]	если [Hh] ≤ 3300 то 300 если [Hh] > 3300 то 380
	[C]	$([Hh] - 110 \times 2 - 10) / 2$
Габаритная высота рамы	[H]	если [Hh] ≤ 3300 то [Hh] + 150 + 700 + 58 если [Hh] > 3300 то [Hh] + 150 + 860 + 58
	[B]	$[Bh] + 310 \times 2$

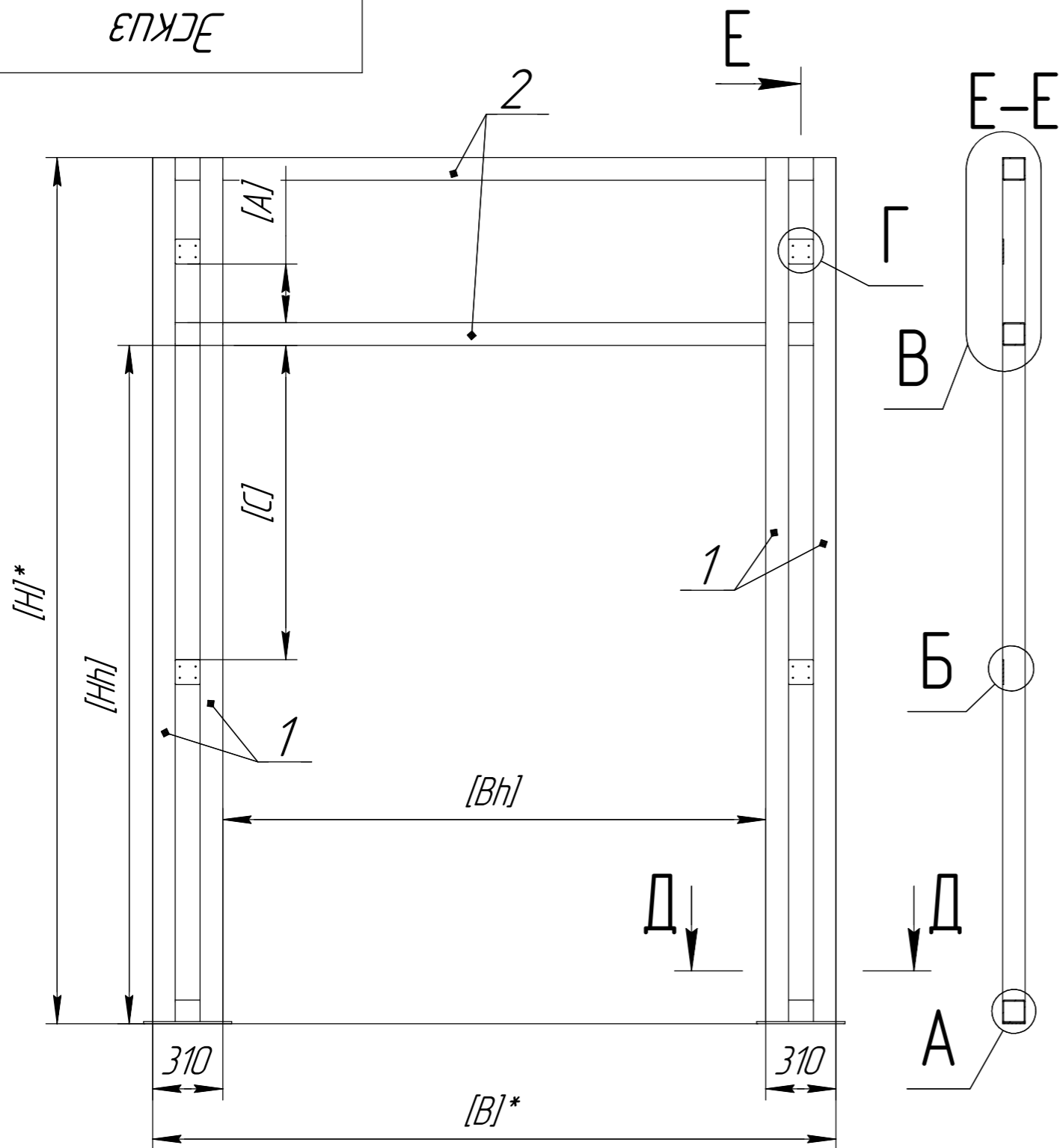
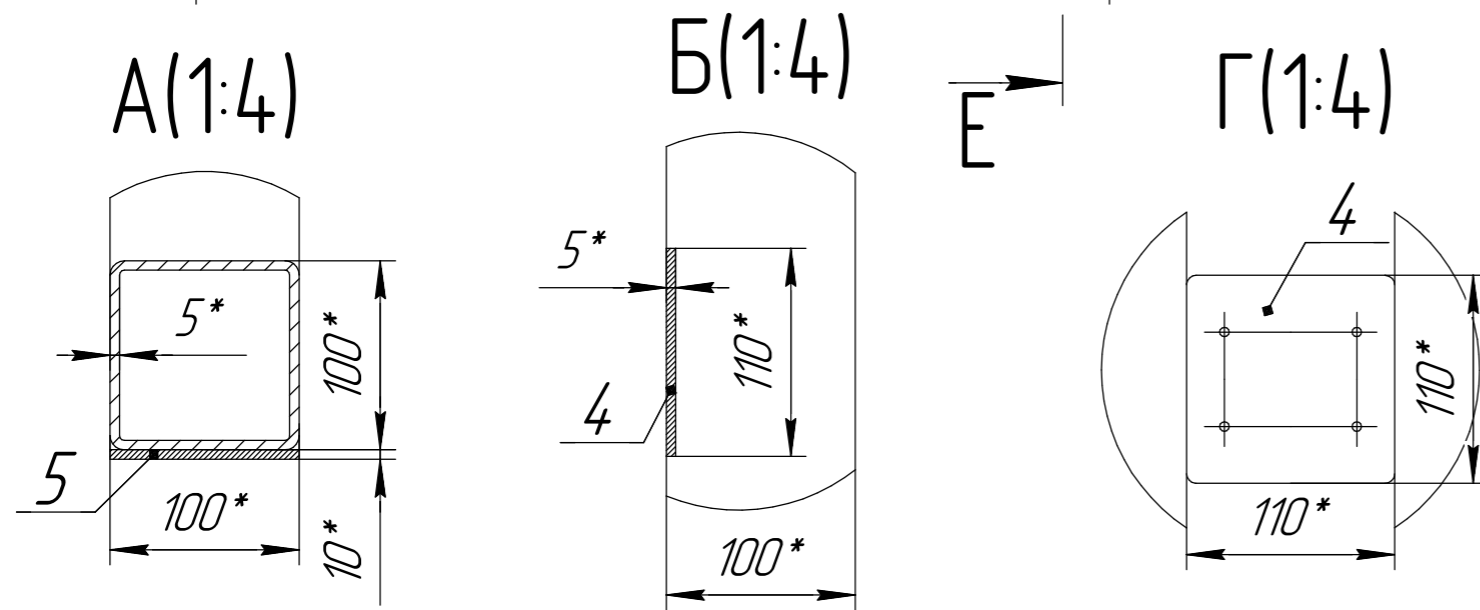
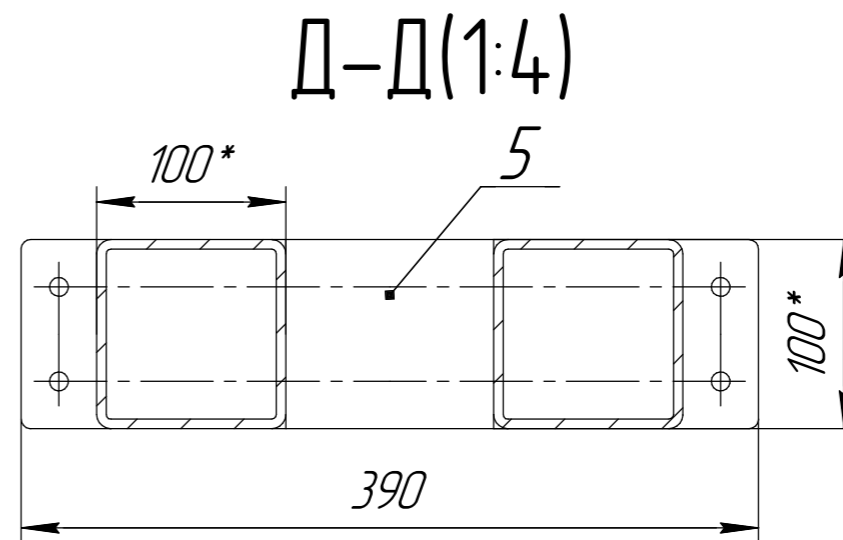
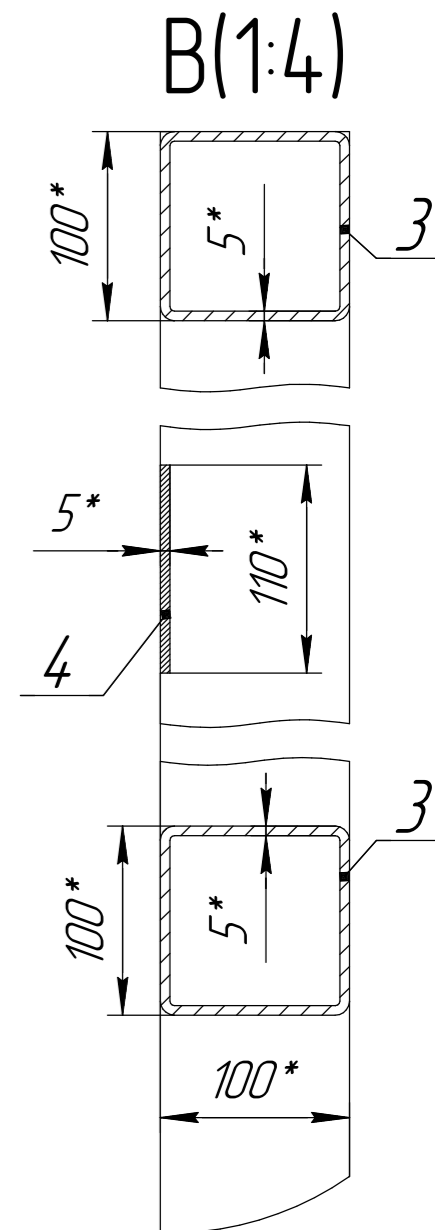

1 \* Размеры для справок.

				Эскиз			
Изм.	Лист	№ докум.	Подп.	Дата	Лит.	Масса	Масштаб
							1:25
Изм.	Лист	№ докум.	Подп.	Дата	Лист 1	Листов 2	
Разраб.							
Пров.							
Т.контр.							
Н.контр.							
Утв.							

Рама для спиральных ворот [Hh]x[Bh]

