



В-138

**МУЖСКОЙ
ДОРОЖНЫЙ
ВЕЛОСИПЕД**

ИНСТРУКЦИЯ
ПО УХОДУ И ЭКСПЛУАТАЦИИ
ДОРОЖНОГО ВЕЛОСИПЕДА
МОДЕЛИ В-138

1 9 6 9

ВВЕДЕНИЕ

Мужской дорожный велосипед модели В-138—удобное средство транспорта по дорогам с любым покрытием как в городских условиях, так и в сельской местности, предназначен для деловых поездок, прогулок и туристических путешествий.

Испытания велосипеда на различных дорогах показали его хорошие эксплуатационные качества и достаточную прочность.

Основные узлы велосипеда (передняя вилка, втулка переднего и заднего колес, педали, щитки колес) унифицированы с узлами велосипедов всех заводов, которые выпускают мужские дорожные велосипеды.

Все резьбы на велосипеде изготавливаются по метрической системе. Основные и посадочные размеры ряда деталей выполнены по Государственным стандартам и, таким образом, могут быть взаимозаменяемы с такими же деталями велосипедов других заводов.

Велосипеды окрашиваются цветными эмалями или черными лаками на масляной основе на специально подготовленную бандаризованную поверхность.

На окрашенные детали наносится художественная орнаментовка, декалькомания или линовка.

Многие детали велосипеда имеют декоративное хромирование.

ТЕХНИЧЕСКАЯ ХАРАКТЕРИСТИКА

Рама	Трубчатая паянная
База (расстояние между центрами колес) в мм	1175
Высота рамы (расстояние от центра каретки до края подседельной трубы) в мм	560
Число зубьев ведущей звездочки	46
Число зубьев ведомой звездочки	19
Цепь	Приводная роликовая однорядная
	ПР-12,7-900, 112 звеньев по ГОСТ 10947-64 622×40 (28"×1 ³ / ₄ ")
Размер шин в мм (в дюймах)	Тормозная со свободным ходом унифицированная
Втулка задняя	Поворотный
Руль	С жесткой крышкой на проволочном каркасе
Седло	Штампованный с пружинным прижимом
Багажник	
Вес велосипеда (без принадлежностей в кг)	16,5

ВНИМАНИЮ ПОТРЕБИТЕЛЯ!

Проверьте комплектность велосипеда:

а) Принадлежности, которые входят в обязательный комплект, прилагаемый к велосипеду: отражатель красного цвета, звонок, насос со шлангом, насосодержатели, инструментальная сумка, набор ключей, велоаптечка, масленка, багажник с пружинным прижимом, инструкция по уходу и технический паспорт с двумя талонами на право получения деталей взамен дефектных;

б) Принадлежности, которыми комплектуется велосипед за отдельную плату: электрооборудование (генератор 6-вольтный, фара с лампой 6,5 в. 22 вт), счетчик пройденного пути, щиток для цепи, зеркало обратного вида,

ручной тормоз клещевого типа на обод переднего колеса и передний багажник.

Следует помнить, что на передний багажник допускается помещать груз не более 7 кг.

За недостатку инструмента и принадлежностей отвечает магазин, продавший велосипед. При покупке велосипеда требуйте, чтобы торгующие организации ставили на паспорте и талонах штамп с датой продажи велосипеда.

Завод отправляет велосипеды в торговую сеть с битумным антикоррозийным покрытием, которое снимается ветошью, смоченной в бензине.

ГАРАНТИЯ

Завод гарантирует исправную работу велосипеда в течение 15 месяцев со дня покупки при условии соблюдения указаний данной инструкции. Если в течение 15 месяцев эксплуатации деталь выйдет из строя по вине завода, то завод высылает новую деталь. В этом случае следует выслать одновременно с поломавшейся деталью талон паспорта велосипеда.

Качество покрышек и камер гарантируется заводами-изготовителями их в течение двух лет со дня изготовления. В случае выхода из строя покрышек и камер раньше указанного срока обращайтесь с рекламацией на завод-изготовитель шин. Марка завода и дата выпуска указаны на покрышке («ЛШЗ» — Ленинградский шинный завод, г. Ленинград, Л-20, проспект ГАЗА, дом № 24; «В» — Воронежский шинный завод).

Качество электрооборудования (генератор, фара) гарантируется заводом-изготовителем. В случае выхода их из строя раньше срока, указанного в инструкции на генератор и фару, обращайтесь с рекламацией на завод-изготовитель по адресу: г. Орджоникидзе, ОЗАТЭ.

Завод не несет ответственности за повреждения велосипеда, происшедшие по вине потребителя.

Прочность велосипеда допускает поездку на нем только одного человека и нагрузку на багажник не более 15 кг; при несоблюдении этих условий завод не может отвечать за последствия.

Запасных частей мотовелозавод не высылает, их можно приобрести на базе Коопсылторга (адрес смотри в конце руководства).

Письма и посылки, а также отзывы по улучшению качества велосипеда, просим адресовать: г. Минск-33, проспект Партизанский, 8, гарантийная мастерская.

ПОДГОТОВКА ВЕЛОСИПЕДА К ЭКСПЛУАТАЦИИ

Внимательно ознакомьтесь с данной инструкцией. Соблюдение правил ухода и эксплуатации значительно увеличит срок службы Вашего велосипеда!

Принадлежности, входящие в комплект велосипеда или дополнительно приобретенные, устанавливаются:

1. Звонок — на левой стороне руля.
2. Зеркало — на левой стороне руля.
3. Насос устанавливается в насосодержателях, закрепляемых на подседельной трубе рамы со стороны заднего колеса.
4. Электрооборудование, счетчик километража устанавливается в соответствии с прилагаемыми к ним инструкциями.

Все узлы велосипеда отрегулированы на заводе. Однако велосипедист должен сам внимательно проверить и подрегулировать узлы, проконтролировать надежность их крепления.

РУЛЬ

Руль (рис. 1) для удобной посадки может быть установлен по желанию велосипедиста в любое положение по высоте, наклону ручек и направлению изгиба вверх или вниз.



Рис. 1.



Рис. 2.

Руль (рис. 2) состоит из выноса руля 0307, ручек 0306 (рис. 1) и пустотелого стержня руля 0302, в который заворачивается болт выноса руля 0310.

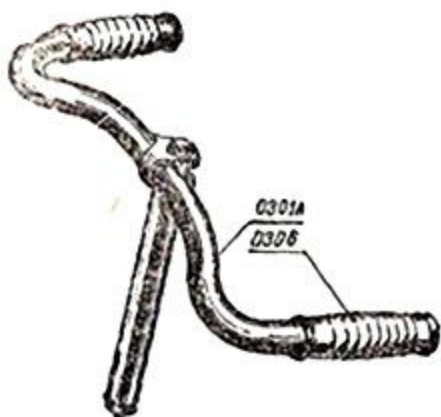
Рули изготавливаются только поворотные. Для снятия или регулировки по высоте собранного руля следует:

1. Отвернуть затяжной болт 0303 на 4—5 оборотов.
2. Легким ударом молотка через деревянную прокладку осадить затяжной болт 0303.
3. Вынуть руль вверх или установить его на нужную высоту.
4. Завернуть затяжной болт 0303 до отказа.

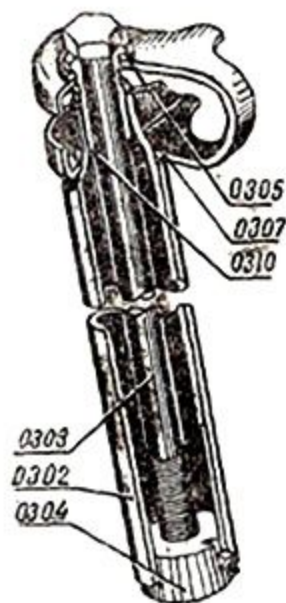
Крепление руля в стержне передней вилки осуществляется путем расклинивания нижней части стержня руля 0302 распорным конусом 0304, который затягивается болтом 0303 (рис. 2).

Для того, чтобы распорный конус 0304 не проворачивался, его ус должен входить в прорезь стержня руля, в противном случае руль закрепить не удастся.

Для надежности крепления руля стержень его 0302 должен заходить в стержень вилки не менее чем на 50 мм. Уменьшение этого размера влечет за собой поломку стержня руля или его выскакивание.

Изменение наклона руля или направления его изгиба производится следующим образом:

1. Отвернуть затяжной болт 0303 на 4—5 оборотов.
2. Отвернуть болт выноса руля 0310.
3. Повернуть трубу руля 0301А в выносе 0307 в желаемое положение и, если нужно, повернуть руль, сняв одну из ручек 0306, вынуть трубу руля 0301А из выноса 0307 и вставить ее изгибом в другую сторону. Затем переставить звонок и, при наличии, рычаг ручного тормоза.
4. Правильно установить трубу и затянуть болт выноса руля 0310 настолько туго, чтобы труба 0301А не проворачивалась под нажимом руки.
5. Установить руль по высоте.
6. Затянуть болт 0303 и надеть ручку руля.

РУЛЕВАЯ КОЛОНКА

Рулевая колонка предназначена для поворота переднего колеса. Устройство рулевой колонки показано на рис. 3.

Рулевая колонка устанавливается в передней трубе рамы на двух упорных подшипниках, состоящих каждый из 15 шариков диаметром 4 мм. В переднюю трубу рамы сверху и снизу вставлены две чашки 0207.

Подшипники опираются на конусы: 0206—нижний и 0208 — верхний, последний навинчивается на стержень вилки на резьбе. Во избежание отвертывания верхнего конуса 0208 поставлены гайка 0209 и шайба с усом 0210.

Рулевая колонка должна иметь легкий поворот без заедания и без качки. Регулировка затяжки подшипников рулевой колонки производится верхним конусом 0208.

Перед регулировкой гайка 0209 ослабляется, после регулировки—затягивается.

ВТУЛКА ПЕРЕДНЕГО КОЛЕСА

Для нормальной эксплуатации правый конус втулки переднего колеса должен быть завернут до упора и производить им регулировку втулки нельзя.

Регулировка втулки переднего колеса производится путем подтягивания или ослабления левого конуса (рис. 4), имеющего лыски под ключ.



Рис. 3. Рулевая колонка.



Рис. 4. Устройство передней втулки.

Для регулировки втулки нужно ослабить левую наружную гайку 0511, а затем ослабить контргайку 0406-А. Правильно отрегулированное колесо должно проворачиваться под действием вентиля камеры и не иметь качки.

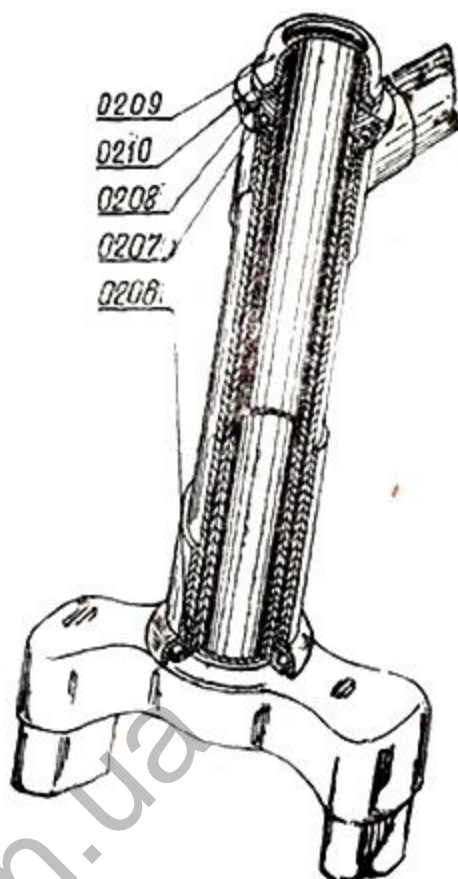
Регулировка проверяется после затяжки контргайки и наружной гайки.

При одевании переднего колеса на вилку строго следите за тем, чтобы конус втулки без лысок располагался справа по ходу велосипеда.

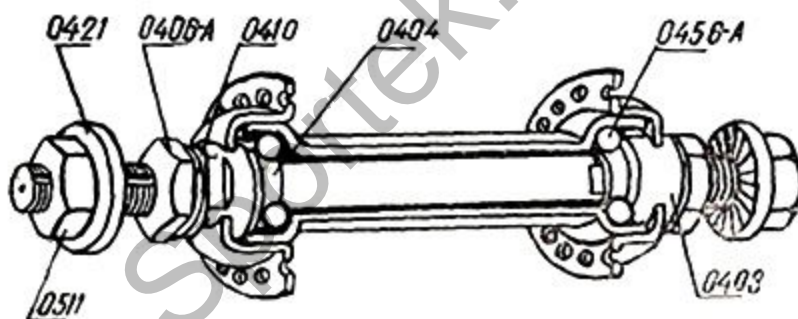
Несоблюдение этих требований может вызвать заклинивание шариков, что приведет к поломке оси или разрушению шариковых дорожек в конусах.

Количество шариков $\varnothing 5$ мм по 9 шт. с каждой стороны.

ВТУЛКА ЗАДНЕГО КОЛЕСА ТОРМОЗНАЯ

В заднем колесе смонтирована задняя втулка — наиболее сложный механизм велосипеда.



Рис. 5. Устройство задней втулки.

При помощи задней втулки (рис. 5) осуществляется:

1. Рабочий ход—когда велосипедист, вращая педали «по ходу», перемещает велосипед вперед.
2. Свободный ход — когда велосипедист прекращает вращение педалей и велосипед, получивший разгон, катится вперед по инерции.
3. Торможение—когда велосипедист, поворачивая педаль в обратном направлении, замедляет ход велосипеда или останавливает его.

Для разборки задней втулки нужно снять заднее колесо, предварительно отвинтив гайки 0661. Затем, придерживая ключом ось за ее квадратный конец, отвинтить гайку 0628, вывинтить ось 0604 вместе с конусом 0605 из левого конуса 0606. После этого из корпуса втулки вынуть в сторону звездочки следующие подузлы: 0651А—конус ведущий комплектованный, 0652—конус тормозной, 0654—втулка тормозная, а в сторону тормозного рычага — левый конус 0606 с пылеулавливателем и тормозным рычагом. Каждый подузел состоит из деталей под номерами, указанными на рис. 5. Подузлы следует разбирать только при необходимости замены деталей.

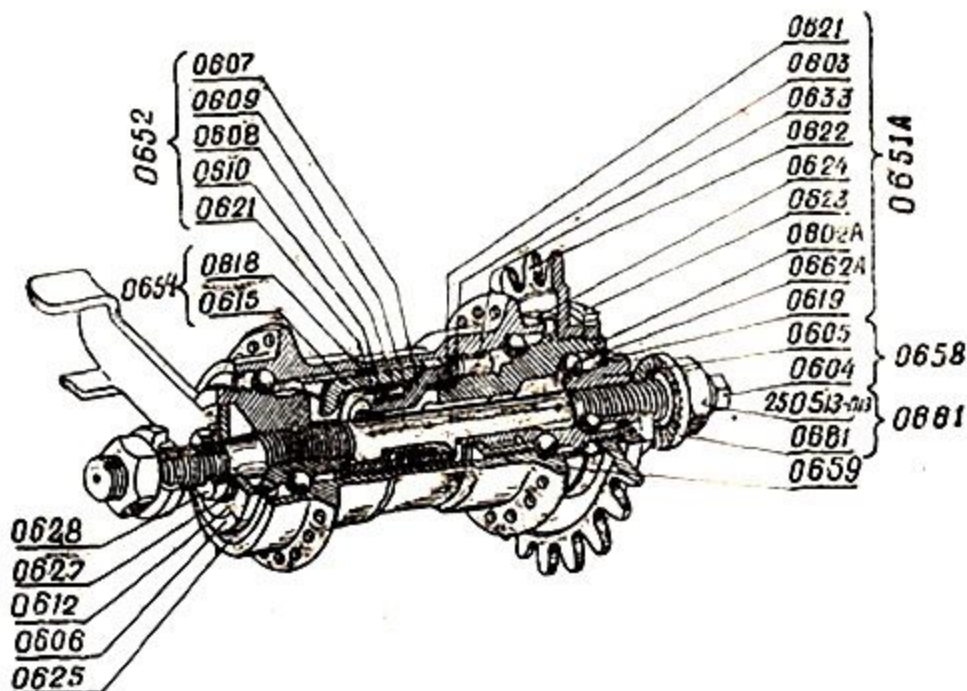
Сборка втулки производится в обратной последовательности. Перед сборкой нужно обратить внимание на чистоту деталей, наличие смазки в подшипниках и на то, чтобы конус 0605 был завернут на оси до упора.

Регулировка подшипников втулки производится путем поворачивания за квадрат оси, при этом следует отпустить гайку левого конуса 0628. Перетяжка подшипников не допускается, вращение должно быть легким.

Регулировка подшипников путем наворачивания на ось или свертывания с нее правого конуса категорически запрещается.

Рабочий ход осуществляется поворотом «по ходу» звездочки вместе с ведущим конусом 0602А. В первый момент ведущие ролики 0633, прижимаемые чашкой 0603, поднимаются по спиральным поверхностям гнезд ведущего конуса до заклинивания между этими поверхностями и внутренней поверхностью корпуса втулки. Сблокированные таким образом ведущий конус в сборе 0651А и корпус втулки в сборе 0659, а следовательно, и колесо начинают, как одно целое, вращаться на неподвижных конусах 0605 и 0606.

Свободный ход происходит тогда, когда звездочки 0622 с ведущим ко-

нусом 0602А оставлены, а колесо вместе с корпусом продолжает по инерции вращаться на конусах 0602А и 0606. В первый момент свободного хода корпус втулки своей внутренней поверхностью увлекает ролики 0633, расклинивает их, прекращая сцепление корпуса втулки с ведущим конусом.

Торможение происходит при повороте звездочки, а следовательно, и ведущего конуса в обратном направлении. Конус 0602А с помощью ведущих роликов 0633 увлекает за собой чашку 0603, которая своими винтовыми выступами, несколько поворачивая назад тормозной конус 0607, заставляет его своими лысками раздвигать тормозные ролики 0608, находящиеся в окнах сепаратора 0609, и тем самым вводит тормозной конус в зацепление с рифленой поверхностью барабана 0615. Для обеспечения торможения деталь 0615 раскалывается и состоит из двух половинок. С этого момента тормозной конус 0607 не может вращаться и под действием винтовых выступов чашки 0603 начинает двигаться в осевом направлении, разжимая тормозную втулку 0654 и надвигая его на левый конус 0606. Вследствие этого втулка 0615 прижимается к внутренней поверхности корпуса втулки, и возникающая при этом сила трения вызывает торможение. Сила трения возрастает с увеличением усилия, приложенного к звездочке.

ЦЕНТРОВКА И УСТАНОВКА КОЛЕС НА ВЕЛОСИПЕДЕ

Спицы колеса должны быть равномерно натянуты. При наличии бокового биения с колеса следует снять резину, ослабить спицы на стороне, где имеется биение, а затем ниппельным ключом подтянуть спицы с противоположной стороны.

При биении колеса по диаметру, от места верхнего биения колесо поворачивают на пол-оборота и ослабляют несколько спиц; затем колесо поворачивают снова на пол-оборота, т. е. на место биения, и натягивают такое же количество спиц. Поворотом колесо проверяется на отсутствие биения. Делать это лучше всего на раме велосипеда.

Изменение зазора между краем обода и ключом, привязанным к вилке, при вращении колеса будет показывать биение по диаметру, а изменение зазора между колесом и приложенным сбоку пальцем—боковое биение.

При подтягивании спиц концы их могут выйти через ниппель наружу и проколоть камеру. Поэтому по окончании подцентровки выступающие концы спиц необходимо спилить.

Если в результате удара обод окажется сильно вдавленным, то для ремонта его нужно обращаться в мастерскую.

Колеса должны быть установлены на велосипеде так, чтобы расстояние от покрышки до перьев вилки было с обеих сторон одинаковым.

Установка заднего колеса связана с регулировкой натяжения цепи, поэтому следует:

1. Вставить колесо в пазы наконечников, натянуть цепь так, чтобы обод прижался к правому перу цепной вилки и затянуть гайку с левой стороны.

2. Отвести обод к центру вилки, установить правильность натяга цепи и затянуть правую гайку колеса.

3. В случае необходимости подтянуть или ослабить цепь, колесо следует перемещать в наконечниках, ослабляя или подтягивая гайки поочередно.

ШИНЫ

Удобство езды на велосипеде в значительной мере зависит от правильно накачанных шин. Нормально накачанные шины должны прогибаться под весом седока в пределах одного сантиметра, максимальное давление в шинах не должно превышать 2 кгс/см².

Размер шин 622×40 означает, что внутренний диаметр их равен 622 мм, а ширина 40 мм (прежнее обозначение этих покрышек 28"×1³/₄").

Наиболее частым дефектом, вызывающим утечку воздуха из камеры, яв-

ляется разрыв ниппельной резинки, на что необходимо обратить внимание в первую очередь. Причиной утечки воздуха может быть также и неплотное соединение камеры с вентилям. В случае прокола камеры, место прокола легко обнаружить, опустив накачанную камеру в сосуд с водой.

Снимать шины рекомендуется в такой последовательности.

1. Отвернуть все гайки вентиля и спустить воздух из камеры.

2. Зацепить тупым концом ключа борт покрышки (с противоположной от вентиля стороны), перетянуть его через край обода, другим ключом сделать то же—вначале на небольшом расстоянии от первого ключа, а затем повторить дальше, пока борт с обода не станет сниматься рукой по всей окружности.

При пользовании ключами нужно быть осторожным, чтобы не повредить камеры.

3. Вдавить вентиль в отверстие обода и снять камеру.

4. Если нужно, снять второй борт покрышки и резиновую прокладку.

Надевать шины нужно в обратной последовательности.

Починку камеры производить в соответствии с инструкцией, прилагаемой к велоаптечке.

КАРЕТКА

Кареткой у велосипеда называется часть привода (механизма, передающего усилия), расположенного в нижнем узле рамы. В него входят вал, чашки, зубчатка и шатуны с крышками (рис. 6).

Каретка разбирается только с левой стороны.

Прежде чем разбирать каретку, необходимо снять цепь. Затем выколочить клин, для чего необходимо отвернуть на 2—3 оборота гайку 508 и, чтобы не смять резьбу, следует бить через прокладку не по клину, а по гайке и снять левый шатун 0802.

Заколачивать и выколачивать клинья (в целях сохранения подшипников) нужно на какой-нибудь подставке, как это показано на рис. 7, пользуясь деревянным молотком или прокладкой, предохраняющей от порчи хромированный слой покрытия.

Для дальнейшей разборки нужно отвинтить контргайку 0809, снять шайбу с усом 0808, специальным ключом отвинтить конус 0807В и вынуть в правую сторону вал каретки вместе с зубчаткой и шатуном. **Конус правый навинчен на вал каретки до упора и не регулируется.** Свинчивать его нужно только для замены.

Разбирая каретку, следует помнить, что резьба на валу каретки левая.

Сборка каретки производится в обратной последовательности.

Для регулировки каретки нужно снять левый шатун и отвернуть контргайку 0809 и после того, отвинчивая или завинчивая конус 0807В с одновременным поворачиванием вала каретки, отрегулировать зазор в подшипниках. Проверка регулировки производится после затяжки контргайки. При правильно отрегулированном механизме вал каретки должен вращаться легко и без качки. Затем одевается шатун, легкими ударами забивается клин и затягивается гайкой.

Так как соединение шатуна с валом передает весьма большую нагрузку, то при недостаточности затяжки клина с течением времени может появиться зазор и качка шатуна на валу. В этом случае клин нужно немедленно подтянуть.

ПЕДАЛЬ

На велосипеде В-137 устанавливается педаль штампованная (рис. 8).

Педали своими осями должны быть туго завернуты в шатуны и легко вращаться на осях. При заворачивании педалей в шатуны и при покупке запасных осей следует помнить, что правая ось имеет правую резьбу, а левая—левую.



Рис. 6. Каретка.



Рис. 7. Выколачивание клина шатуна.

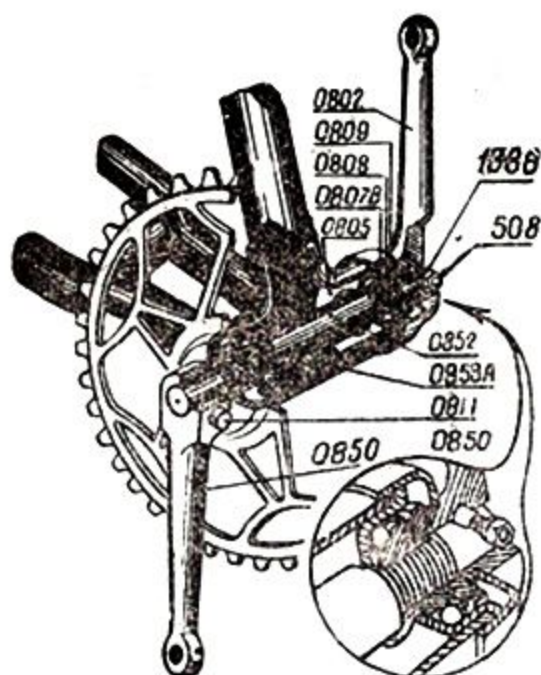

Рис. 8. Штампованная педаль.

При появлении качки педали на оси вследствие увеличения зазоров в подшипниках нужно разобрать педаль до получения доступа к конусу 0906. Для этого в педали, изображенной на рис. 8 нужно отвернуть гайки 0464, снять наружную пластину вместе со шпильками и колодками, отвернуть контргайку 0406А и снять шайбу с усом 0410. После этого, завинтив или отвинтив конус 0906, добиться, чтобы трубка 0904 вместе с чашками 0902 свободно, без качки и заеданий, вращалась на оси, после чего собрать педаль.

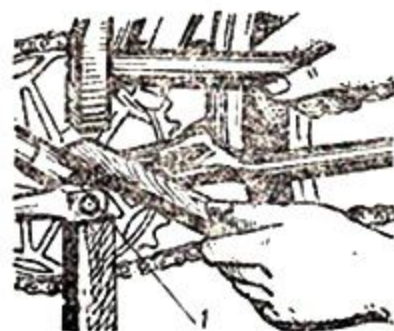
Если педаль начнет вращаться на оси с затруднением, появится шум и неравномерный перекаат шариков, ее следует разобрать и проверить состояние подшипников и беговых дорожек на конусах и чашках.

ЦЕПЬ

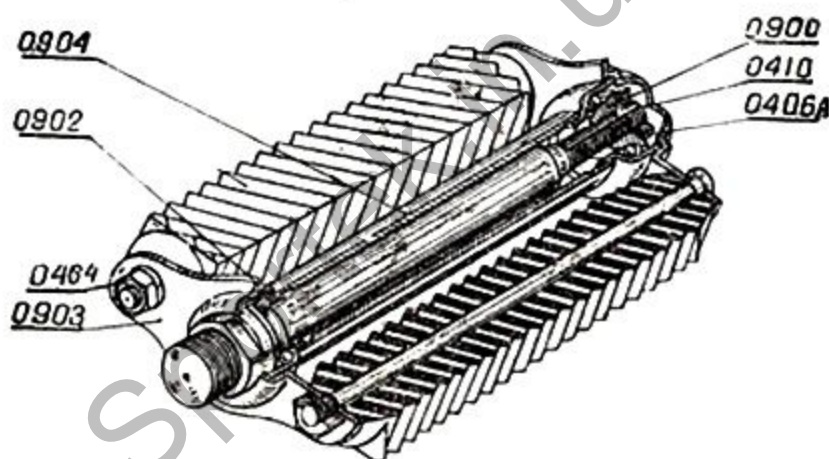
Приводная роликовая однорядная цепь имеет 112 звеньев, одно из них разъемное. Длина новой цепи 1422 мм.

В разъемном звене снаружи стоит разрезная пружинная пластина (замок). Замок снимают концом отвертки, который вставляют изнутри под пластину и отводят его кверху и в сторону.

Цепь велосипеда должна быть натянута так, чтобы прогиб от собственного веса ее верхней ветви при натянутой нижней ветви был равен 10—12 мм.

Величина прогиба измеряется от линейки, положенной ребром на цепь, до ролика цепи в середине ветви.

Туго натянутая цепь увеличивает сопротивление, делая ход велосипеда более тяжелым, и быстро изнашивается.

СЕДЛО

На велосипеде В-138 устанавливается седло (рис. 9) с одинарными коническими пружинами и крышкой из жесткой кожи однослойной или сшитой в два слоя.



Рис. 9. Седло.

Для поддержания крышки от провисания на каркасах седел натянуты продольно расположенные пружины.

Удобная посадка на велосипеде достигается установкой седла. Положение седла по высоте считается нормальным, если велосипедист, сидя на нем, достигает пяткой вытянутой ноги педаль в ее нижнем положении. Наклон седла и его расположение вдоль рамы зависят от положения руля, которое устанавливается одновременно с положением седла.

Подседельный палец 1329А затягивается в раме подседельным болтом, который при регулировке седла необходимо ослабить.

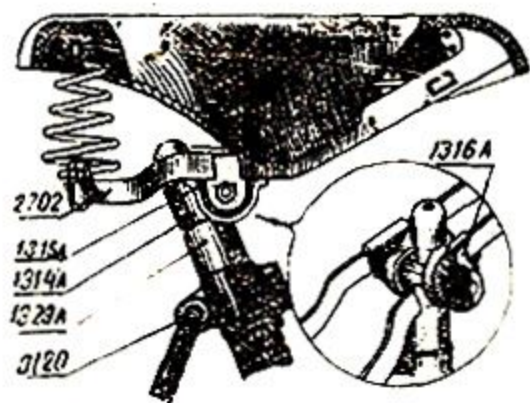
Если палец перемещается вверх и вниз с большим трудом, то во избежание порчи хромированной поверхности палец следует вставить в прорезь подседельного узла рамы между усиками большую отвертку и раздвинуть прорезь.

Горизонтальная регулировка седла производится замком седла 1314А, который может передвигаться на равных участках боковин вместе с зубчаткой плашкой 1315А и прижимной щекой 1316А. Радиально расположенные зубцы в замке и зубчатой плашке позволяют регулировать наклон седла. Перед регулировкой нужно ослабить гайки замка, установить седло в нужном положении и затянуть гайки до отказа.

Следует помнить, что от влаги портится крышка седла. После пользования велосипедом в дождливое время седло необходимо просушить.

РУЧНОЙ ТОРМОЗ

Велосипед В-138 может быть оснащен дополнительным ручным тормозом клещевого типа на обод переднего колеса (рис. 10). Пользоваться им следует в случаях: разрыва или спадания цепи, при крупных и длинных спусках, а также при отказе в работе тормоза задней втулки.

Ручным тормозом нужно пользоваться осторожно. Нельзя резко тормозить на больших скоростях. Такое торможение вызывает занос заднего колеса и может привести к аварии. На скобе тормоза установлен эксцентрик 2530. При отводе рычажка трос ослабляется и скобы 2558 и 2503 под действием пружины 2505 расширяются, что увеличивает зазор между тормозными колодками. Это необходимо для снятия колеса.

При проворачивании эксцентрика в исходное положение зазор между тормозными колодками, ранее установленный, полностью обеспечивается.

Регулировка и натяжка троса осуществляется с помощью штуцера 2540. Зазор между колодками тормоза и ободом колеса не должен превышать 3 мм.

НАСОС

Исправный насос должен обеспечить накачивание велокамеры до 2-х атм. давления. Высыхание и стирание кожного манжета приводит к плохой работе насоса. Для исправления нужно вынуть шток и смазать манжет (желательно рыбьим жиром), если это не помогает, следует заменить манжет. При установке манжета нужно помнить, что дно его должно быть обращено к ручке насоса.

Во избежание утери насоса его нужно укрепить в насосодержателях ручкой вверх.

ВНИМАНИЕ!

При разборке узлов, имеющих подшипники, следует помнить, что стенки сепаратора с разрезами должны быть направлены в сторону чашек для узлов каретки, втулок и педалей и обратно для передней вилки (рис. 11).



Рис. 10. Устройство ручного тормоза.



Рис. 11.

УХОД ЗА ВЕЛОСИПЕДОМ

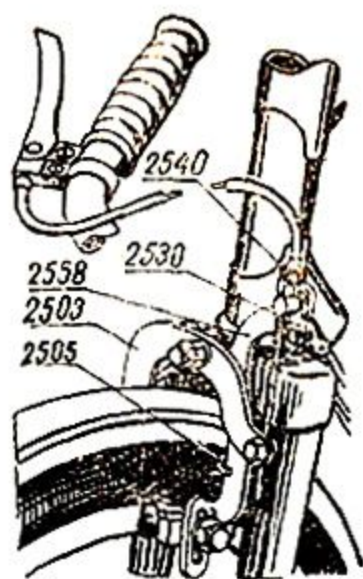
После каждой поездки обязательно нужно очистить велосипед от пыли и грязи сухой тряпкой.

Основную смазку велосипеда нужно производить один раз в год с разборкой велосипеда.

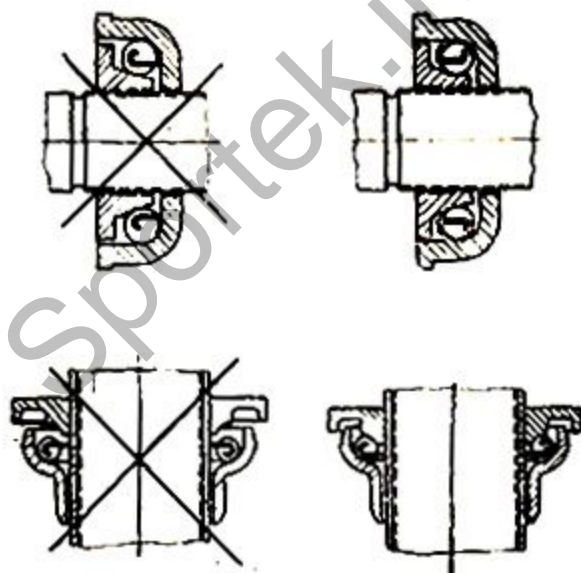
Перед смазкой все детали механизмов должны быть тщательно промыты керосином и вытерты. Трущиеся детали нужно собрать на автале или солидоле, а лучше на бескислотном вазелине. Последующее добавление

смазки производится в зависимости от продолжительности езды, но не реже одного раза в месяц. Добавление смазки в заднюю втулку производится через масленку.

Цепь следует смазать жидким маслом со стороны прилегания ее к зубьям или еще лучше, проварить в автоле. Для проварки цепь нужно снять и промыть несколько раз в керосине или бензине, и вытереть насухо тряпкой, погрузить на несколько минут в банку с автолом, подогретым до температуры 90°C, затем вынуть цепь, и только несколько охладив ее, вытереть чистой тряпкой.

Помните: для нормальной работы задней втулки нельзя смазывать густой смазкой ведущие ролики, ведущий конус и тормозной барабан.

ХРАНЕНИЕ ВЕЛОСИПЕДА В ЗИМНИХ УСЛОВИЯХ

Слишком теплый воздух разрушающе влияет на резину, вызывая высыхание и растрескивание ее. Холодный и сырой воздух вызывает ржавление металлических деталей. Поэтому рекомендуется зимой хранить велосипед в разобранном виде: металлические части, слегка смазанные вазелином¹), нужно сохранять в теплом помещении, резиновые — в холодном, при этом резину нужно хранить слабонакачанной воздухом. Велосипед лучше хранить в подвешенном состоянии, разобранном на основные узлы. Если велосипед хранится в собранном виде на полу, необходимо через некоторые промежутки времени подкачивать воздух и поворачивать колеса для того, чтобы менять места соприкосновения их с полом.

ОСНОВНЫЕ ПРАВИЛА БЕЗОПАСНОСТИ

Велосипедист обязан знать и строго соблюдать правила уличного движения.

Перед выездом на велосипеде необходимо проверить исправность тормозных устройств, звонка, электрооборудования, отражателя красного света.

Велосипедисту запрещается:

- а) выезжать на улицу без номерного знака;
- б) управлять велосипедом в нетрезвом состоянии;
- в) ездить по тротуарам и пешеходным дорожкам садов и парков;
- г) держаться при движении на расстоянии более одного метра от бордюра тротуара (обочины);
- д) ездить по двое или более в ряд или обгонять друг друга;
- е) обучаться езде в местах движения транспорта и пешеходов;
- ж) держаться при движении за проходящий транспорт;
- з) ездить на велосипеде вдвоем (за исключением перевозки детей дошкольного возраста на специальном сидении с подножками);
- и) возить предметы, которые могут помешать управлению или создать опасность для окружающих;
- к) поворачивать налево или разворачиваться для обратного движения на улицах или перекрестках.

¹ Минеральные масла разрушают лак, и поэтому окрашенные поверхности смазывать нельзя.

**СПЕЦИФИКАЦИЯ
УЗЛОВ И ДЕТАЛЕЙ**

Наименование узлов-деталей	В-138		Наименование узлов-деталей	В-138	
	Заводской № узла-детали	К-во на 1 велосипед		Заводской № узла-детали	К-во на 1 велосипед
Рама			Вынос руля	B1380307	1
Рама в сборе	B11401	1	Болт выноса руля	B1380310	1
Болт подседельный (резьба М8×1кл2а)	B1140117	1	Переднее колесо с передней втулкой и чашками во фланцах		
Шайба 8	B160119	1	Втулка переднего колеса	B13804	1
Гайка (резьба М8×1кл2а)	250511-П13	1	Корпус передней втулки с фланцами	B1380480	1
Вилка и рулевая колонка			Фланец (передней втулки)	B1380402	2
Вилка передняя	B160250	1	Гайка (резьба М8×1кл2а)	250511-П13	2
Шарикоподшипник № 876707 (с шариками диаметром 4 мм)	B160254А	2	Ось передней втулки комплектования	B1380481	1
Конус нижний	B1140206	1	Шарикоподшипник	B160456-А	2
Чашка	B114207	2	Конус передней втулки правый	B1380403	1
Конус верхний (резьба Sp.M26×1кл2)	B1140208	1	Конус передней втулки левый	B1380404	1
Гайка верхняя (резьба Sp.M26x1кл2)	B160209	1	Контргайка (резьба М8×1кг2а)	B160406А	2
Шайба с усом	B160210	1	Ось передней втулки	B1380407	1
Чехол коронки	B1140216	1	Шайба с усом	B1380410	2
Руль			Шайба гайки	B160421	2
Руль в сборе	B13803	1	Колесо переднее без резины	B1380580	1
Труба руля	B16031А	1	Обод 622×25	B160501	1
Стержень руля	B1380302	1	Слица переднего колеса	B160502	32
Болт затяжной	B160303	1	Ниппель переднего и заднего колес	B160503	68
Конус распорный	B160304	1	Шайба ниппеля переднего и заднего колес	B160504	68
Шайба специальная	B1380305	1	Покрышка 622×40	B160505	2
Ручка руля	B720306	2			

Наименование узлов-деталей	B-138		Наименование узлов-деталей	B-138	
	Заводской № узла-детали	К-во на 1 вело-спед		Заводской № узла-детали	К-во на 1 вело-спед
Камера 622×40	B160506	2	Чашка	B1260603	1
Прокладка камеры	B160507	2	Ось втулки	B1260604	1
Заднее колесо			Правый конус	B1260605	1
Колесо заднее в сборе со спицами	B1607	1	Конус левый	B1260606A	1
Обод заднего колеса	B160701	1	Конус тормозной	B1260607	1
Спицы заднего колеса	B160702	36	Сепаратор	B1260609	1
Втулка заднего колеса	B12606A	1	Звездочка ведомая Z = 19	B1260622	1
Конус ведущий в сборе с подшипниками, ведущими роликами, зубчаткой, чашкой, упорным кольцом, контргайкой зубчатки и пылеуловителями	B1260651A	1	Шайба	B1260610	1
Конус тормозной в сборе с тормозными роликами, сепаратором, упорным кольцом и шайбой	B1260652	1	Рычаг тормозной	B1260612	1
Конус левый с пылеуловителем	B1260653	1	Кольцо упорное	B1260621	2
Втулка тормозная с пружиной в сборе	B1260654	1	Ролик ведущий	B1260633	5
Масленка в сборе	B160656	1	Ролик тормозной	B1260608	2
Шарикоподшипник № 876907 (с шариками диаметром 6 мм)	B160657A	2	Пыльник ведущего конуса	B1260619	1
Ось с правым конусом в сборе	B1260658	1	Пылеуловитель правый	B1260624	1
Корпус втулки в сборе с масленкой	B1260659	1	Пылеуловитель левый	B1260625	1
Гайка (резьба M10×1кл2а)	250513-П13	2	Шайба с усом	B1260627	1
Шарикоподшипник № 876704 (с шариками диаметром 6 мм)	B1260662A	1	Гайка (резьба M10×1кл2а)	B1260628	1
Корпус втулки	B1260601	1	Каретка и цепь		
Ведущий конус	B1260602A	1	Шатун правый в сборе с зубчаткой и крышкой	B1140850	1
			Шатун левый в сборе	B1140851	1
			Вал каретки в сборе с конусом правым	B1140852	1
			Шарикоподшипник № 876906-У (с шариками диаметром 6 мм)	B160853Б	2
			Вал каретки	B1140803	1
			Чашка каретки	B160805A	2
			Конус каретки	B160807B	2
			Контршайба	B160808	1

Наименование узлов-деталей	В-138		Наименование узлов-деталей	В-138	
	Заводской № узла-детали	К-во на 1 вело-сипед		Заводской № узла-детали	К-во на 1 вело-сипед
Контргайка	B160809	1	Щиток задний	B1141201	1
Клин шатуна	B160811		Подпорка передняя и задняя	B114110A	2
Гайка (резьба М6кл2)	250508-П13	1	Отражатель в сборе	B12615	1
Шайба	252004	2	Винт крепления подпорки передне-го щитка к вилке, щитку перед-нему и отражателя к щитку зад-нему (резьба М5кл2)	220079-П13	3
Цепь приводная роликовая одно-рядная ПР-12,7-900, 112 звеньев	B1628	2	Винт крепления заднего щитка к раме (резьба М5кл2)	220082-П13	2
Педаль штампованная			Винт крепления подпорки к щитку заднему (резьба М5кл2)	220081-П13	2
Педаль левая в сборе	B13809	1	Гайка (резьба М5кл2)	250465-П13	8
Педаль правая в сборе	B13910	1	Шайба	252003-П13	6
Ось комплектования левая	B1380980	1	Шайба пружинная	252153-П13	3
Ось комплектования правая	B1381080	1			
Концевая пластина со шпильками в сборе	B1380981	2	Седло		
Ось педали левая	B1380901	1	Седло в сборе	B1627	1
Ось педали правая	B1381001	1	Каркас седла в сборе	B162750	1
Шариководшипник специальный	B160954-A	4	Каркас седла в сборе без замка	162751	1
Чашка педали	B1380902	4	Рамка передняя в сборе	B162752	1
Пластина внутренняя	B1380903	2	Покрышка седла	B162717	1
Трубка педали	B1380904	2	Рамка задняя	B162703	1
Конус педали	B1380906	2	Пластина	B162704	1
Резина педали	B1380908	4	Пружина задняя правая	B62706	1
Гайка (резьба М5кл2)	250464-П13	4	Пружина задняя левая	F162710	1
Шайба пружинная	252153-П15	4	Пружина подвесная	B162707	1
Контргайка	B160406-A	2	Защелка покрышки	256563-П13	6
Шайба с усом	B138410	2	Мостик распорный	B162732A	1
Щитки и отражатель			Пружина l = 110 мм	B162311	2
Щиток передний с угольником в сборе	B1381151	1	Пружина l = 180 мм	B162715	4

Наименование узлов-деталей	В-138		Наименование узлов-деталей	В-138	
	Заводской № узла-детали	К-во на 1 велосипед		Заводской № узла-детали	К-во на 1 велосипед
Замок седла	V161314A	1	Передний багажник		
Плашка зубчатая	V161315A	2	Передний багажник	V13835	1
Прижимная щека	V161316A	2	Передний багажник в сборе	V1383580	1
Пластинка покрышки передняя	V161317	2			
Седлодержатель	V161329A	1	Электрооборудование		
Ось замка	V161330	1	Генератор с креплением в сборе	Г-412	1
Винт М6кл2	220111-П13	2	Провод от генератора к фаре	V162404	1
Табличка	V161334	1	Фара с креплением и лампой в сборе	ФГ-302	1
Гайка М6кл2	250508-П13	5			
Шайба	252004-П13	4	Инструмент и принадлежности		
Гайка М8×1кл2а	250511-П13	2	Сумка для инструмента	V12718	1
Багажник			Ключ комбинированный	V1262101	1
Багажник с пружинным прижимом в сборе	V1141950	1	Ключ для конусов	V1262104	1
Болт крепления багажника (резьба М6кл2)	V1261914	1	Ключ ниппельный	V162103A	1
Гайка (резьба М6кл2)	250508-П13	1	Отвертка	V162102A	1
Шайба пружинная	252154-П15	1	Масленка	V12620-A	1
Зажим	V1141913	1	Велоаптечка в сборе	V1622	1
Рама прижима багажника	V1141905A	1	Насос со шлангом в сборе	V1617	1
Пружина прижима багажника	V1141906	1	Шланг насоса	V721753	1
Ось прижима багажника	V1141904	1	Насосодержатель в сборе	V161754	2
Тормоз переднего колеса			Звонок шестеренчатый с креплением в сборе	V1616	1
Тормоз переднего колеса в сборе	V13825		Щиток цепи с хомутиками и креплением в сборе	V13829	1
Колодка тормозная	V1382550	1	Зеркало обратного вида в сборе	V1630	1
Трос с наконечником	V1382554	1	Счетчик пройденного пути СЧ-1 с монтажной скобой, хомутиком и поводком в сборе	V1634	1
Шпилька в сборе	V1382556	1			
Гайка в сборе М6×1	V1382559	1			

Запасные части к велосипедам можно выписать через базу Кооппосылторга, г. Харьков, поселок Герцена, ул. Юндовского, 20.

При заказе запасных частей необходимо указывать заводской № детали, ее наименование, количество требуемых деталей, а также завод-изготовитель велосипеда.

Sportek.in.ua

Зак. 1436. Минск, тип. «Красный печатник». Тираж 80 000.