

ooni

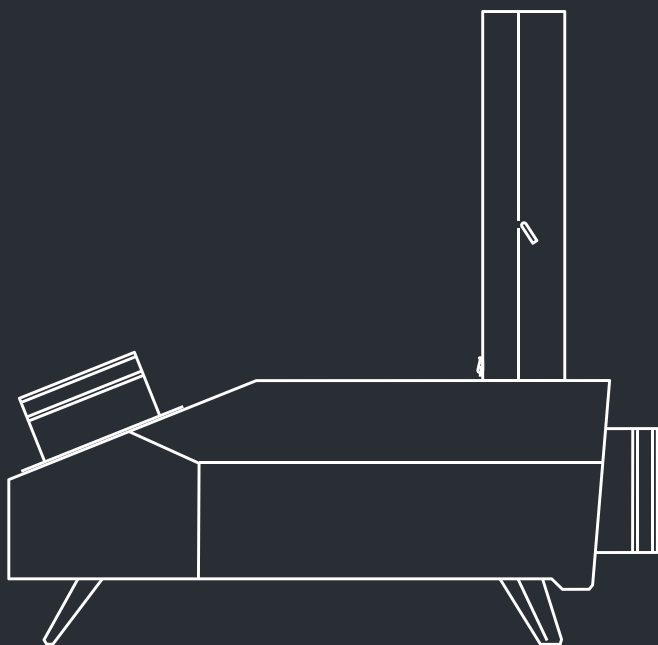

Инструкции по безопасной работе с печью Ooni Pro



ooni.com



Правовая оговорка по безопасности	2
Что в коробке	28
Сборка	29
Розжиг и тушение огня	42
Переводы	43



ВНИМАНИЕ:

Печь накаляется. Не перемещайте ее во время работы.

Не используйте в помещении.

Не используйте спирт или бензин для розжига или повторного розжига.

Используйте только средства, соответствующие стандарту EN 1860-3.

Держите детей и домашних животных подальше от печи.



Правовая оговорка по безопасности

Необходимо прочитать полностью перед использованием

Пожалуйста, полностью ознакомьтесь с данной правовой оговоркой перед тем, как собирать, устанавливать и использовать/обслуживать Oopі. Несоблюдение всех мер данной оговорки может привести к порче имущества, серьезной травме или даже летальному исходу.

- Oopі предназначена только для использования вне помещений. Oopі необходимо размещать вне помещений, подальше от строений и никогда – внутри зданий или гаражей или рядом со строениями. Ставьте Oopі на прочную, ровную, стабильную и невоспламеняемую поверхность и держите ее подальше от воспламеняемых и сгораемых материалов, бензина и других воспламеняемых паров и жидкостей.
- Не забывайте местные законы или нормы, которые могут потребовать определенного расстояния между печами и любыми строениями или тем, что может ограничить огонь любого типа во время засухи или опасных периодов.
- Не устанавливайте и не используйте вашу Oopі в или на лодках или фургонах.
- Не используйте вашу Oopі при сильном ветре.
- Ваша Oopі не предназначена для обогрева и никогда не должна использоваться, как обогреватель.
- В печи могут накапливаться токсичные пары, которые могут вызывать удушье.
- Огонь может вырываться из металлического корпуса:
 - сзади, там, где укладывают дрова;
 - сверху, в люке, где открывается крышка;
 - спереди печи, где вы открываете дверь; или
 - сверху, из трубы.
- Держитесь подальше от открытых частей Oopі и предупредите окружающих.
- Неправильная установка, регулировка, изменение, обслуживание или уход за вашей Oopі может привести к травме или порче имущества. Поэтому не используйте вашу Oopі, если она неполностью собрана и если все части не закреплены и закрычены.
- Вашу Oopі необходимо осматривать на регулярной основе.
- При использовании горелки для пеллет/угля:

Добавляйте топливо постепенно, чтобы достичь оптимальной температуры. Добавление слишком большого количества топлива усилит огонь, что повышает риск порчи печи или причинения травмы.
- При использовании газовой горелки:

Если пламя погасло, отключите подачу газа, снимите дверь и подождите 5 минут перед тем, как зажигать.
- При использовании Oopі сохраняется риск получения ожога рук. Никогда не ставьте горячие предметы на или рядом с воспламеняемыми поверхностями. НЕ касайтесь металлических частей, когда работает ваша Oopі. Касайтесь только деревянных/пластиковых ручек, чтобы открыть дверь и поднять дверцу для топлива.
- Никогда не оставляйте Oopі без внимания. Не оставляйте работающую Oopі без внимания с открытой крышкой. Будьте внимательны из-за опасных предметов (сухих листьев, настила и других воспламеняемых материалов), которые могут оказаться вблизи от работающей Oopі, так как они могут привести к возникновению пожара, если на них попадут искры.
- Держите все электрические провода подальше от печи Oopі.
- Oopі должны использовать только ответственные взрослые люди.
- Держите детей, животных и воспламеняемые предметы подальше от печи Oopі.
- Не пытайтесь снять детали или передвигать Oopі, когда она раскалена или во время готовки.

19. НЕ оставляйте опасные предметы, такие как зажигалки или средства для розжига рядом с Ooni. Печь излучает тепло во всех направлениях.
20. Ooni остается горячей даже после того, как видимый огонь погас. Подождите минимум 2 часа, чтобы печь остыла. НЕ накрывайте Ooni сразу после использования и убедитесь, что весь огонь и зола исчезли из горелки перед тем, как хранить ее.
21. Приблизительная температура вашей печи Ooni (когда используется) варьируется от 120 °C до 550 °C.
22. Пользоваться Ooni безопасно, если использовать ее по назначению и согласно мерам предосторожности. Тогда печь обеспечит вас спокойным и приятным использованием на многие годы. Пользователь сам несет ответственность за безопасную работу Ooni и проведение стандартного ухода.

OONI LIMITED НЕ НЕСЕТ ЮРИДИЧЕСКОЙ ИЛИ ДРУГОЙ ОТВЕТСТВЕННОСТИ ЗА СЛУЧАЙНОЕ ИЛИ КОСВЕННОЕ ПОВРЕЖДЕНИЕ ИМУЩЕСТВА ИЛИ ПОЛУЧЕНИЕ ТРАВМ В РЕЗУЛЬТАТЕ ИСПОЛЬЗОВАНИЯ OONI, КОТОРОЕ НЕ СООТВЕТСТВУЕТ НОРМАМ И ПРАВИЛАМ, ПРЕДСТАВЛЕННЫМ В ДАННОМ ДОКУМЕНТЕ.

OONI LIMITED НЕ НЕСЕТ ОТВЕТСТВЕННОСТИ ЗА ОСОБЫЕ, КОСВЕННЫЕ, ПОСЛЕДУЮЩИЕ ИЛИ ДРУГИЕ УБЫТКИ ЛЮБОГО ХАРАКТЕРА СВЕРХ ОРИГИНАЛЬНОЙ СТОИМОСТИ ПОКУПКИ ПЕЧИ OONI.



ВНИМАНИЕ:

Печь накаляется. Не перемещайте ее во время работы.

Не используйте в помещении.

Не используйте спирт или бензин для розжига или повторного розжига.

Используйте только средства, соответствующие стандарту EN 1860-3.

Держите детей и домашних животных подальше от печи.

Что в коробке

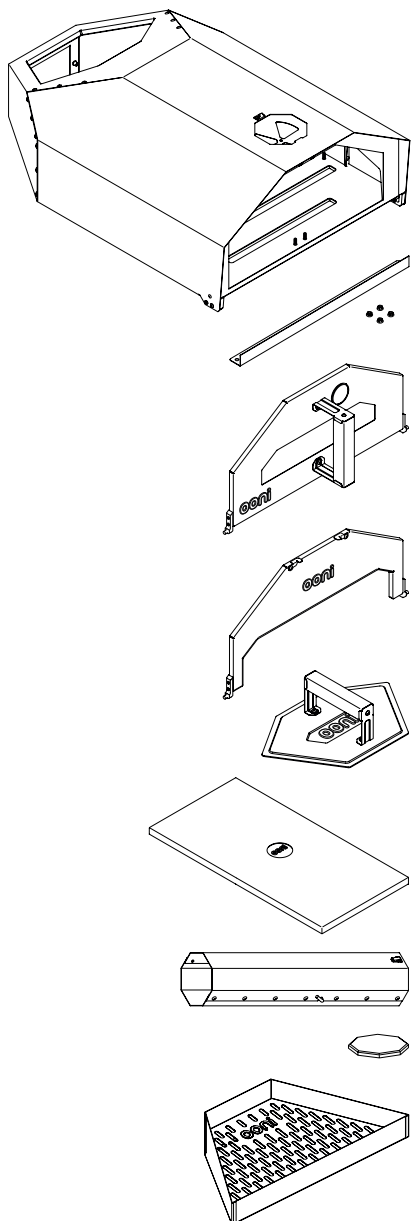

1
Основной корпус

2
Заслонка + фланцевая гайка x4

3
Дверца с термометром

4
Дверца для пиццы

5
Люк

6
Камень x 2

7
Труба

8
Крышка на трубу

9
Лоток для угля/дров

Сборка - Шаг 1

Достаньте все детали из упаковки

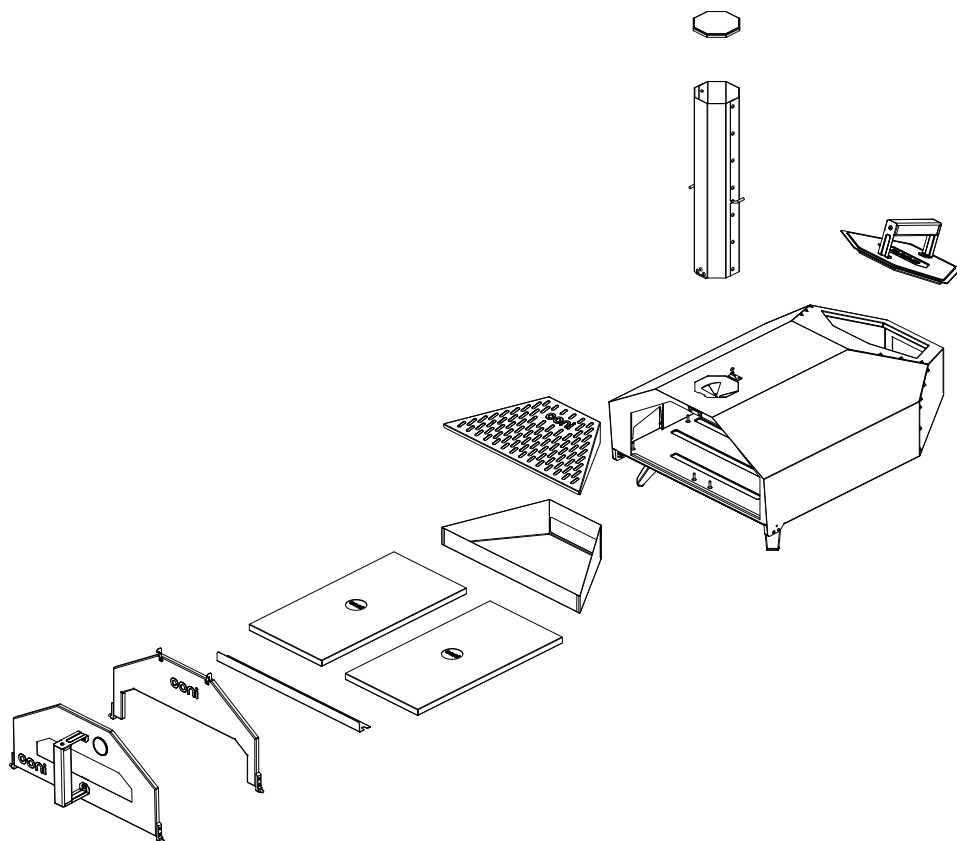

Шаг 2

Раздвиньте ножки

Необходимые детали:

Основной корпус

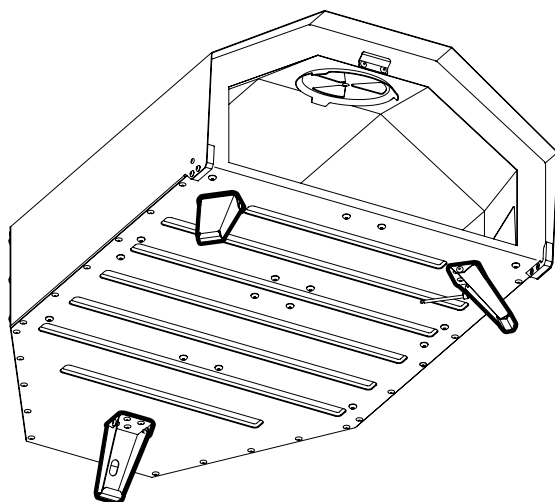
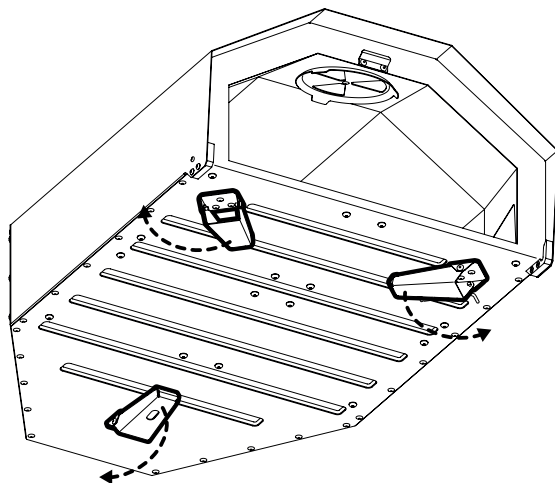

Шаг 3

Вставьте трубу

Необходимые детали:

Детали из Шага 3

Труба

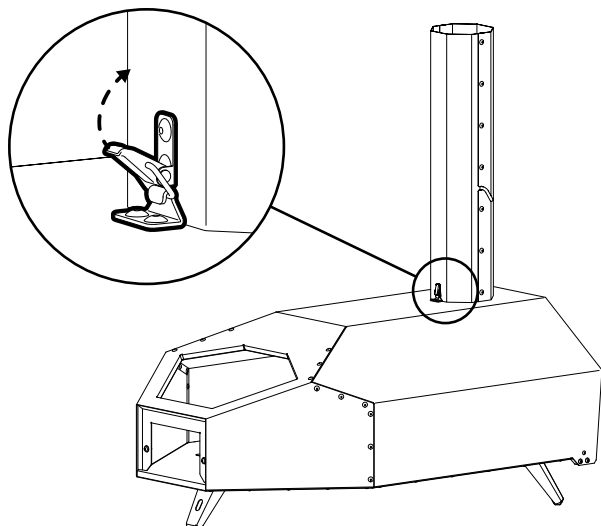
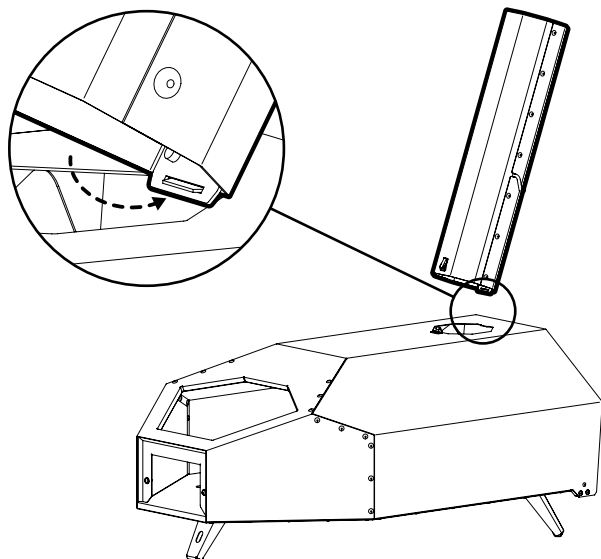

Шаг 4

Установите каменную заслонку

Необходимые детали:

Детали из Шага 3

Каменная заслонка

4 x фланцевые гайки

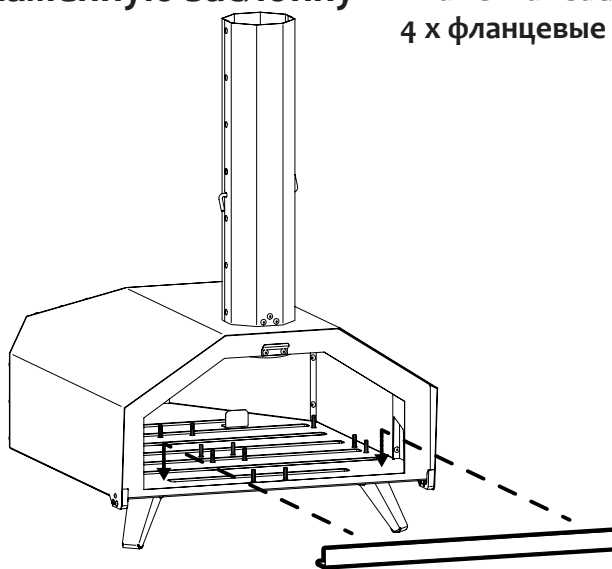

Закрутите гайки
вручную

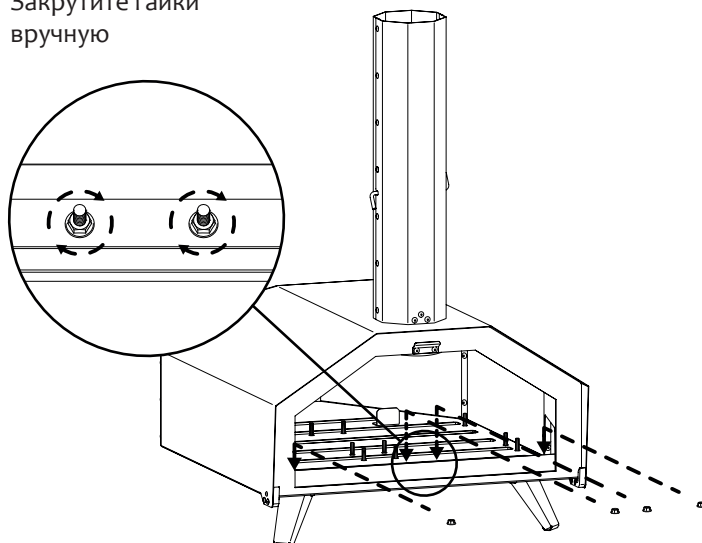

Шаг 5

Вставьте камни

Необходимые детали:

Детали из Шага 4

2 x камня

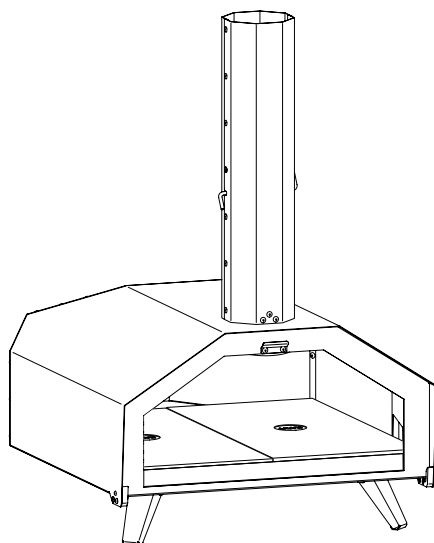
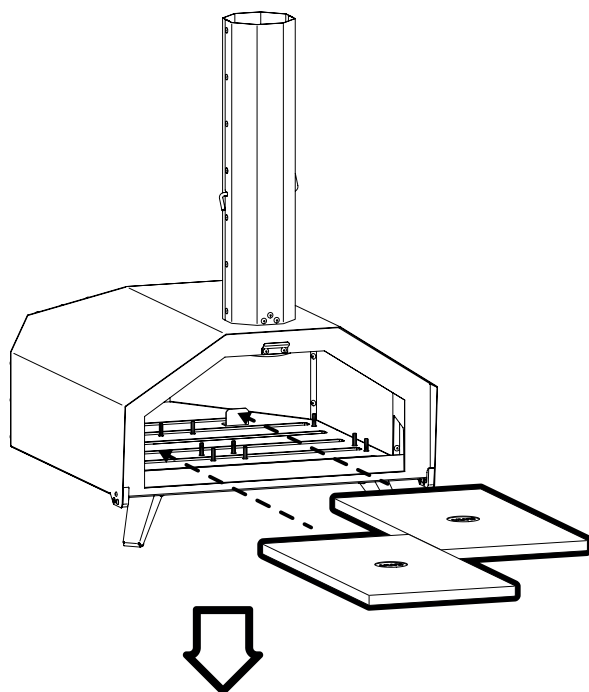

Шаг 6 - Вариант А

Установите дверь

Необходимые детали:

Детали из Шага 5

Дверь с термометром

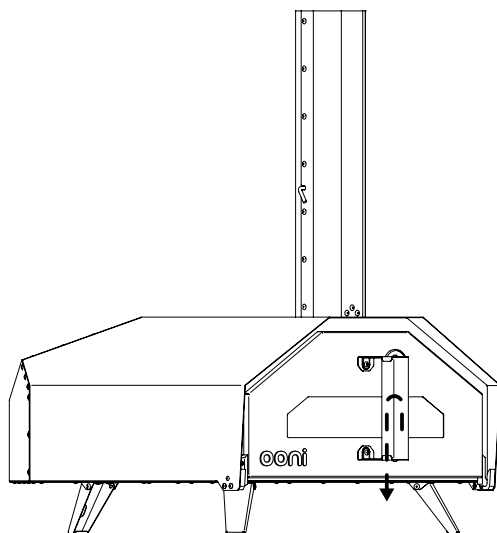
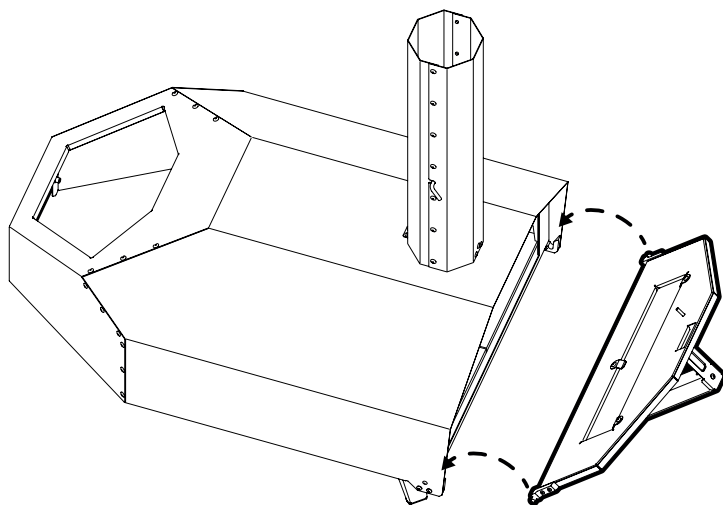

Шаг 6 – Вариант Б

Установите дверь для пиццы

Необходимые детали:
Детали из Шага 5
Дверь для пиццы

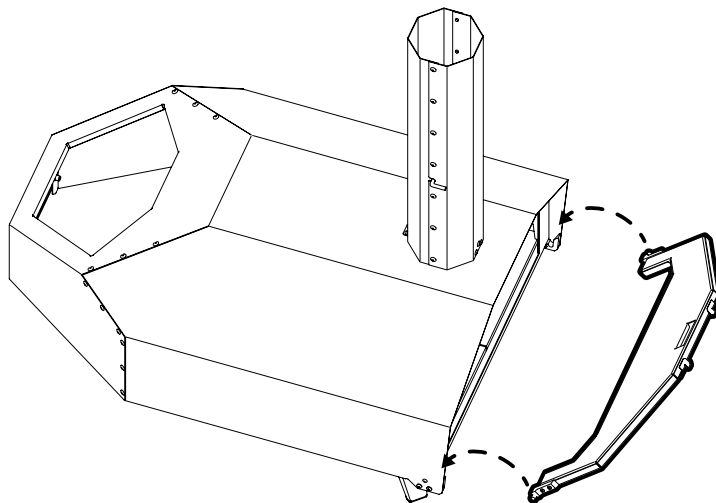

Поднимите петлю, чтобы
закрепить дверь для пиццы

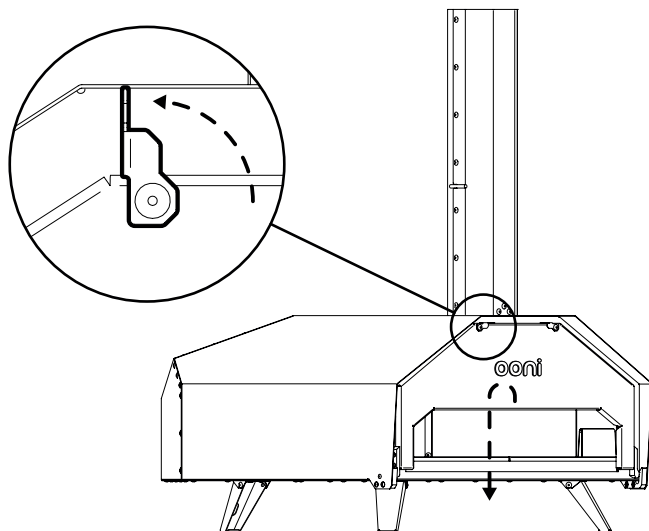

Шаг 7

Установите люк

Необходимые детали:

Детали из Шага 6

Люк

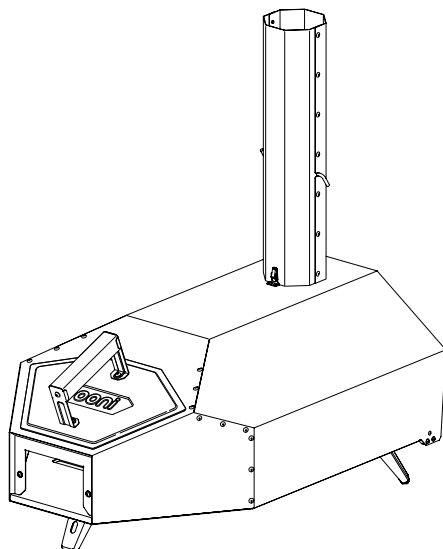
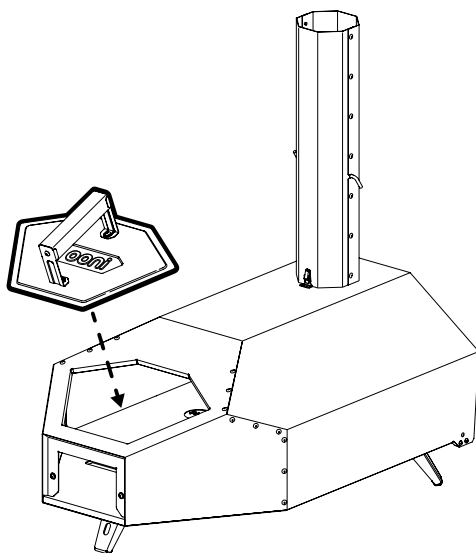

Шаг 8

Вставьте крышку трубы
Снимите перед использованием

Необходимые детали:

Детали из Шага 7

Крышка на трубу

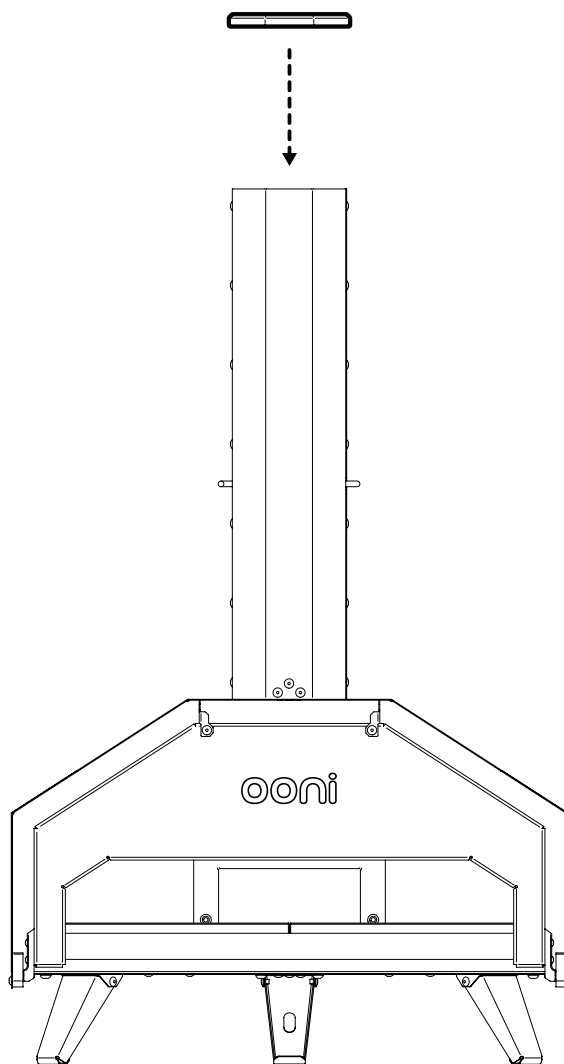

Шаг 9

Выберите горелку и
переходите к
нужному разделу

Необходимые детали:

Детали из Шага 8

Горелка

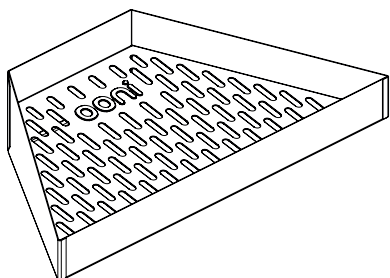

Угольная/древесная стр.39

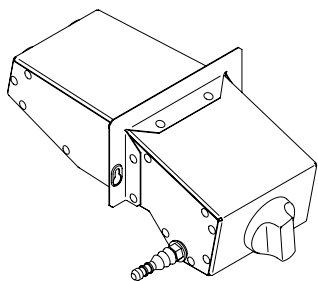

Газовая стр.40

Угольная/ древесная горелка

Необходимые детали:

Собранная печь

Угольная/древесная горелка

Установите горелку

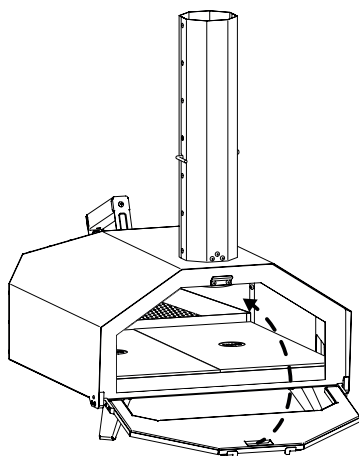
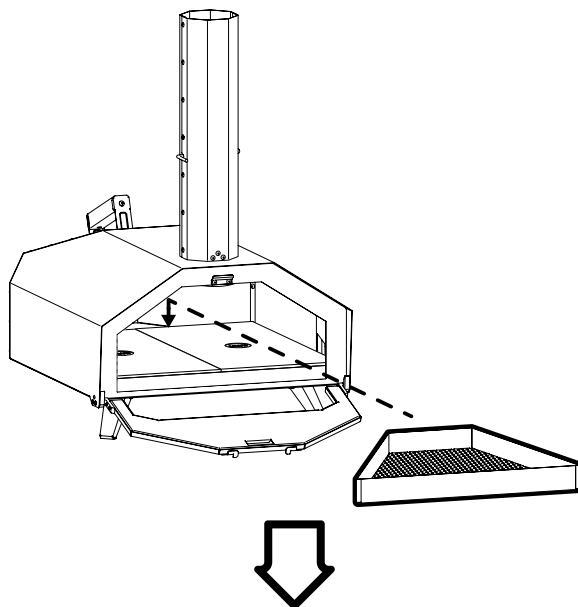

Газовая горелка - Шаг 1

Установите газовую горелку

Необходимые детали:

Собранная печь

Газовая горелка

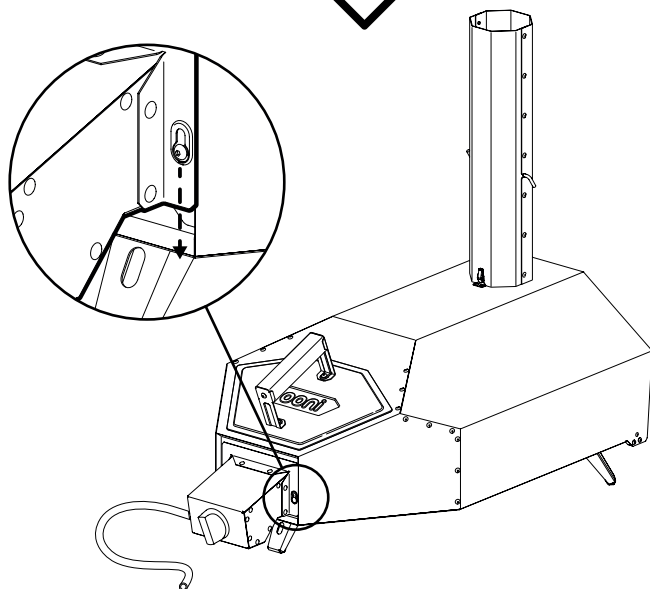
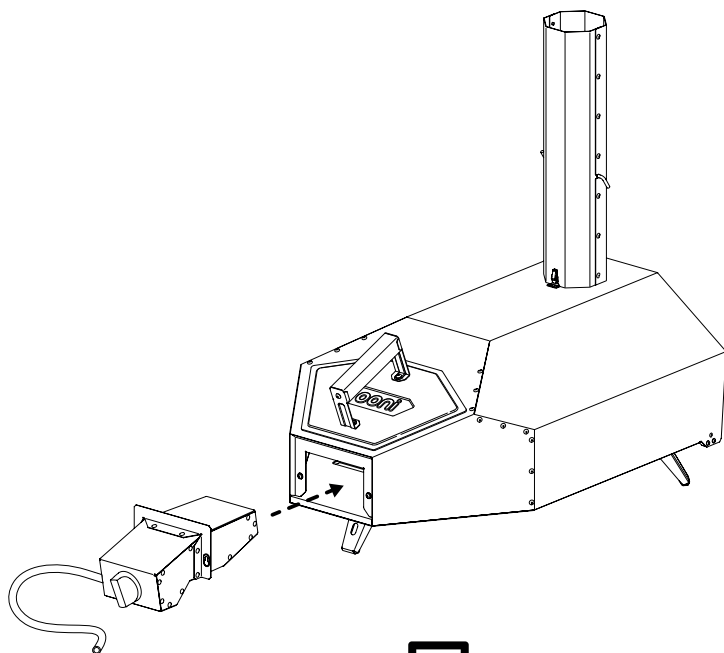

Газовая горелка - Шаг 2

Закрепите газовую горелку

Необходимые детали:

Собранная печь с

газовой горелкой

Шестигранный ключ

Газовый баллон

Закрепите, но не
закручивайте
болты полностью

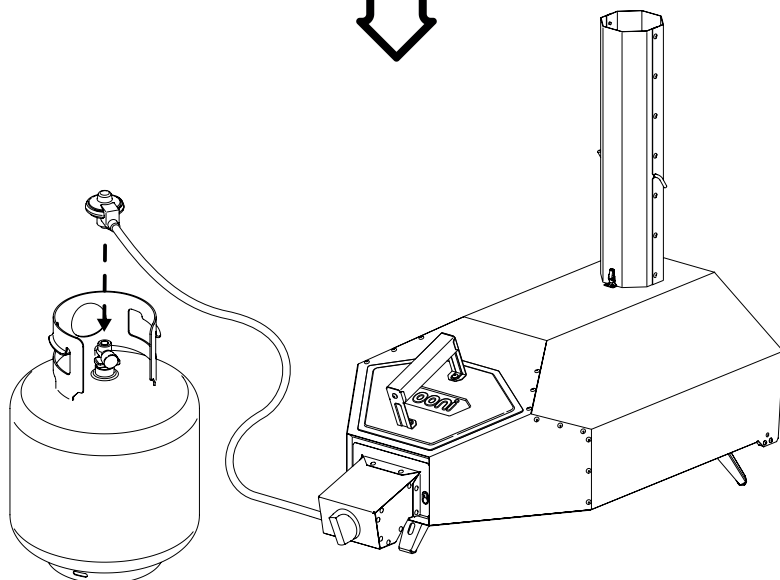
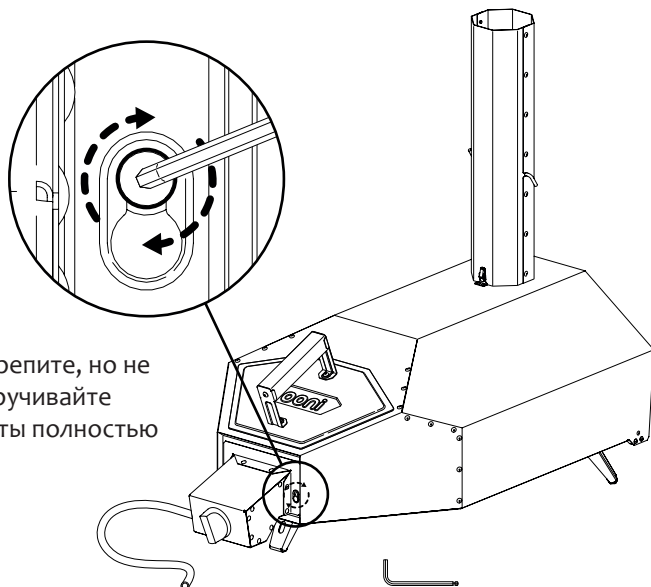

Розжиг и тушение огня – Дерево или уголь

В стандартном комплекте Ooni Pro идет с лотком для дерева и угля. Используйте только уголь, подходящий для приготовления пищи и не приступайте к готовке, пока топливо не покроется слоем пепла. Когда готовите на дереве, используйте кусочки сухой необработанной древесины (до 25 см длиной и 4 см в диаметре).

Чтобы разжечь Ooni Pro углем или деревом:

Снимите крышку с трубы, откройте трубу и верхние отверстия и прикрепите требуемую дверь.

Снимите люк и положите слой угля или небольшую стопку древесины в горелку. Используйте газовую горелку или натуральные кубики, чтобы поджечь дерево.

Когда огонь возьмется, постепенно добавляйте больше топлива. Поставьте люк на место и оставьте Ooni Pro нагреваться на 20-40 минут. Добавьте больше топлива по мере необходимости.

Не используйте спирт или бензин для розжига или повторного розжига. Используйте только средства, соответствующие стандарту EN 1860-3.

Чтобы потушить огонь

Дайте огню погаснуть естественным путем и оставьте Ooni Pro остывать. Не убирайте пепел, пока Ooni Pro не остынет полностью.

При работе с Ooni Pro всегда надевайте перчатки, идущие в комплекте.



ВНИМАНИЕ:

Печь накаляется. Не перемещайте ее во время работы.

Не используйте в помещении.

Не используйте спирт или бензин для розжига или повторного розжига.

Используйте только средства, соответствующие стандарту EN 1860-3.

Держите детей и домашних животных подальше от печи.

Переводы

中文	Китайский	стр.44
Dansk	Датский	стр.45
Deutsch	Немецкий	стр.46
Español	Испанский	стр.47
Suomi	Финский	стр.48
Français	Французский	стр.49
Italiano	Итальянский	стр.50
תירבע	Иврит	стр.51
日本語	Японский	стр.52
Nederlands	Голландский	стр.53
Svenska	Шведский	стр.54
Norsk	Норвежский	стр.55

...the ...

...the ...

...the ...

...the ...

...the ...

...the ...

...the ...

...the ...

...the ...

...the ...

...the ...

...the ...

...the ...

...the ...

...the ...

...the ...

...the ...

...the ...

ooni

ooni.com

© 2020 Ooni

Ooni – это зарегистрированная торговая марка Ooni Ltd.

Все права защищены.

v1.5