

A large, stylized bull logo in a dark red color, positioned in the upper left quadrant of the page. The bull is facing right and has a thick, blocky design.

Дроссели и синус-фильтры

PROMPOWER

Технический каталог

**PROM
POWER**

Трехфазные сетевые дроссели серии INL

Назначение

Сетевые дроссели серии INL используются во входных цепях преобразователей частоты и предназначены для следующих целей:

- защита сети от высших гармоник (3, 5, 7, 11 и т.д.), генерируемых неуправляемым (полууправляемым) выпрямителем двухзвенного преобразователя частоты;
- защита преобразователя частоты от импульсных всплесков напряжения в сети;
- увеличение срока службы конденсаторов в звене постоянного тока.

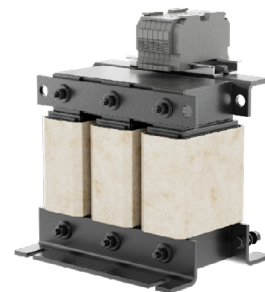

PD-INL-0,75-20



PD-INL-0,27-1100

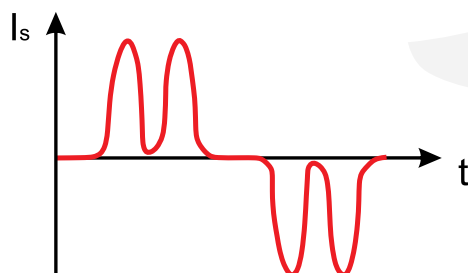
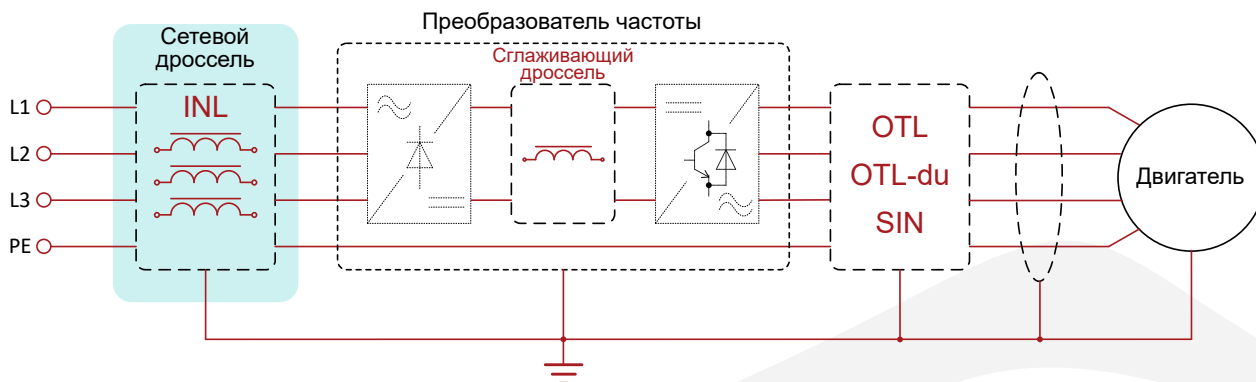

Входной ток преобразователя частоты
без сетевого дросселя

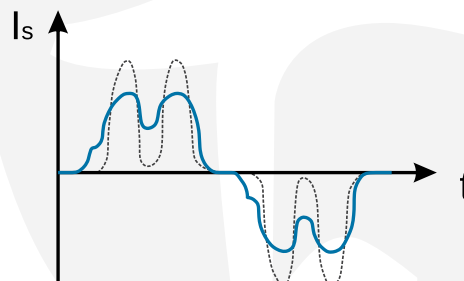

Входной ток преобразователя частоты
с сетевым дросселем

Примечание: в целях защиты сети от помех, которые генерируются инвертором с частотами от 150 кГц до 30 МГц, следует использовать трехфазные EMC/EMI фильтры совместно с сетевыми дросселями.

Сетевые дроссели серии INL поставляются для комплектации преобразователей частоты любых производителей. Дроссели изготавливаются из высококачественных материалов класса H, что является гарантией их надежности и долгого срока службы.

В процессе разработки и изготовления продукции учитываются аспекты экологической безопасности, используются безопасные материалы, а также осуществляется постоянная модернизация производства с целью уменьшения воздействия на окружающую среду.

Технические характеристики

Наименование	Значение
Номинальное напряжение, В	400 ($\pm 10\%$)
Частота первой гармоники, Гц	50
Перегрузка	110% I _{ном}
Падение напряжения	2% U _{ном} , 4% U _{ном}
Класс изоляции	F (155°C) или H (180°C)
Температура окружающей среды	40°C – материковое исполнение 45°C – морское исполнение
Степень защиты	IP00 по ГОСТ 14254-96
Климатическое исполнение	C1/E0 – материковое исполнение C2/E1 – морское исполнение
Исполнение	Изготавливаются в соответствии с техническими условиями ТУ 3411-142-61246979-2013
Токовые клеммы	Винтовые зажимы, кабельные наконечники или шины
Крепеж	При помощи крепежных уголков

Варианты исполнения концов отводов дросселей:

- клеммы под винт;
- кабельные клеммы;
- токовые шины в зависимости от величины максимального тока.

Параметры дросселей приведены в таблице основных параметров. Приведенные в таблице индуктивности дросселей серии INL подобраны в соответствии с данными, используемыми производителями преобразователей частоты и приводов.

Основные параметры дросселей INL (2%)

Тип дросселя	Мощность ПЧ*, кВт	Индуктивность, мГн	Ток, А	Габаритные размеры*, мм			Масса*, кг
				Длина L	Ширина B	Высота H	
PD-INL-3,8-5	0,75; 1,5	3,8	5	125	110	140	2,5
PD-INL-2,5-7	2,2	2,5	7	125	120	140	3,8
PD-INL-1,5-10	4	1,5	10	125	120	140	3,8
PD-INL-1,0-15	5,5	1,0	15	140	122	167	5,6
PD-INL-0,75-20	7,5	0,75	20	140	122	167	5,6
PD-INL-0,6-30	11	0,6	30	140	122	167	5,6
PD-INL-0,42-40	15	0,42	40	200	146	160	8
PD-INL-0,35-50	18,5	0,35	50	200	146	160	8,5
PD-INL-0,28-60	22	0,28	60	200	146	160	8,5
PD-INL-0,19-80	30	0,19	80	200	146	160	8,5
PD-INL-0,19-90	37	0,19	90	200	146	160	8,5
PD-INL-0,13-120	45	0,13	120	200	160	175	11
PD-INL-0,11-150	55	0,11	150	240	155	235	19,5
PD-INL-0,08-200	75	0,08	200	240	165	235	19,5
PD-INL-0,065-250	90; 110	0,065	250	240	165	240	21
PD-INL-0,05-290	132	0,05	290	270	180	260	32
PD-INL-0,05-330	160	0,05	330	270	180	260	32
PD-INL-0,044-400	185	0,044	400	290	190	260	33
PD-INL-0,035-490	200; 220	0,035	490	320	214	320	41
PD-INL-0,035-530	250	0,035	530	320	213	320	42
PD-INL-0,025-600	280	0,025	600	320	228	320	48
PD-INL-0,025-660	315	0,025	660	320	240	320	56
PD-INL-0,05-800	350	0,025	800	420	235	350	75
PD-INL-0,025-800	400	0,025	800	420	235	350	75
PD-INL-0,011-1200	500; 600	0,011	1200	420	260	435	110
PD-INL-0,012-1600	630	0,012	1600	420	300	470	140

Примечание: * – данные параметры уточняются при заказе.

Тип токовых клемм указывается в габаритно-установочном чертеже, который высылается заказчику (винтовые зажимы, кабельные наконечники или шины).

Возможно исполнение дросселей с параметрами, отличающимися от приведенных таблице.

Основные параметры дросселей INL (4%)

Тип дросселя	Мощность ПЧ*, кВт	Индуктивность, мГн	Ток, А	Габаритные размеры*, мм			Масса*, кг
				Длина L	Ширина B	Высота H	
PD-INL-4,9-6	1,5	4,9	6	140	120	167	5
PD-INL-3,6-8	2,2	3,6	8	140	120	167	5,6
PD-INL-2,4-12	4	2,4	12	140	122	167	5,6
PD-INL-1,8-16	5,5	1,8	16	140	122	167	5,6
PD-INL-1,2-25	7,5; 11	1,2	25	140	142	167	8,5
PD-INL-0,98-30	11	0,98	30	140	142	167	8,5
PD-INL-0,82-36	15	0,82	36	225	165	176	10,5
PD-INL-0,59-50	18,5	0,59	50	225	165	176	11,5
PD-INL-0,49-60	22	0,48	60	225	165	176	11,5
PD-INL-0,42-70	30	0,42	70	225	165	176	11,5
PD-INL-0,33-90	37	0,33	90	225	165	176	11,5
PD-INL-0,27-110	45	0,27	110	240	165	240	19
PD-INL-0,24-120	45	0,24	120	240	165	240	21
PD-INL-0,2-150	55	0,2	150	270	180	256	39
PD-INL-0,16-180	75	0,16	180	270	200	256	39
PD-INL-0,13-220	90	0,13	220	270	200	256	40
PD-INL-0,11-260	110	0,11	260	270	200	256	42
PD-INL-0,092-320	132	0,092	320	320	215	320	42
PD-INL-0,074-400	160	0,074	400	320	250	320	58
PD-INL-0,059-500	185; 220	0,059	500	420	235	350	70
PD-INL-0,047-630	250	0,047	630	420	265	350	97
PD-INL-0,042-700	280	0,042	700	420	280	350	112
PD-INL-0,037-800	315	0,037	800	420	280	350	115
PD-INL-0,033-900	355	0,033	900	480	290	490	140
PD-INL-0,029-1000	400	0,029	1000	480	320	490	160
PD-INL-0,027-1100	500	0,027	1100	540	340	535	185
PD-INL-0,024-1250	560	0,024	1250	540	350	535	210

Обозначение

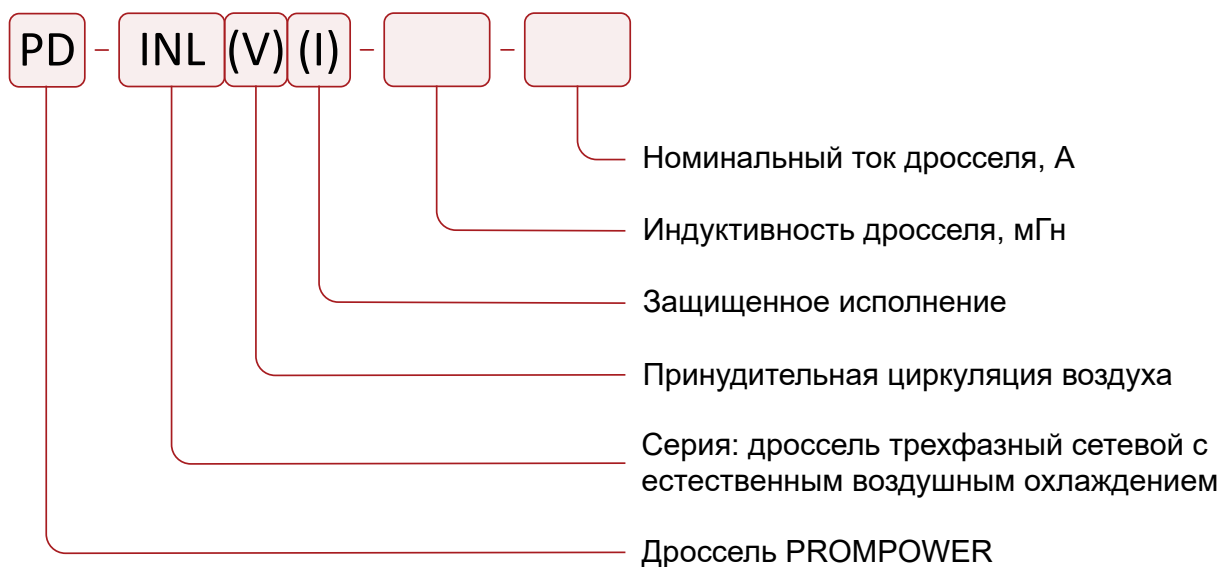

Габаритные размеры

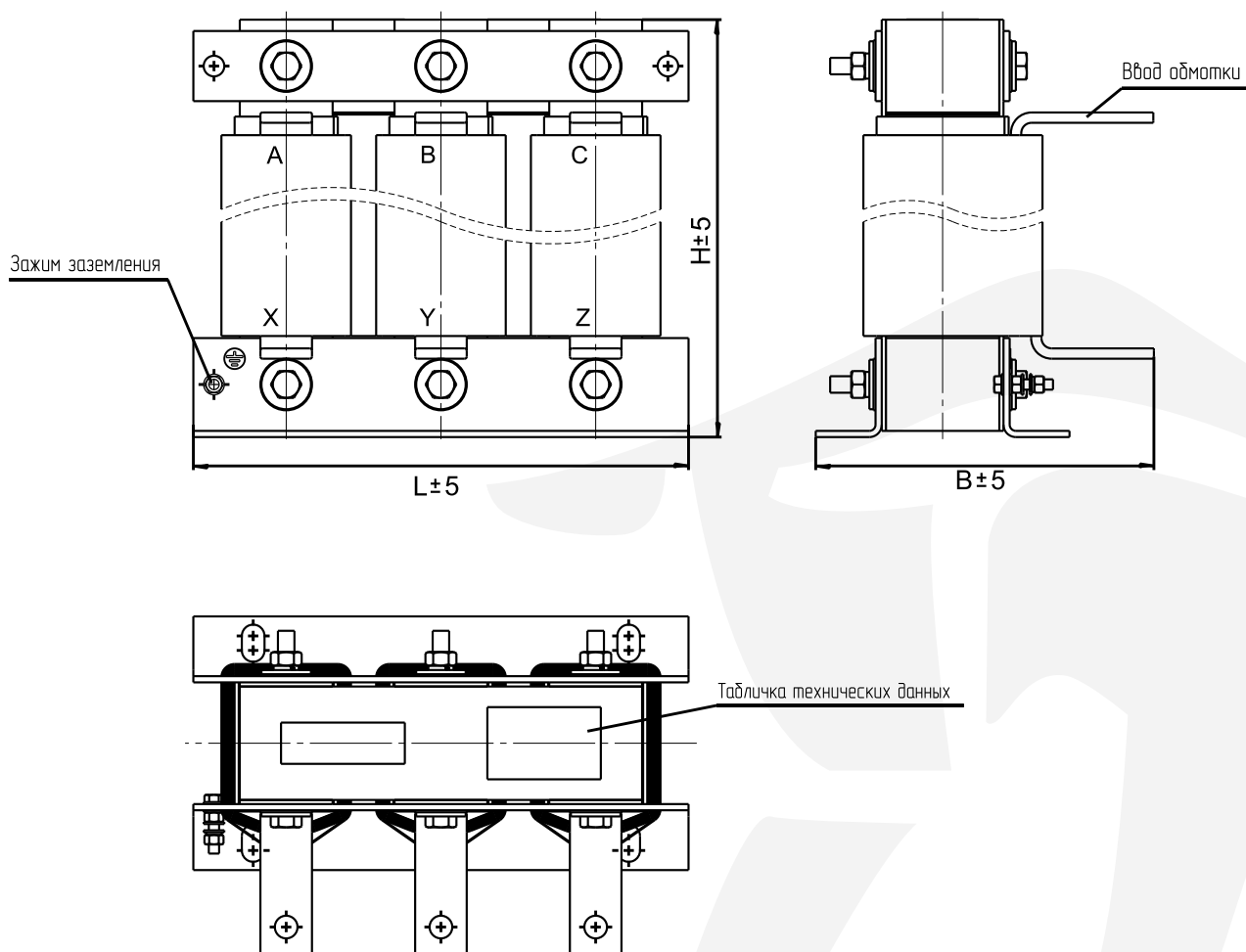

Трехфазные ограничивающие дроссели серии OTL-dU

Назначение

Ограничивающие дроссели серии OTL-dU используются в цепях электроприводов и устанавливаются на выходе преобразователей частоты. Дроссели серии OTL-dU предназначены для следующих целей:

- ограничение скорости нарастания напряжения на зажимах электродвигателя;
- повышение надежности работы и срока службы электродвигателя;
- подавление электромагнитных помех в диапазоне частот от 1 до 30 МГц.

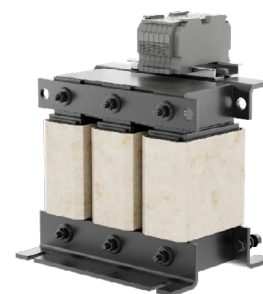

PD-OTL-dU-0,8-20



PD-OTL-dU-0,014-1150

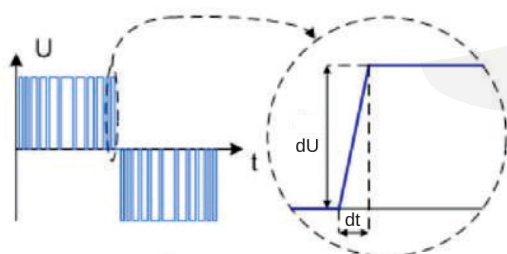
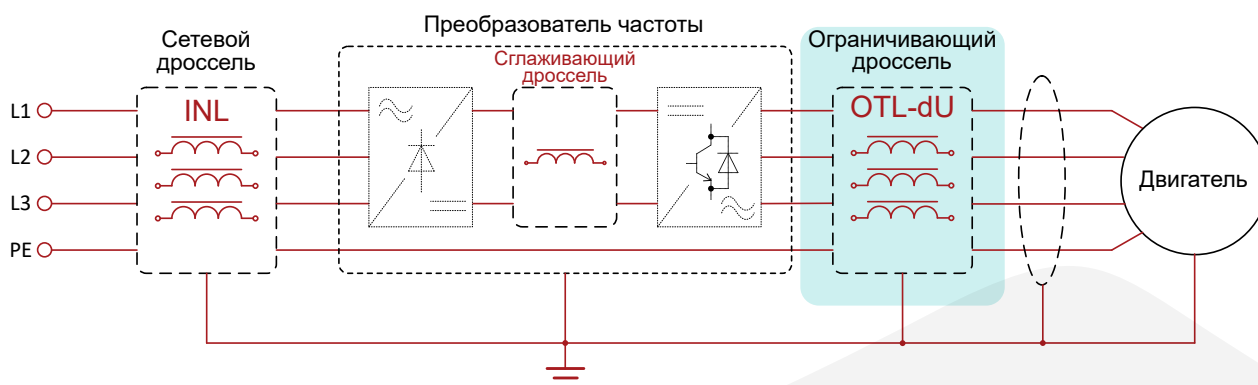

Напряжение на обмотках двигателя
без dU/dt дросселя

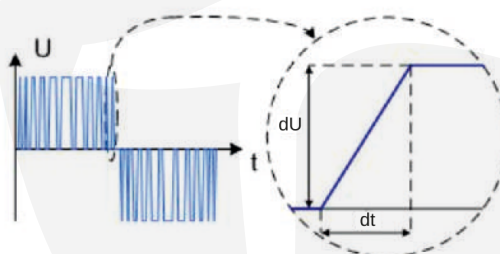

Напряжение на обмотках двигателя
с dU/dt дросселем

Ограничивающие дроссели серии OTL-dU поставляются для комплектации преобразователей частоты любых производителей. Дроссели изготавливаются из высококачественных материалов класса Н, что является гарантией их надежности и долгого срока службы.

Технические характеристики

Наименование	Значение
Номинальное напряжение, В	400 ($\pm 10\%$)
Частота первой гармоники, Гц	50
Частота переключений, кГц	3-16
Перегрузка	110% $I_{ном}$
Падение напряжения	0,7-1,2% $U_{ном}$
Класс изоляции	F (155°C) или H (180°C)
Температура окружающей среды	40°C – материковое исполнение
Степень защиты	IP00 по ГОСТ 14254-96
Климатическое исполнение	C1/E0 – материковое исполнение C2/E1 – морское исполнение
Исполнение	Изготавливаются в соответствии с техническими условиями ТУ 3411-141-61246979-2013
Токовые клеммы	Винтовые зажимы, кабельные наконечники или шины
Крепеж	При помощи крепежных уголков
Макс. длина кабеля до двигателя	30...100 м (в зависимости от частоты переключений)

Варианты исполнения концов отводов дросселей:

- клеммы под винт;
- кабельные клеммы;
- токовые шины в зависимости от величины максимального тока.

Параметры дросселей приведены в таблице основных параметров. Приведенные в таблице индуктивности дросселей серии OTL-dU подобраны в соответствии с данными, используемыми производителями преобразователей частоты и приводов.

Основные параметры дросселей OTL-dU

Тип дросселя	Мощность ПЧ*, кВт	Индуктивность, мГн	Ток, А	Габаритные размеры*, мм			Масса*, кг
				Длина L	Ширина B	Высота H	
PD-OTL-dU-4,91-1,8	0,4	4,91	1,80	125	106	140	2,5
PD-OTL-dU-3,2-2,8	0,75	3,2	2,80	125	106	140	2,5
PD-OTL-dU-1,8-4,9	1,5	1,8	4,90	125	106	140	2,5
PD-OTL-dU-1,27-7	2,2	1,27	7,00	125	112	140	3,8
PD-OTL-dU-0,94-9	3	0,94	9,00	125	112	140	3,8
PD-OTL-dU-0,7-13	4	0,7	13,0	125	116	140	3,8
PD-OTL-dU-0,52-17	5,5	0,52	17,0	140	122	167	5,6
PD-OTL-dU-0,42-21	7,5	0,42	21,0	140	122	167	5,6
PD-OTL-dU-0,24-33	11; 15	0,24	33,0	200	136	160	5,8
PD-OTL-dU-0,2-40	18,5	0,2	40,0	200	136	160	6,5
PD-OTL-dU-0,16-49	22	0,16	49,0	200	136	160	6,5
PD-OTL-dU-0,14-58	22	0,14	58,0	200	146	160	8
PD-OTL-dU-0,1-79	30; 37	0,1	79,0	200	146	160	8,5
PD-OTL-dU-0,084-95	45	0,084	95,0	200	160	170	10,5
PD-OTL-dU-0,071-113	45	0,071	113	200	160	175	11
PD-OTL-dU-0,057-139	55	0,057	139	200	160	175	11
PD-OTL-dU-0,041-192	75	0,041	192	240	164	235	18,5
PD-OTL-dU-0,037-215	90	0,037	215	240	164	235	19,5
PD-OTL-dU-0,027-258	110	0,027	258	240	164	235	19,7
PD-OTL-dU-0,023-311	132	0,023	311	240	164	235	19,7
PD-OTL-dU-0,019-377	160	0,019	377	270	185	260	29
PD-OTL-dU-0,017-408	185	0,017	408	270	190	260	30
PD-OTL-dU-0,016-456	200	0,016	456	270	200	260	32
PD-OTL-dU-0,014-512	220	0,014	512	270	180	260	32
PD-OTL-dU-0,012-577	250	0,012	577	320	250	390	45
PD-OTL-dU-0,011-660	280	0,011	660	320	260	390	58
PD-OTL-dU-0,01-739	315	0,01	739	320	270	390	68
PD-OTL-dU-0,008-768	355	0,008	768	320	270	390	70
PD-OTL-dU-0,007-911	400	0,007	911	320	270	390	72
PD-OTL-dU-0,005-1129	500	0,005	1129	320	290	420	75
PD-OTL-dU-0,005-1140	560	0,005	1140	320	290	420	78
PD-OTL-dU-0,004-1426	630	0,004	1426	320	280	445	83

Примечание: * – данные параметры уточняются при заказе.

Тип токовых клемм указывается в габаритно-установочном чертеже, который высылается заказчику (винтовые зажимы, кабельные наконечники или шины).

Возможно исполнение дросселей с параметрами, отличающимися от приведенных таблице.

Обозначение

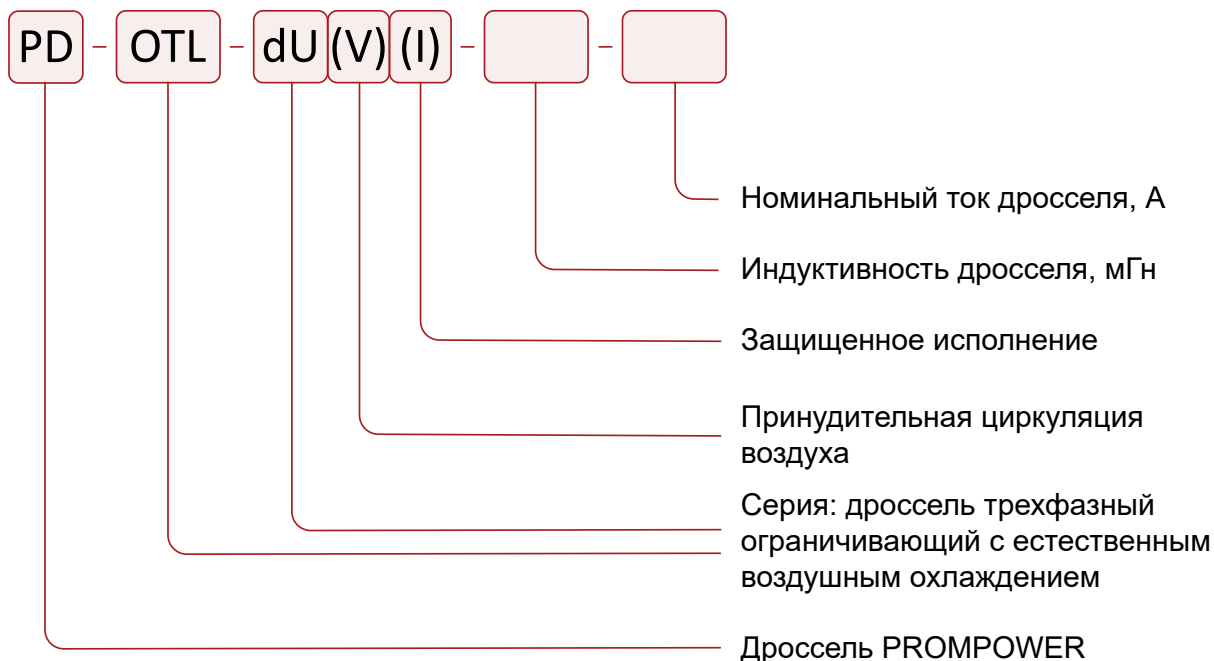

Габаритные размеры

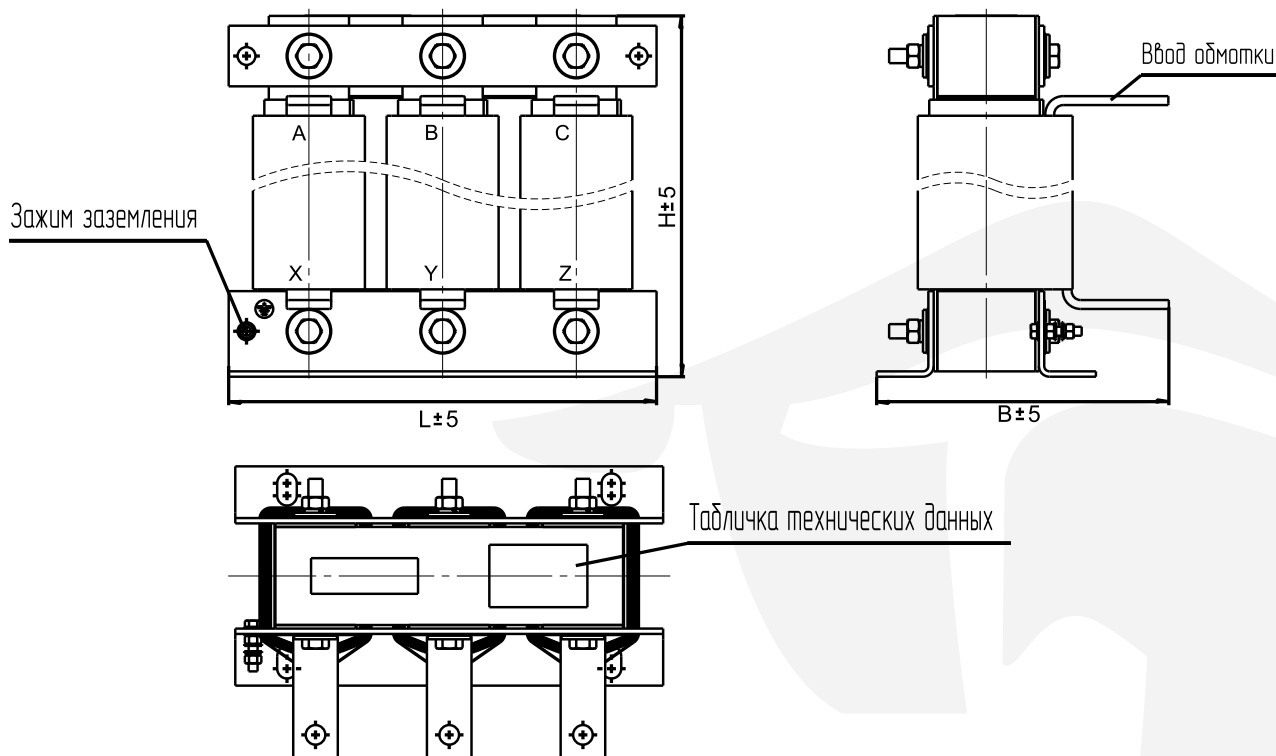

Трехфазные моторные дроссели серии OTL

Назначение

Моторные дроссели серии OTL используются в цепях электроприводов и устанавливаются на выходе преобразователей частоты. Дроссели серии OTL предназначены для следующих целей:

- ограничение крутизны нарастания напряжения (dU/dt);
- подавление электромагнитных помех;
- уменьшение амплитуды перенапряжений на клеммах двигателя
- повышение надежности работы и срока службы электродвигателя;
- снижение уровня шума двигателя.

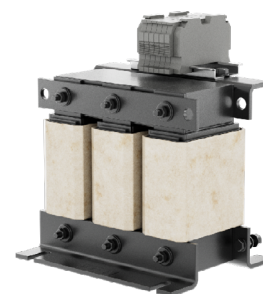

PD-OTL-0,8-20



PD-OTL-0,014-1150

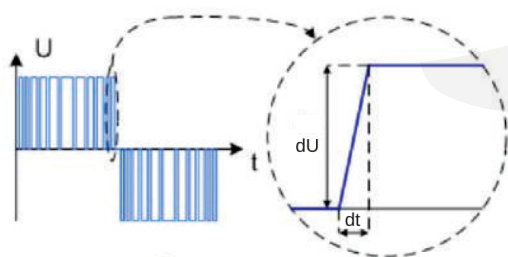
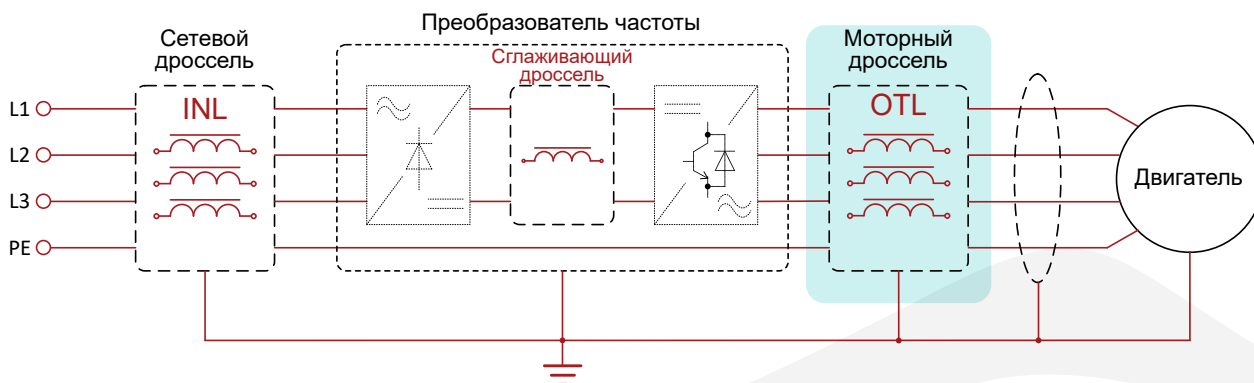

Напряжение на обмотках двигателя
без моторного дросселя

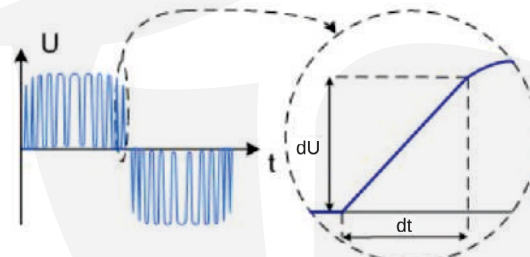

Напряжение на обмотках двигателя
с моторным дросселем

Моторные дроссели серии OTL поставляются для комплектации преобразователей частоты любых производителей. Дроссели изготавливаются из высококачественных материалов класса H, что является гарантией их надежности и долгого срока службы.

Технические характеристики

Наименование	Значение
Номинальное напряжение, В	400 (±10%)
Частота первой гармоники, Гц	50
Частота переключений, кГц	3-16
Перегрузка	110% I _{ном}
Класс изоляции	F (155°C) или H (180°C)
Температура окружающей среды	40°C – материковое исполнение 45°C – морское исполнение
Степень защиты	IP00 по ГОСТ 14254-96
Климатическое исполнение	C1/E0 – материковое исполнение C2/E1 – морское исполнение
Исполнение	Изготавливаются в соответствии с техническими условиями ТУ 3411-141-61246979-2013
Токовые клеммы	Винтовые зажимы, кабельные наконечники или шины
Крепеж	При помощи крепежных уголков
Макс. длина кабеля до двигателя	До 200 м

Варианты исполнения концов отводов дросселей:

- клеммы под винт;
- кабельные клеммы;
- токовые шины в зависимости от величины максимального тока.

Параметры дросселей приведены в таблице основных параметров. Приведенные в таблице индуктивности дросселей серии OTL подобраны в соответствии с данными, используемыми производителями преобразователей частоты и приводов.

Основные параметры дросселей OTL

Тип дросселя	Мощность ПЧ*, кВт	Индуктивность, мГн	Ток, А	Габаритные размеры*, мм			Масса*, кг
				Длина L	Ширина В	Высота Н	
PD-OTL-5,4-3	0,75	5,40	3	125	106	140	2,5
PD-OTL-4-4	1,1	4,00	4	125	106	140	2,5
PD-OTL-2,7-6	1,5; 2,2	2,70	6	125	106	140	2,5
PD-OTL-2-8	2,2; 3	2,00	8	140	122	167	5,6
PD-OTL-1,7-10	4	1,70	10	140	122	167	5,6
PD-OTL-1,1-15	5,5	1,10	15	140	122	167	5,6
PD-OTL-0,8-20	7,5	0,80	20	140	122	167	5,6
PD-OTL-0,6-28	11	0,60	28	140	122	167	5,6
PD-OTL-0,48-34	15	0,48	34	140	122	167	5,6
PD-OTL-0,4-40	18,5	0,40	40	200	160	165	8,5
PD-OTL-0,3-54	22	0,30	54	210	153	176	9,3
PD-OTL-0,25-66	30	0,25	66	210	153	176	10,3
PD-OTL-0,2-80	37	0,20	80	210	158	176	11
PD-OTL-0,16-100	45	0,16	100	240	146	206	15,6
PD-OTL-0,14-110	45	0,14	110	240	163	206	18,5
PD-OTL-0,11-140	55	0,11	140	240	187	205	23
PD-OTL-0,1-160	75	0,10	160	240	187	205	24
PD-OTL-0,08-200	90	0,08	200	240	195	206	26
PD-OTL-0,067-240	110	0,067	240	270	180	256	32
PD-OTL-0,056-290	132	0,056	290	270	200	256	40
PD-OTL-0,045-360	160; 185	0,045	360	320	235	320	52
PD-OTL-0,036-450	220	0,036	450	320	248	320	60
PD-OTL-0,028-570	250	0,028	570	320	275	320	70
PD-OTL-0,025-650	315	0,025	650	420	233	350	73
PD-OTL-0,022-720	350	0,022	720	420	260	360	90
PD-OTL-0,02-810	400	0,020	810	540	320	540	145
PD-OTL-0,018-900	450	0,018	900	540	350	540	170
PD-OTL-0,016-1000	500	0,016	1000	540	360	540	185
PD-OTL-0,014-1150	630	0,014	1150	540	360	540	215

Примечание: * – данные параметры уточняются при заказе.

Тип токовых клемм указывается в габаритно-установочном чертеже, который высылается заказчику (винтовые зажимы, кабельные наконечники или шины).

Возможно исполнение дросселей с параметрами, отличающимися от приведенных таблице.

Обозначение

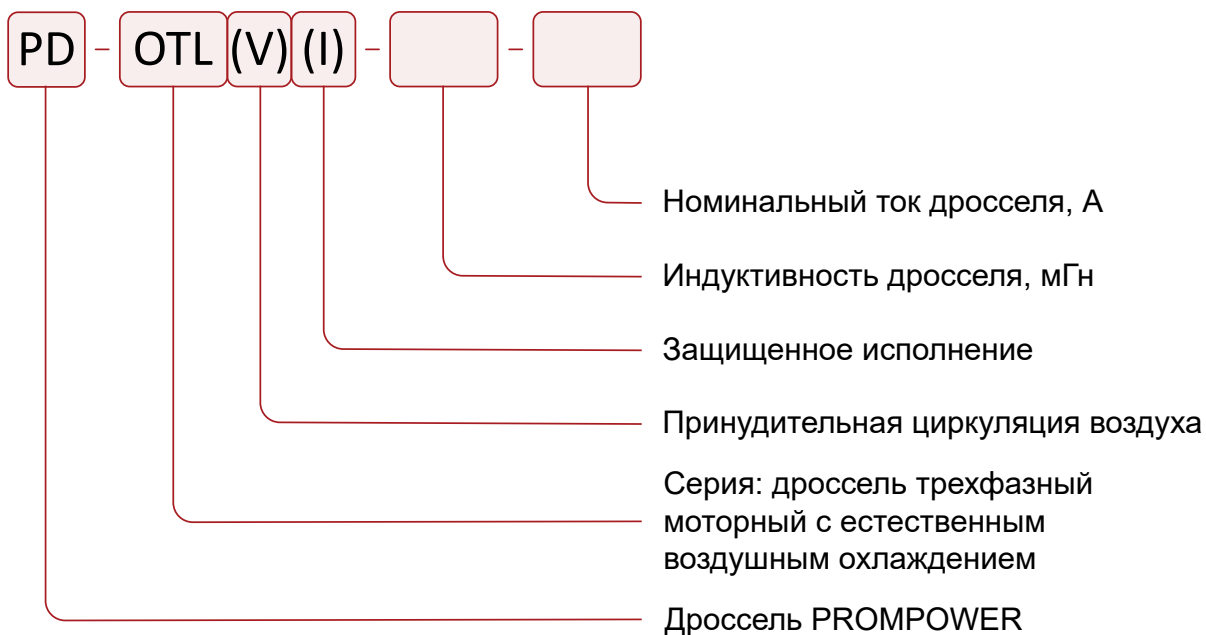

Габаритные размеры

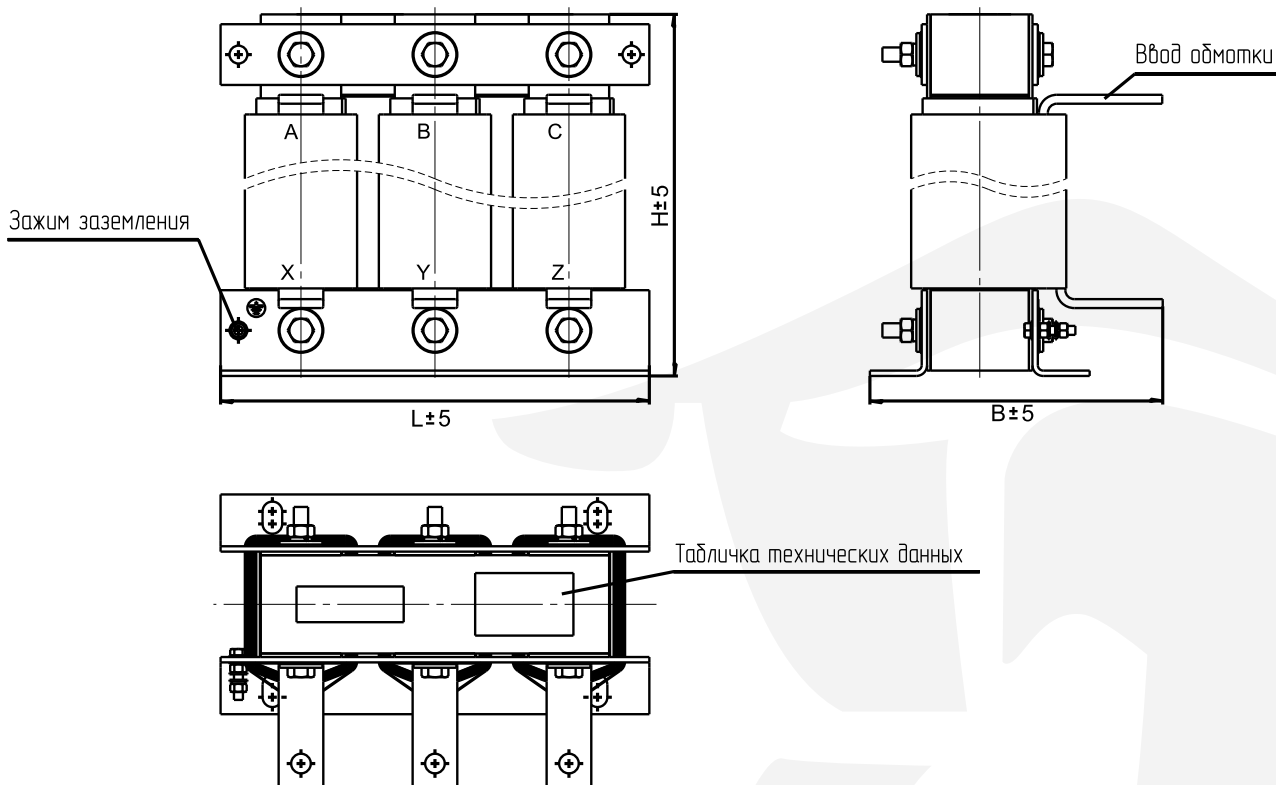

Сглаживающие дроссели для цепей постоянного тока

Назначение

Сглаживающие DC дроссели используются в выходных контурах выпрямителей и предназначены для ограничения пульсации выпрямленного тока.



PD-DC-1-50



PD-DC-0,04-1600

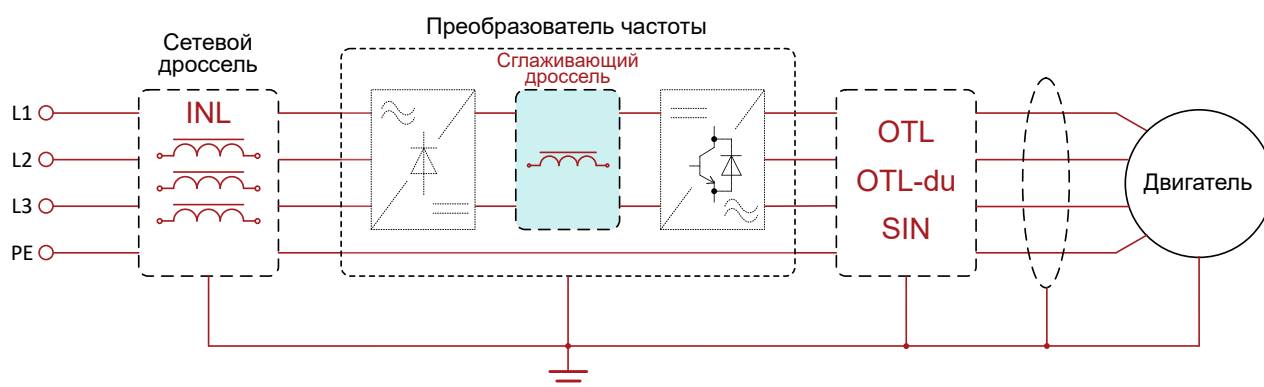

Технические характеристики

Наименование	Значение
Исполнение	Изготавливаются в соответствии с техническими условиями ТУ 3411-145-61246979-2013
Класс изоляции	F (155°C) или H (180°C)
Температура окружающей среды	40°C
Климатическое исполнение	У2 по ГОСТ 15150-69
Частота сети	300 Гц
Номинальное напряжение	До 750 В (230 В стандартно)
Степень защиты	IP00 по ГОСТ 14254-96
Участие пульсации	≤10% (стандартно)
Перегрузки	110% I _{ном}
Токвые клеммы	Винтовые зажимы, кабельные наконечники или шины
Крепеж	При помощи крепежных уголков

Варианты исполнения концов отводов дросселей:

- клеммы под винт;
- кабельные клеммы;
- токовые шины в зависимости от величины максимального тока.

Параметры дросселей приведены в таблице основных параметров. Приведенные в таблице индуктивности DC дросселей подобраны в соответствии с данными, используемыми производителями преобразователей частоты и приводов.

Основные параметры DC дросселей

Тип дросселя	Мощность ПЧ*, кВт	Индуктивность, мГн	Ток, А	Габаритные размеры*, мм			Масса*, кг
				Длина L	Ширина B	Высота H	
PD-DC-1,5-20	7,5	1,5	20	по запросу			
PD-DC-1,1-40	11	1,1	40	по запросу			
PD-DC-1-50	15	1	50	140	135	160	6
PD-DC-0,92-65	18,5	0,92	65	по запросу			
PD-DC-0,9-70	22	0,9	70	по запросу			
PD-DC-0,86-80	30	0,86	80	по запросу			
PD-DC-0,7-100	37	0,7	100	180	180	215	13,5
PD-DC-0,65-120	45	0,65	120	180	180	235	14,5
PD-DC-0,47-150	55	0,47	150	180	180	255	16
PD-DC-0,35-200	75	0,35	200	220	210	265	21
PD-DC-0,29-240	90	0,29	240	220	205	290	23
PD-DC-0,24-290	110	0,24	290	220	205	320	25
PD-DC-0,215-330	132	0,215	330	по запросу			
PD-DC-0,18-400	160	0,18	400	220	240	315	35,5
PD-DC-0,14-500	185/200	0,14	500	220	240	320	37
PD-DC-0,125-560	220	0,125	560	по запросу			
PD-DC-0,11-640	220	0,11	640	220	240	350	51
PD-DC-0,1-700	250/280	0,1	700	по запросу			
PD-DC-0,08-800	315	0,08	800	по запросу			
PD-DC-0,04-1600	630	0,04	1600	260	275	460	98

Примечание: * – данные параметры уточняются при заказе.

Тип токовых клемм указывается в габаритно-установочном чертеже, который высылается заказчику (винтовые зажимы, кабельные наконечники или шины).

Возможно исполнение дросселей с параметрами, отличающимися от приведенных в таблице.

Обозначение

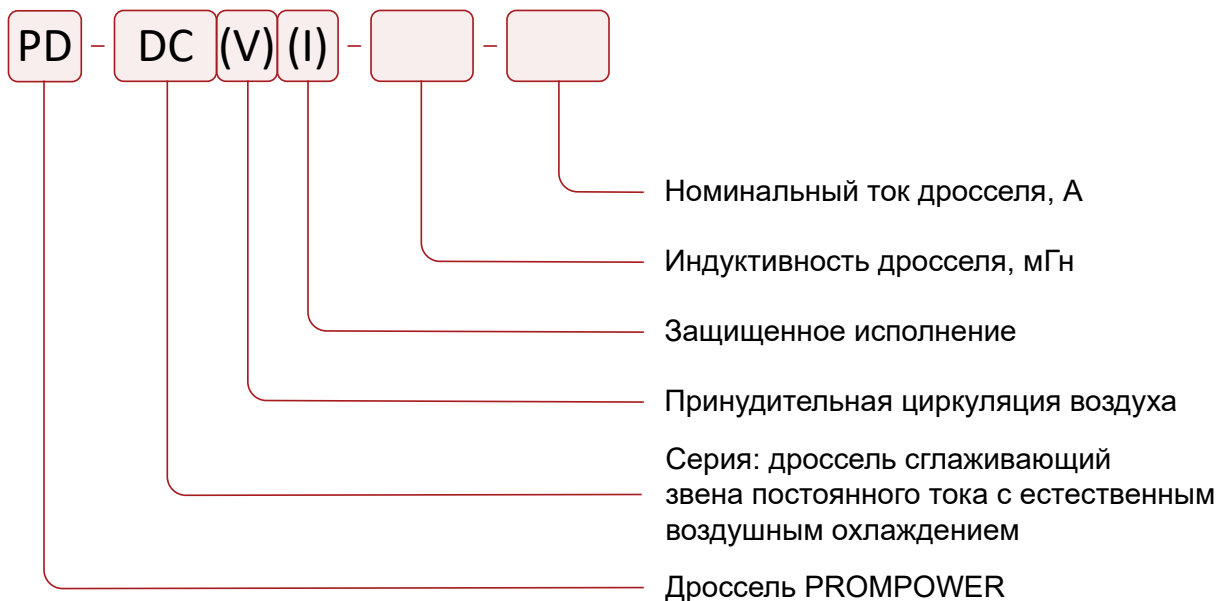

Габаритные размеры

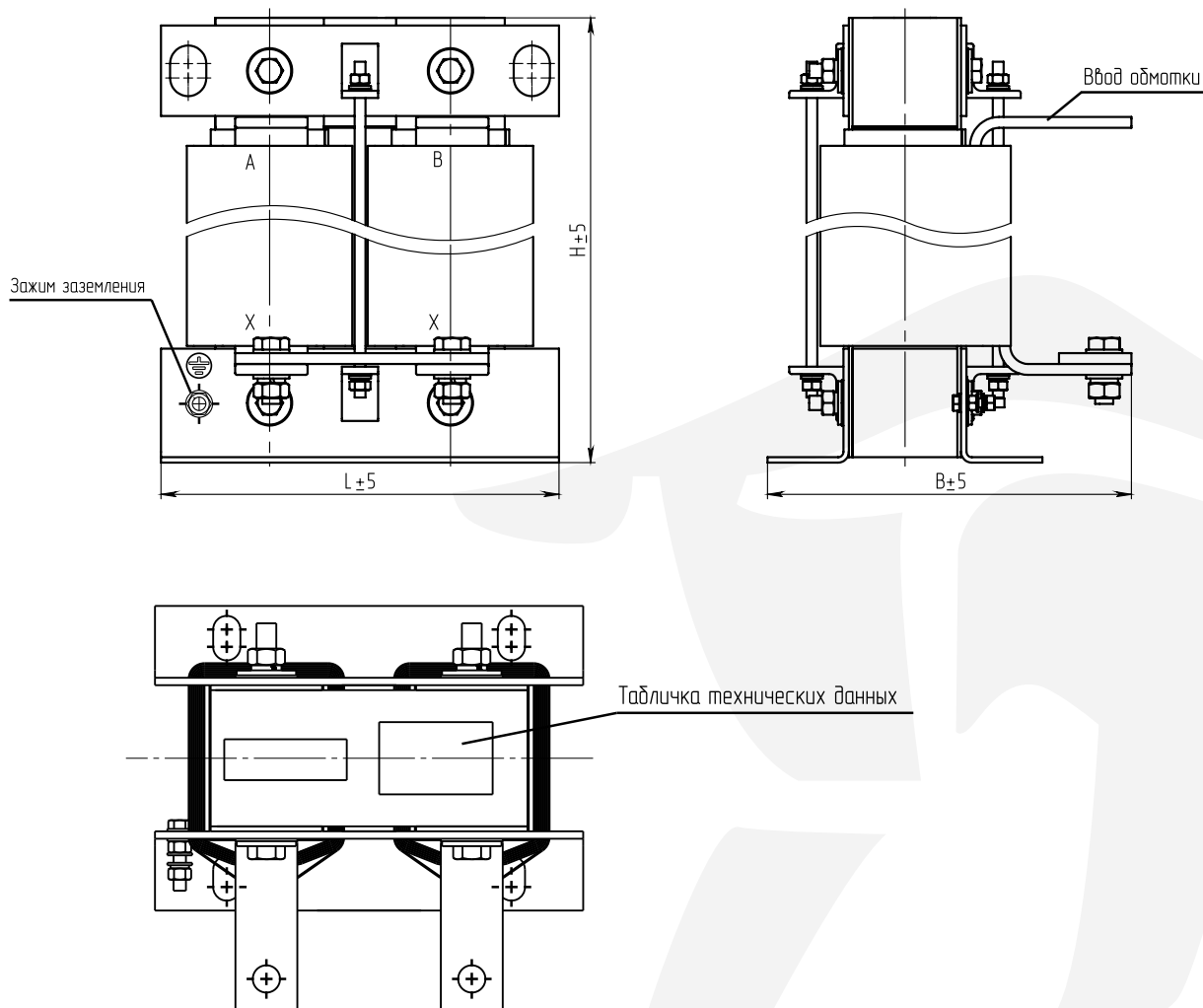

Синус-фильтры серии SIN

Назначение

Синус-фильтры серии SIN используются в цепях электроприводов и устанавливаются на выходе преобразователей частоты. Синус-фильтры серии SIN предназначены для следующих целей:

- улучшение качества выходного напряжения ($THDu < 5\%$);
- ограничение крутизны нарастания напряжения и перенапряжения на клеммах двигателя;
- устранение дополнительных потерь в кабелях питания и двигателе;
- ограничение экранированных и подшипниковых токов, а также токов утечки на землю;
- повышение надежности работы и срока службы электродвигателя;
- снижение уровня шума двигателя;
- увеличение длины неэкранированных кабелей.

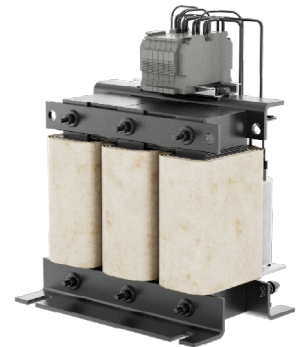

PD-SIN-4,2-13

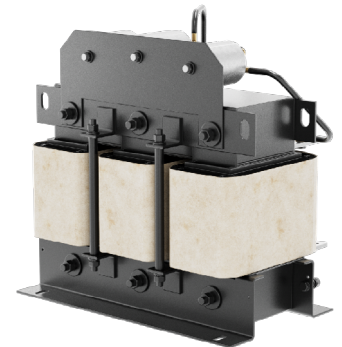

PD-SIN-0,2-410

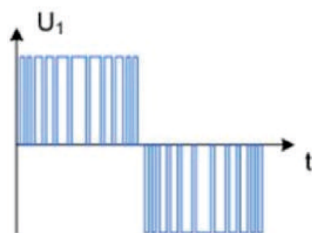
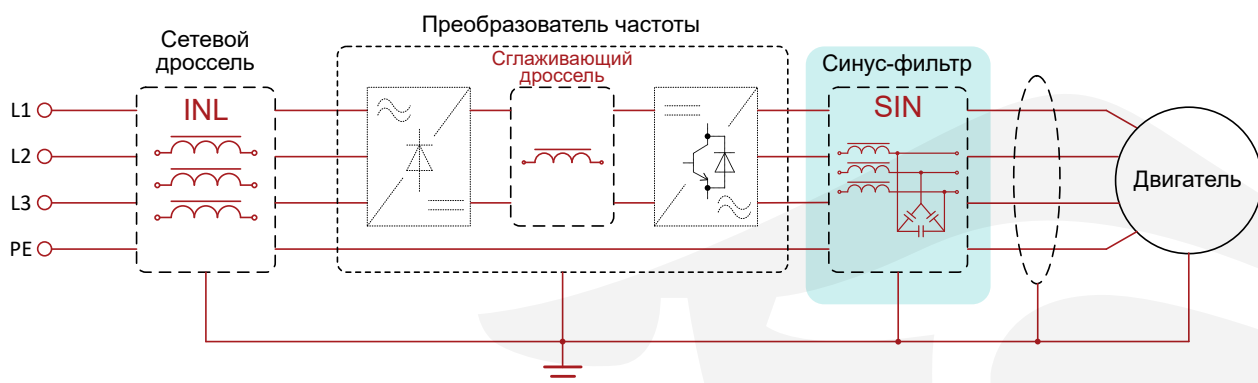

Напряжение до синус-фильтра

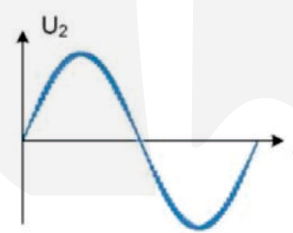

Напряжение после синус-фильтра

Синус-фильтры серии SIN поставляются для комплектации преобразователей частоты любых производителей.

Технические характеристики

Наименование	Значение	
	Длина кабельных линий до 400 м	Длина кабельных линий до 2000 м
Номинальное напряжение, В	400 (±10%); 690 (±10%)	500 (±10%); 690 (±10%)
Выходная частота инвертора, Гц	0-70	
Частота ШИМ, кГц	3-8	
Перегрузочная способность	150% I _{ном} в течение 1 мин, раз в час	
Напряжение короткого замыкания	10% при U _{ном} и частоте тока 50 Гц	
Остаточные пульсации напряжения	< 5%	
Класс изоляции	F (155°C) или H (180°C)	
Температура окружающей среды	40°C	
Степень защиты	IP00 по ГОСТ 14254-96	
Климатическое исполнение	УЗ по ГОСТ 15150-69	
Исполнение	Изготавливаются в соответствии с техническими условиями ТУ 3435-160-61246979-2013	
Токовые клеммы	Винтовые зажимы, кабельные наконечники или шины	
Крепеж	При помощи крепежных уголков	
Макс. длина кабеля до двигателя	400 м (экранированный) 300 м (неэкранированный)	До 2000 м (см. график)

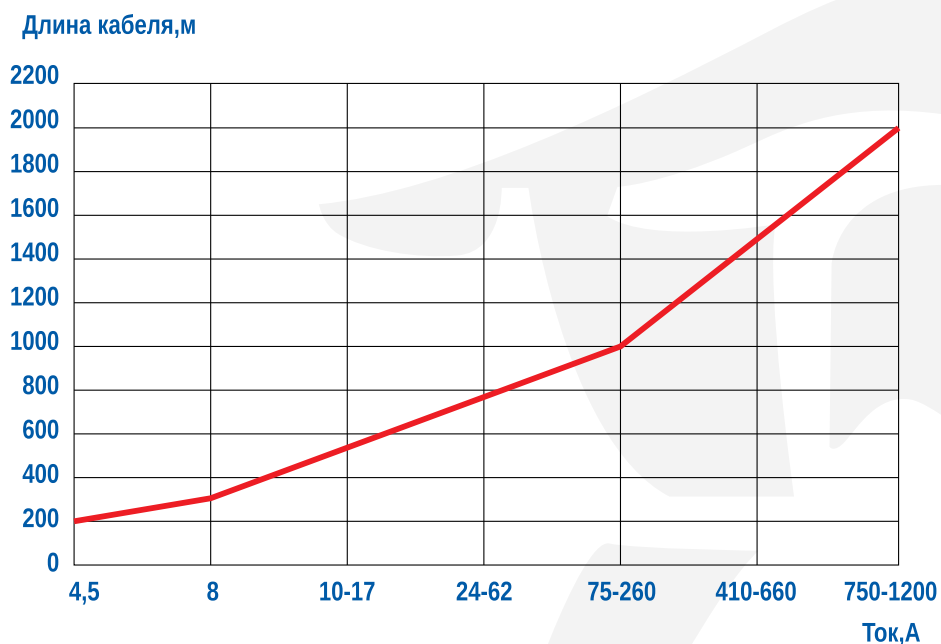

Зависимость максимальной длины кабеля до двигателя от номинального тока

Основные параметры синус-фильтров SIN

Напряжение 400 В, 3-х фазное, кабельные линии длиной до 400 м								
Тип фильтра	Индуктивность, мГн	Ток, А	Емкость, мкФ	Типовая мощность двигателя*, кВт	Габаритные размеры**, мм			Масса**, кг
					Длина L	Ширина В	Высота Н	
PD-SIN-22,4-2,5	22,4	2,5	1,5	1,1	165	145	187	5
PD-SIN-16-3,5	16	3,5	1,5	1,5	165	145	187	5
PD-SIN-11-4,5	11	4,5	1,5	2,2	165	145	187	5
PD-SIN-8,4-6,5	8,4	6,5	1,5	3	165	150	210	7
PD-SIN-7,2-8	7,2	8	1,5	4	165	150	210	7,5
PD-SIN-4,2-10	4,2	10	1,5	4	165	150	215	7,5
PD-SIN-4,2-13	4,2	13	1,5	5,5	175	145	220	8,6
PD-SIN-3,5-18	3,5	18	1,5	7,5	175	165	240	11,5
PD-SIN-2,4-24	2,4	24	1,5	11	220	165	280	20
PD-SIN-2-32	2	32	2	15	220	185	280	25
PD-SIN-1,58-42	1,58	42	6,8	18,5	240	210	340	33
PD-SIN-1,5-48	1,5	48	4	22	240	220	340	36
PD-SIN-1,1-60	1,1	60	4	30	315	250	290	40
PD-SIN-0,9-75	0,9	75	4	37	315	250	290	43
PD-SIN-0,8-90	0,8	90	5	45	315	250	310	47
PD-SIN-0,7-110	0,7	110	5	55	420	230	420	68
PD-SIN-0,5-150	0,5	150	6,8	75	420	240	420	77
PD-SIN-0,4-180	0,4	180	10	90	430	270	470	100
PD-SIN-0,4-210	0,4	210	10	110	430	300	470	120
PD-SIN-0,3-270	0,3	270	12	132	430	350	470	160
PD-SIN-0,3-325	0,3	325	12	160	430	360	470	215
PD-SIN-0,2-410	0,2	410	18	200	540	380	520	230
PD-SIN-0,185-480	0,185	480	20	250	500	390	610	315
PD-SIN-0,17-510	0,17	510	20	280	500	390	680	340
PD-SIN-0,14-610	0,14	610	25	315	500	390	680	352
PD-SIN-0,14-660	0,14	660	25	355	500	400	680	367

Напряжение 690 В, 3-х фазное, кабельные линии длиной до 400 м								
Тип фильтра	Индуктивность, мГн	Ток, А	Емкость, мкФ	Типовая мощность двигателя*, кВт	Габаритные размеры**, мм			Масса**, кг
					Длина L	Ширина В	Высота Н	
PD-SIN-61-2,5	61	2,5	1,5	1,5	165	140	210	8
PD-SIN-43,5-3,5	43,5	3,5	1,5	2,2	170	150	220	10
PD-SIN-33,5-4,5	33,5	4,5	1,5	3	180	160	230	12
PD-SIN-23,5-6,5	23,5	6,5	1,5	4	200	170	250	15
PD-SIN-19-8	19	8	1,5	5,5	200	170	250	18
PD-SIN-15,2-10	15,2	10	1,5	7,5	230	180	280	20
PD-SIN-11,7-13	11,7	13	1,5	11	230	180	280	25
PD-SIN-8,4-18	8,4	18	1,5	15	250	180	310	35
PD-SIN-6,3-24	6,3	24	2	18,5	250	180	310	40
PD-SIN-4,7-32	4,7	32	2	22	320	240	330	60
PD-SIN-3,6-42	3,6	42	5	30	320	250	330	70
PD-SIN-3,1-48	3,1	48	5	37	380	280	450	95
PD-SIN-2,5-60	2,5	60	5	45	380	280	470	105
PD-SIN-2-75	2	75	6,8	55	400	300	490	125
PD-SIN-1,75-90	1,75	90	6,8	75	450	300	530	130
PD-SIN-1,38-110	1,38	110	10	90	450	300	530	155
PD-SIN-1-150	1	150	10	110	450	330	530	205
PD-SIN-0,85-180	0,85	180	12	160	520	370	550	230
PD-SIN-0,73-210	0,73	210	18	200	520	380	650	260
PD-SIN-0,56-270	0,56	270	18	250	520	380	650	280
PD-SIN-0,47-325	0,47	325	25	315	520	390	650	310
PD-SIN-0,37-410	0,37	410	33	355	540	400	770	360
PD-SIN-0,32-480	0,32	480	36	400; 450	500	420	763	430
PD-SIN-0,3-510	0,3	510	36	450	560	410	770	420
PD-SIN-0,25-610	0,25	610	50	500	560	430	850	540
PD-SIN-0,23-660	0,25	660	66	630	570	450	850	630

Основные параметры синус-фильтров SIN

Напряжение 500 В, 3-х фазное, кабельные линии длиной до 2000 м								
Тип фильтра	Индуктивность, мГн	Ток, А	Емкость, мкФ	Типовая мощность двигателя*, кВт	Габаритные размеры**, мм			Масса**, кг
					Длина L	Ширина В	Высота Н	
PD-SIN-13-4,5	13	4,5	2	1,1; 1,5	125	77	171	6
PD-SIN-6,9-8	6,9	8	5	2,2; 3	155	84	212	6
PD-SIN-5,2-10	5,2	10	6,8	4	155	94	210	8
PD-SIN-3,1-17	3,1	17	10	5,5; 7,5	190	115	224	10
PD-SIN-2,4-24	2,4	24	10	11	190	115	224	17
PD-SIN-1,6-38	1,6	38	10	15; 18,5	505	180	260	27
PD-SIN-1,1-48	1,1	48	18	22	300	171	355	38
PD-SIN-0,85-62	0,85	62	33	30	640	235	260	42
PD-SIN-0,75-75	0,75	75	33	37	305	240	395	50
PD-SIN-0,5-115	0,5	115	20	45; 55	420	219	450	69
PD-SIN-0,3-180	0,3	180	33	75; 90	450	400	400	100
PD-SIN-0,2-260	0,2	260	47	110; 132	450	450	500	145
PD-SIN-0,13-410	0,13	410	66	160; 200	480	450	640	210
PD-SIN-0,11-480	0,11	480	94	250	550	500	670	265
PD-SIN-0,14-660	0,14	660	141	315; 355	620	540	700	360
PD-SIN-0,12-750	0,12	750	165	400	650	550	700	530
PD-SIN-0,11-880	0,11	880	188	400; 500	660	550	900	700
PD-SIN-0,075-1200	0,075	1200	282	560; 630	750	650	950	790

Напряжение 690 В, 3-х фазное, кабельные линии длиной до 2000 м								
Тип фильтра	Индуктивность, мГн	Ток, А	Емкость, мкФ	Типовая мощность двигателя*, кВт	Габаритные размеры**, мм			Масса**, кг
					Длина L	Ширина В	Высота Н	
PD-SIN-11,7-13	11,7	13	5	7,5	250	180	300	15
PD-SIN-5,5-28	5,5	28	10	22	250	180	400	30
PD-SIN-3,4-45	3,4	45	20	37	280	200	450	40
PD-SIN-2-75	2	75	33	55	360	320	400	80
PD-SIN-1,3-115	1,3	115	47	90	430	350	430	120
PD-SIN-0,9-165	0,9	165	66	132	500	400	500	160
PD-SIN-0,6-260	0,6	260	94	200	550	450	500	250
PD-SIN-0,5-300	0,5	300	136	250	550	500	650	275
PD-SIN-0,35-430	0,35	430	272	355	700	600	680	350
PD-SIN-0,28-530	0,28	530	340	450	700	500	800	450
PD-SIN-0,23-660	0,23	660	408	630	750	550	800	560
PD-SIN-0,2-765	0,2	765	476	710	850	650	900	590
PD-SIN-0,16-940	0,16	940	612	900	1060	650	950	730
PD-SIN-0,12-1320	0,12	1320	816	1200	890	750	1060	1040

Примечание:

* – указанная типовая мощность двигателя соответствует случаю применения 4-х полюсного асинхронного двигателя (1500 об/мин). Для правильного выбора фильтра следует использовать номинальное значение тока двигателя.

** – данные параметры уточняются при заказе.

Тип токовых клемм указывается в габаритно-установочном чертеже, который высылается заказчику (винтовые зажимы, кабельные наконечники или шины).

Возможно исполнение дросселей с параметрами, отличающимися от приведенных таблице.

Обозначение

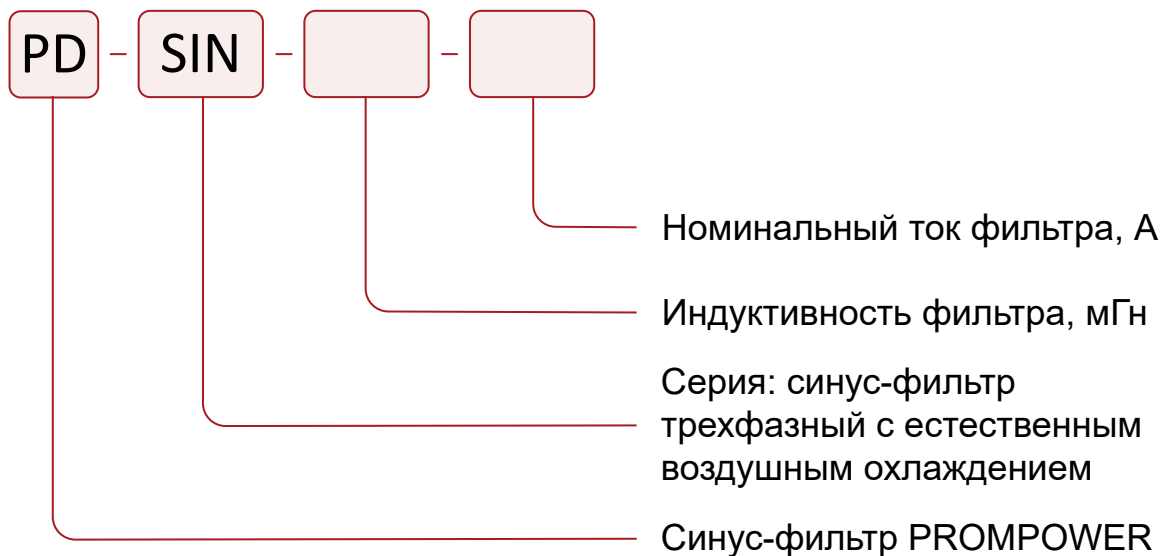

Габаритные размеры

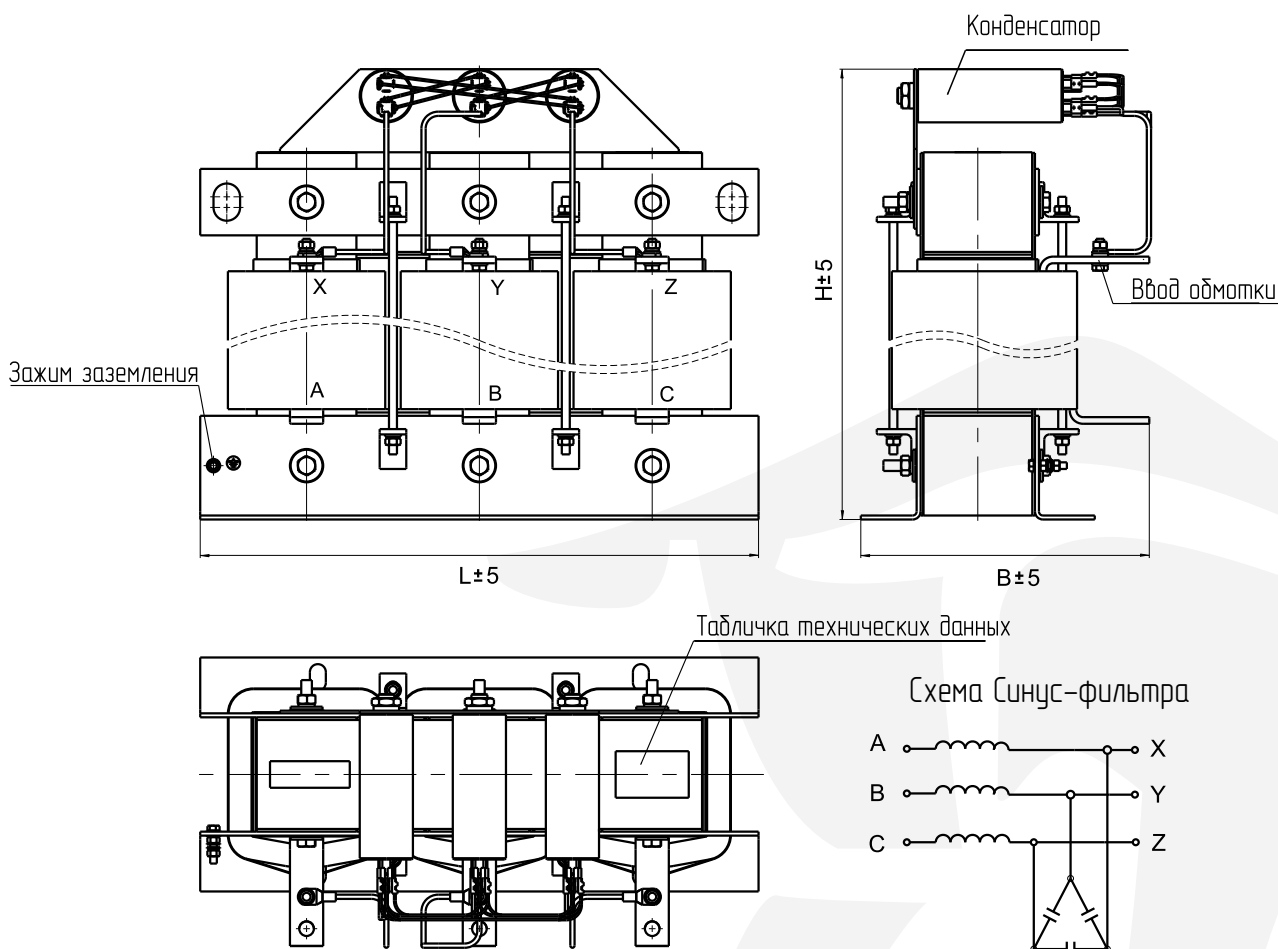

ВСЕ ДЛЯ АВТОМАТИЗАЦИИ:



Реле

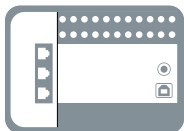

ПЛК

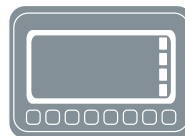

Панели оператора

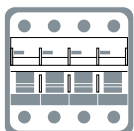

НКА



Электропривод



Датчики



Блоки питания

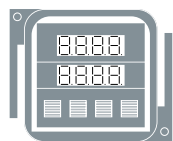

Управление

Официальный дистрибьютор:



**PROM
POWER**

www.prompower.ru

