

ΑΚΒΑΦΟΡ®



**AQUAPHOR
A800**

Выбор умягчителя для дома

Кроме А800, на рынке умягчителей представлены типы «колонна» и «кабинет»

Функционально колонны и кабинеты — это одно и то же, они сложны и дороги в обслуживании.



Колонна с солевым баком

Кабинет

Колонна внутри
солевого бака.

АКВАФОР®

Преимущества А800

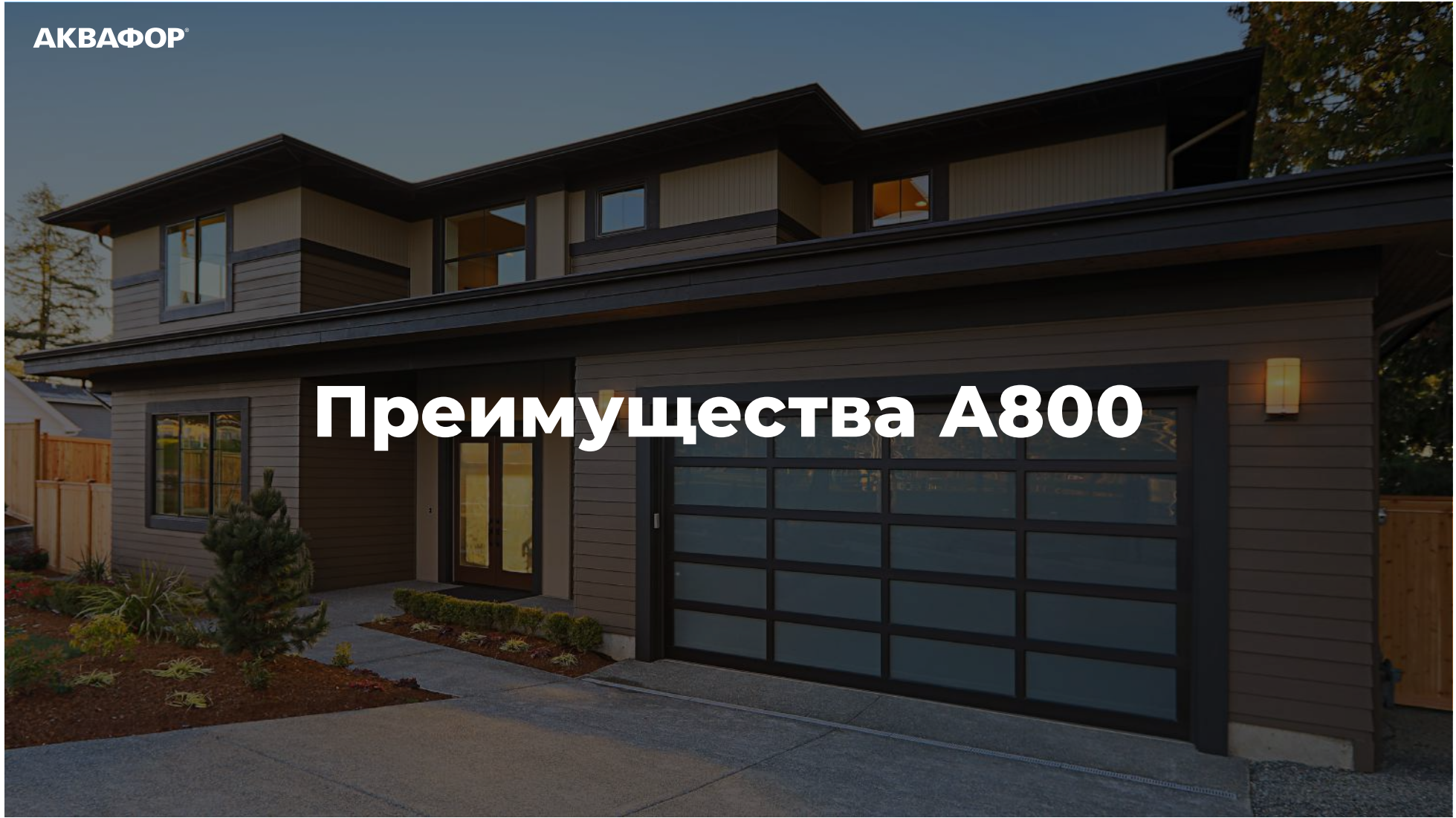

АКВАФОР А800 лучше любого кабинета

Бережет соль

Кабинет требует почти в два раза больше соли

Сорбент менять не нужно

Кабинет — это новая засыпка каждый год

Эконом-сервис «всё сам» (DIY)

Кабинет — это постоянные расходы на услуги специалистов

Срок службы 10 лет

Кабинет часто выходит из строя через 5 лет



В 2 раза выгоднее

За 10 лет эксплуатации совокупные **траты на кабинет будут больше на 93 100 Р**, чем обслуживание АКВАФОР А800 при одинаковом объеме сорбента.

Стоимость АКВАФОР А800 и кабинет за годы владения

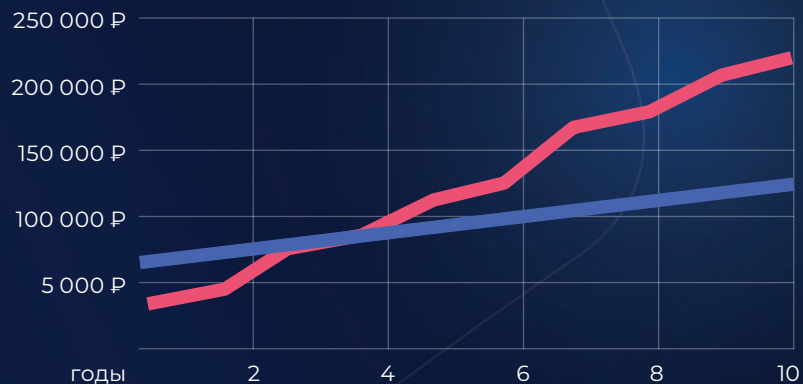

Расходы на АКВАФОР А800 и на кабинет за 10 лет

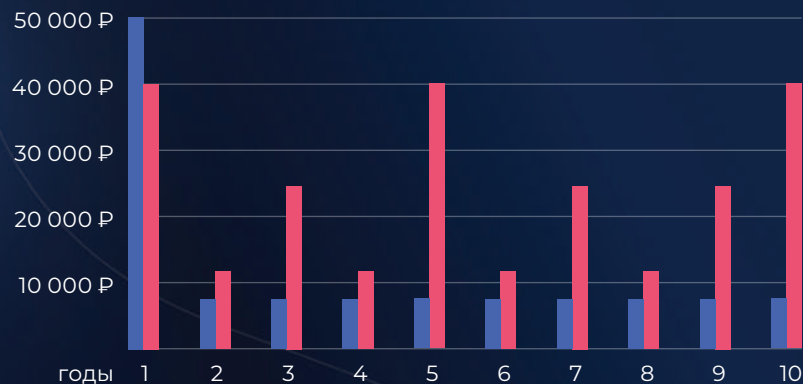

● АКВАФОР А800

● Обычный умягчитель. Кабинет 1035 с засыпкой Мiх, 25 л

Расходы на кабинет и на АКВАФОР А800 при одинаковом объеме сорбента

Из расчета: водопотребление 750 л/сутки (3 человека); жесткость, включая растворенное железо и марганец 500 мг/л по CaCO₃, постоянное проживание, соль 20 р/кг.

	АКВАФОР А800	Бюджетный умягчитель кабинет
Стартовый комплект	От 49 900 Р	От 20 000-40 000 Р
Срок эксплуатации	10 лет	5 лет
Годовой объем соли	365 кг	547,5 кг
Замена сорбента (смолы)	Не требуется	Каждый год или два
Подключение и обслуживание	Можно обслуживать самостоятельно	Для подключения и обслуживания нужен специалист
Годовой объем стоков	10 950 л	38 933 л
Производство	На заводе компании АКВАФОР в ЕС	Китай
Мобильность	Легкая транспортировка и складирование	Немобильный: консервация на зиму или плюсовая t в помещении

АКВАФОР® | Преимущества

**АКВАФОР А800 — минимум
расходных материалов,
эффективная работа.**

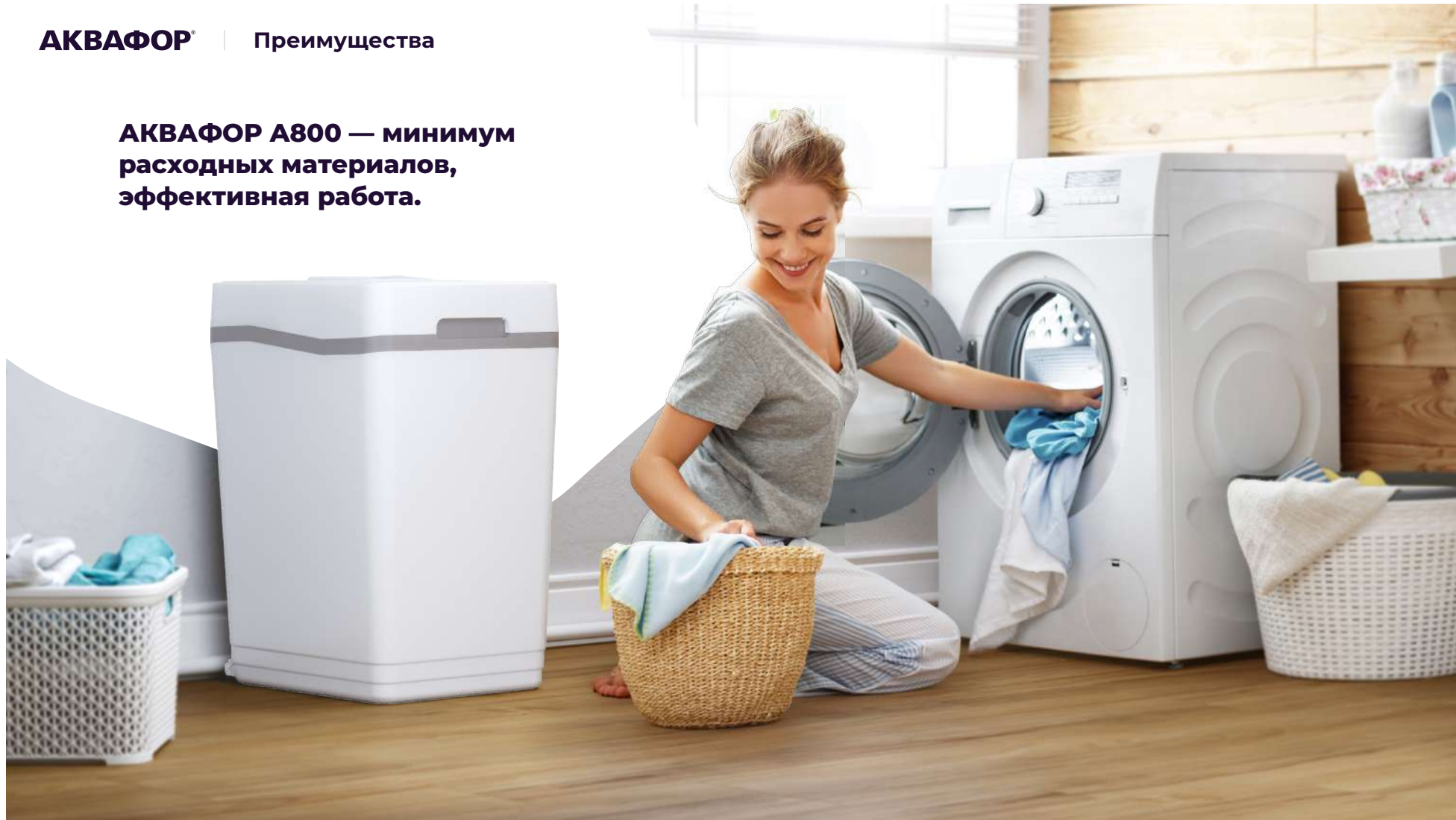

АКВАФОР®

Технологии

The image features a deep blue, monochromatic environment. The floor and ceiling are composed of a grid of hexagonal panels, each with a repeating circular pattern. In the center of the scene, a large, textured, glowing sphere floats. The overall aesthetic is clean, modern, and technological.

Чем отличается А800?

Работает весь объем сорбента

Сорбент зажат между двумя запатентованными сетками-распределителями потока.

Тратится меньше соли и воды

Это позволяет проводить противоточную — очень эффективную регенерацию, начиная промывку с наименее загрязненного слоя сорбента.

Сорбент служит до 10 лет и более

При противоточной промывке зажатого сорбента гранулы смолы не истираются.



Конструкция с сеткой умножает возможности засыпки

Сетка фиксирует мелкие гранулы смолы в баке

- Площадь контакта больше — регенерация эффективнее
- Двойная производительность сорбента
- Отсутствие паразитных зон — компактнее корпус
- Меньше соли и воды на регенерацию
- Зажатые гранулы не истираются
- Применяется противоточная регенерация
- Одна засыпка сорбента на 10 лет
- Надежный толстостенный корпус

Площадь контакта с водой в 4 раза больше

Ионный обмен эффективнее при большей площади контакта смолы и воды.

Производительность А800 с 23 литрами сорбента такая же как у кабинета с 50 литрами сорбента



Обычная смола

Ø 0,8-1,2 мм



АКВАФОР А800

Ø 0,2-0,3 мм

Зазор между гранулами

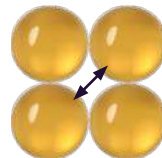

эффективность
обмена низкая

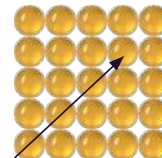

эффективность
обмена высокая

Отсутствие паразитных зон

Отсутствие «паразитного» объема дает возможность проводить эффективную противоточную регенерацию.

- В А800 нет «паразитного» объема (в колонне: 15 л на 23 л сорбента)
- Меньше габариты умягчителя
- Меньше соли и воды при регенерации

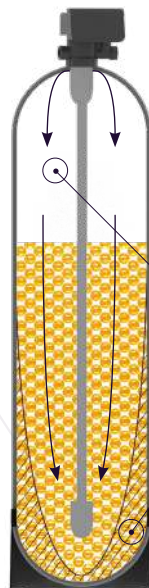

Объем для расширения сорбента может достигать до 15 литров

Зоны нерабочего «мертвого» объема сорбента

Стандартная схема фильтрации



Работает весь объем сорбента

Схема фильтрации АКВАФОР А800

Меньше соли на регенерацию

Центр больших гранул смолы не участвует в ионном обмене, а в маленьких гранулах смолы работает весь объем.

- Меньше времени на регенерацию
- Нужно в два раза меньше соли



Обычная смола —
большой нерабочий объем

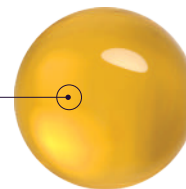

Смола АКВАФОР

Один сорбент на 10 лет

**В кабинет гранулы насыпают,
для А800 их калибруют
и плотно упаковывают.**

В плотной структуре:

- Нет широких протоков или заторов для воды
- Работает весь объем сорбента
- При противоточной регенерации гранулы не ударяются друг об друга
- Сорбент без повреждений эффективен больше 10 лет

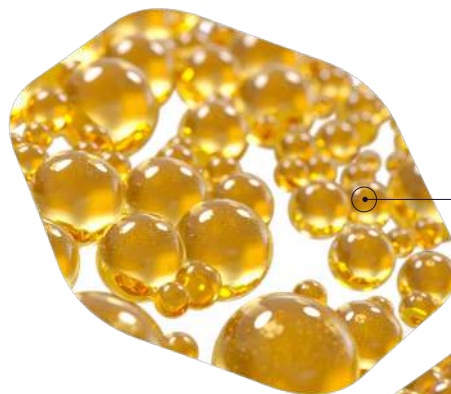

Кабинет

Сорбент витает.
Истирание при регенерации.
Служит 1-2 года.

АКВАФОР А800

Сорбент зафиксирован.
Нет физического износа.
Служит 10 лет.

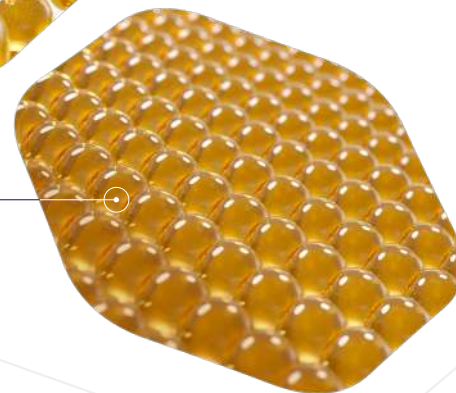

Калиброванная смола — эффективная регенерация

Благодаря плотной упаковке одинаковых гранул
смолы в «матрицу»:

- Вода легко проходит при плотной набивке
- Равномерный поток лучше смывает Ca и Fe с гранул
- Гранулы не накапливают железо и «не ржавеют»
- Нет канального эффекта
- Регенерация проходит эффективнее

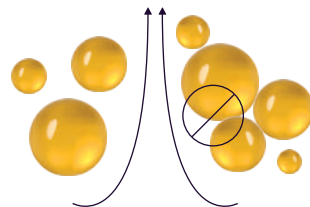

Кабинет

Разнокалиберные гранулы
смолы. Регенерация хуже.

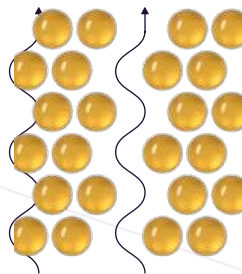

АКВАФОР А800

Калиброванная смола.
Регенерация эффективнее.

Регенерация противотоком

Промывка А800 — противоточная.

Такая регенерация требует меньше соли и воды на удаление накопленного сорбентом железа и кальция.

- Восстановление смолы снизу вверх исключает перенос загрязнений вниз по слоям
- Нужно меньше соли
- Восстановление происходит эффективнее и быстрее
- Смолы максимально восстанавливают рабочий ресурс

Промывка кабинетов — обычно прямая.

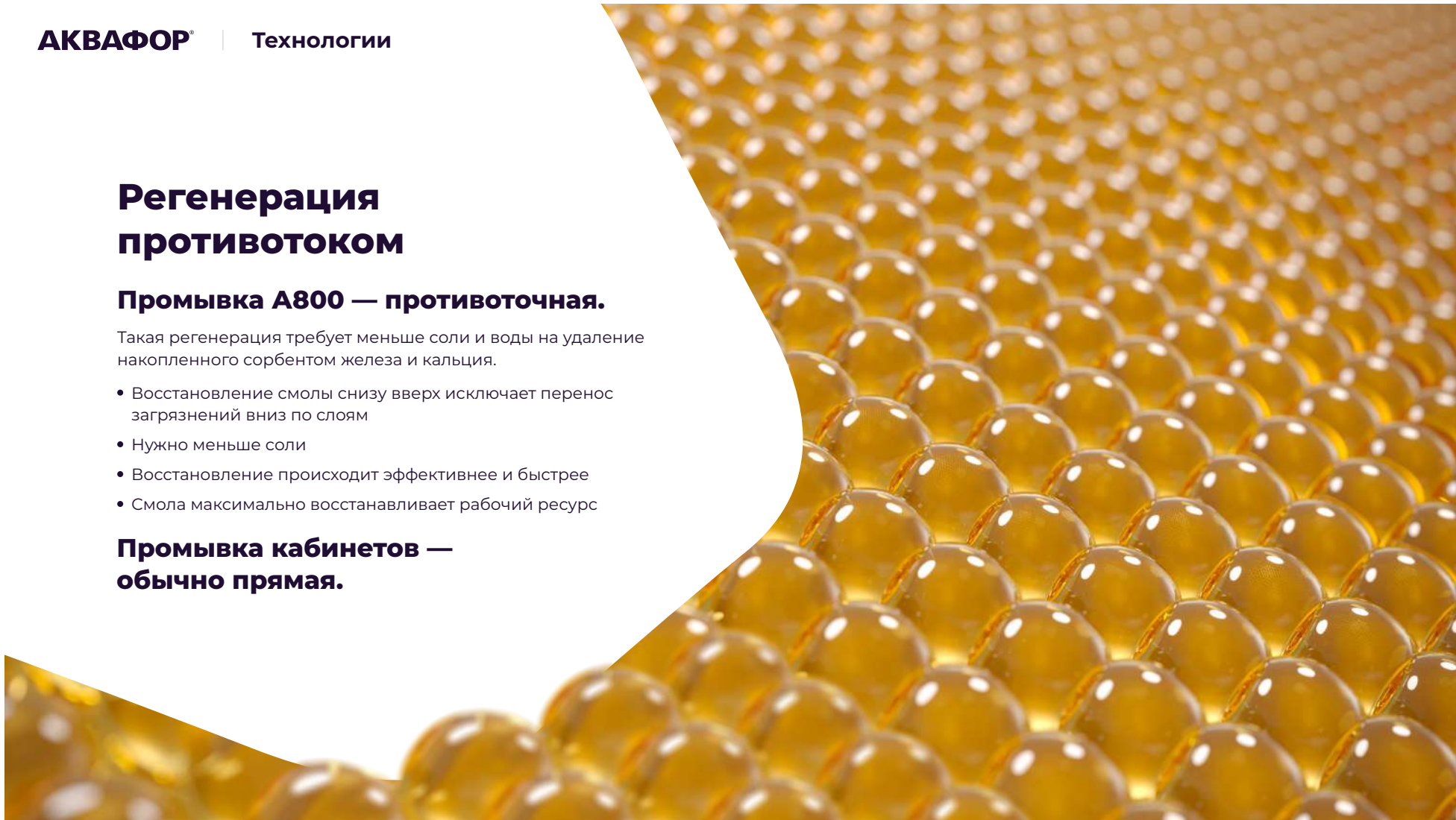

АКВАФОР®

Характеристики

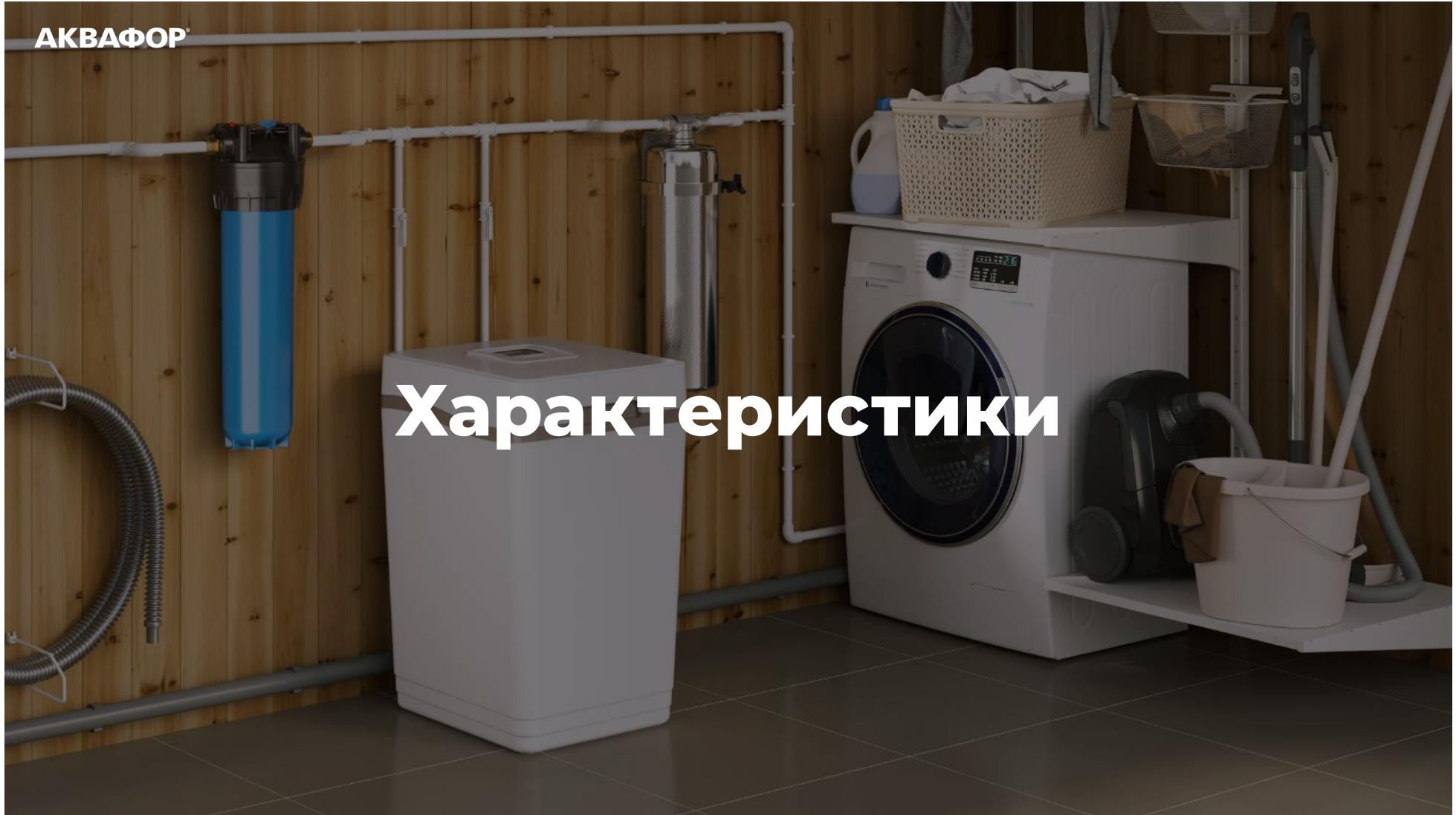

Эффективное удаление железа в течение всего срока эксплуатации

Обезжелезивание эффективно, когда есть:

- Мелкий сорбент
- Равномерный поток
- Максимальная площадь контакта
- Противоточная регенерация

В кабинетах прямая регенерация усложняет удаление накопленного железа.



Прямая промывка плохо вымывает железо из гранул.

Надежность корпуса

**Корпус А800 толще,
чем у кабинета.**

**Риск разрушения корпуса
при пониженном давлении
в системе минимален.**

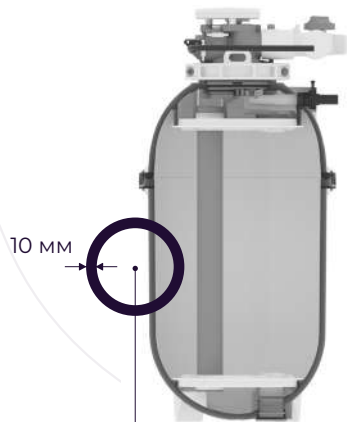

Корпус АКВАФОР А800
Конструкционный
армированный пластик

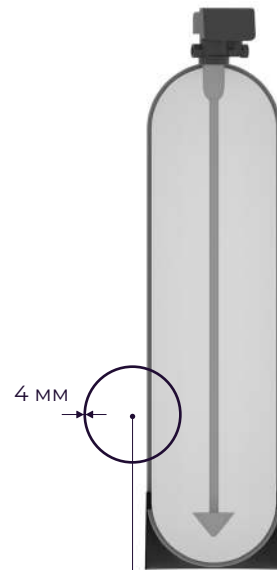

Стандартный корпус колонны
Полиэтилен и стеклоткань

АКВАФОР®

Характеристики

**Подключить А800
не сложнее, чем
стиральную машину**

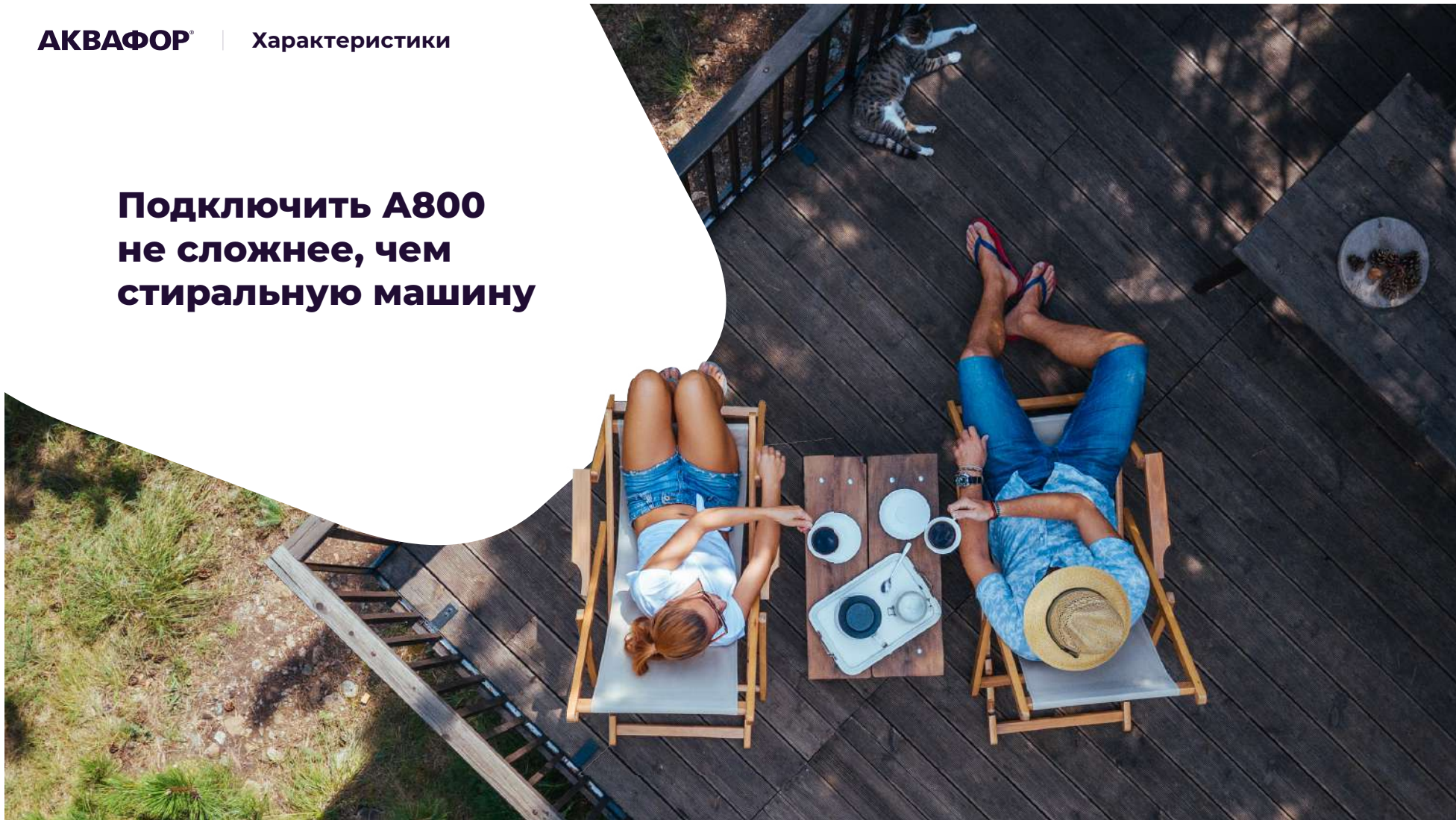

Мобильность

- Удобно использовать летом на даче, а зимой дома
- Просто настроить

