

ooni

Инструкции по безопасной работе с печью Ooni Fyra

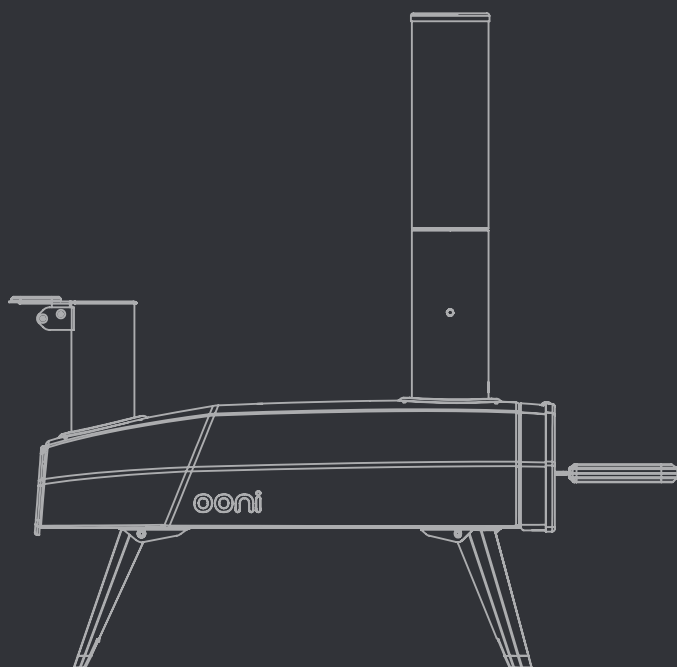



Печь для пиццы Ooni Fuра
UU-PoADoo



Правовая оговорка по безопасности	2
Что в коробке	4
Сборка	6
Розжиг и тушение огня	14

Переводы по безопасности и сборке

CH	16
DA	19
DE	22
ES	25
FI	28
FR	31
IT	34
IW	37
JP	40
NL	43
NO	46
PT	49
SV	52

Правовая оговорка по безопасности – Необходимо прочитать полностью перед использованием

Пожалуйста, полностью ознакомьтесь с данной правовой оговоркой перед тем, как собирать, устанавливать и использовать/обслуживать Ooni. Несоблюдение всех мер данной оговорки может привести к порче имущества, серьезной травме или даже летальному исходу.

- Ooni предназначена только для использования вне помещений. Ooni необходимо размещать вне помещений, подальше от строений и никогда – внутри зданий или гаражей или рядом со строениями. Ставьте Ooni на прочную, ровную, стабильную и невоспламеняемую поверхность и держите ее подальше от воспламеняемых и сгораемых материалов, бензина и других воспламеняемых паров и жидкостей.
- Не забывайте местные законы или нормы, которые могут потребовать определенного расстояния между печами и любыми строениями или тем, что может ограничить огонь любого типа во время засухи или опасных периодов.
- Не устанавливайте и не используйте вашу Ooni на лодках или в фургонах.
- Не используйте вашу Ooni при сильном ветре.
- Ваша Ooni не предназначена для обогрева и никогда не должна использоваться, как обогреватель.
- В печи могут накапливаться токсичные пары, которые могут вызывать удушье.
- Огонь может вырваться из металлического корпуса:
 - а. сзади, там, где огонь;
 - б. спереди печи, где вы открываете дверь; или
 - в. сверху, из трубы.
- Держитесь подальше от отверстий Ooni и предупредите окружающих.
- Неправильная установка, регулировка, изменение, обслуживание или уход за вашей Ooni может привести к травме или порче имущества. Поэтому не используйте вашу Ooni, если она неполностью собрана и если все части не закреплены и закручены.
- Вашу Ooni необходимо осматривать на регулярной основе.
- При использовании горелки для гранул:

Добавляйте пеллеты постепенно, чтобы достичь оптимальной температуры. Добавление слишком большого количества гранул усилит огонь, что повышает риск порчи печи или причинения травмы.
- При использовании Ooni сохраняется риск получения ожога рук. Никогда не ставьте горячие предметы на или рядом с воспламеняемыми поверхностями. НЕ касайтесь металлических частей, когда работает ваша Ooni. Касайтесь только деревянных/пластиковых ручек, чтобы открыть дверь и поднять дверцу для топлива.
- Никогда не оставляйте Ooni без внимания. Не оставляйте работающую Ooni без внимания с открытой крышкой. Будьте внимательны из-за опасных предметов (сухих листьев, настила и других воспламеняемых материалов), которые могут оказаться вблизи от работающей Ooni, так как они могут привести к возникновению пожара, если на них попадут искры.
- Держите все электрические провода подальше от печи Ooni.
- Ooni должны использовать только ответственные взрослые люди.
- Держите детей, животных и воспламеняемые предметы подальше от печи Ooni.
- Не пытайтесь снять детали или передвигать Ooni, когда она раскалена или во время готовки.
- НЕ оставляйте опасные предметы, такие как зажигалки или средства для розжига рядом с Ooni. Печь излучает тепло во всех направлениях.
- Ooni остается горячей даже после того, как видимый огонь погас. Подождите минимум 2 часа, чтобы печь остыла. НЕ накрывайте Ooni сразу после использования и убедитесь, что весь огонь и зола исчезли из горелки перед тем, как хранить ее.
- Приблизительная температура вашей печи Ooni (когда используется) варьируется от 120 °C до 550 °C.

- Пользоваться Ooni безопасно, если использовать ее по назначению и согласно мерам предосторожности. Тогда печь обеспечит вас спокойным и приятным использованием на многие годы. Пользователь сам несет ответственность за безопасную работу Ooni и проведение стандартного ухода.

OONI LIMITED НЕ НЕСЕТ ЮРИДИЧЕСКОЙ ИЛИ ДРУГОЙ ОТВЕТСТВЕННОСТИ ЗА СЛУЧАЙНОЕ ИЛИ КОСВЕННОЕ ПОВРЕЖДЕНИЕ ИМУЩЕСТВА ИЛИ ПОЛУЧЕНИЕ ТРАВМ В РЕЗУЛЬТАТЕ ИСПОЛЬЗОВАНИЯ OONI, КОТОРОЕ НЕ СООТВЕТСТВУЕТ НОРМАМ И ПРАВИЛАМ, ПРЕДСТАВЛЕННЫМ В ДАННОМ ДОКУМЕНТЕ.

OONI LIMITED НЕ НЕСЕТ ОТВЕТСТВЕННОСТИ ЗА ОСОБЫЕ, КОСВЕННЫЕ, ПОСЛЕДУЮЩИЕ ИЛИ ДРУГИЕ УБЫТКИ ЛЮБОГО ХАРАКТЕРА СВЕРХ ОРИГИНАЛЬНОЙ СТОИМОСТИ ПОКУПКИ ПЕЧИ OONI.

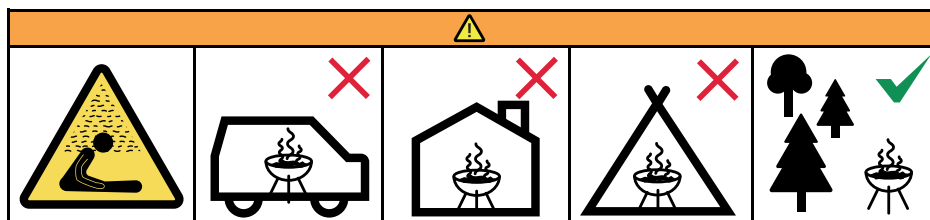

Не используйте печь в замкнутом и/или жилом помещении, например, в домах, палатках, фургонах, прицепах, лодках. Присутствует опасность отравления угарным газом.



ВНИМАНИЕ:

ВНИМАНИЕ! Данный аппарат/печь сильно накаляется. Не передвигать во время работы.

Не использовать в помещениях.

ВНИМАНИЕ! Держите детей и домашних животных подальше.

ВНИМАНИЕ! Не используйте спирт или бензин для розжига и повторного розжига. Только средства для розжига, соответствующие стандарту EN 1860-3.

Не готовить, пока на топливе не появится слой пепла. Печь должна нагреться, а топливо – оставаться раскаленным минимум 30 мин. до первого приготовления.

Что в коробке

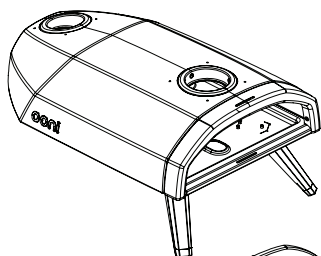

1
Основной корпус

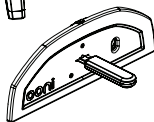

2
Дверь

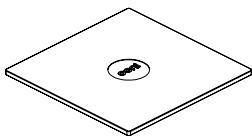

3
Камень для запекания из кордиерита

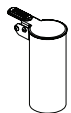

4
Топливный бункер

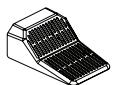

5
Решетка для топлива

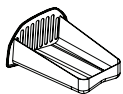

6
Лоток для топлива

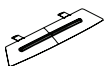

7
Заслонка от огня

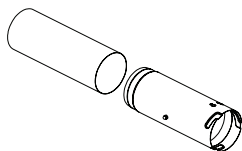

8
Труба



9
Крышка для трубы

Доста̀нџте все деталџ из упако̀вки

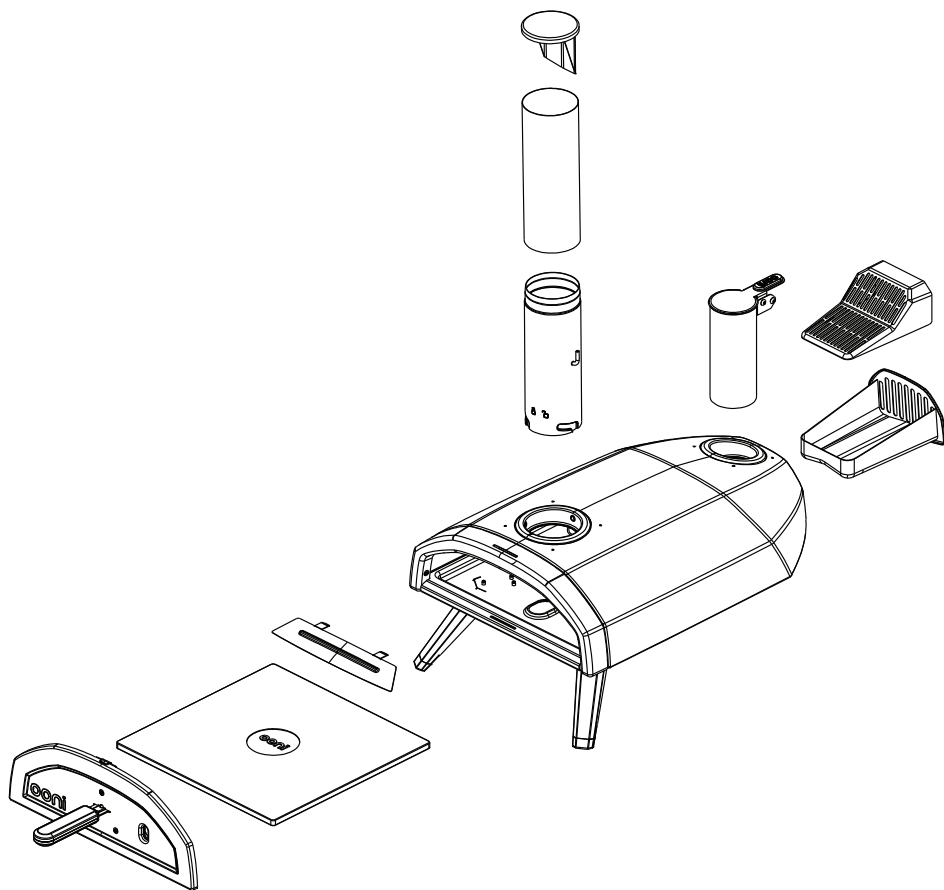

Шаг 1:
Раздвиньте ножки

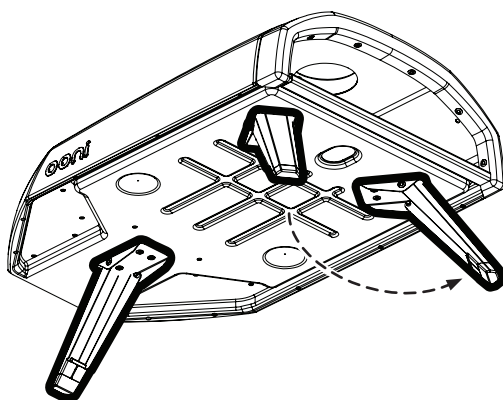
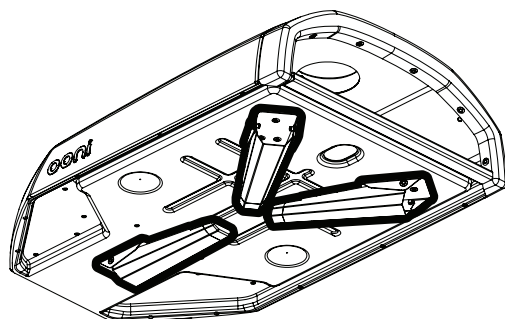

Шаг 2:
Вставьте лоток / решетку для топлива

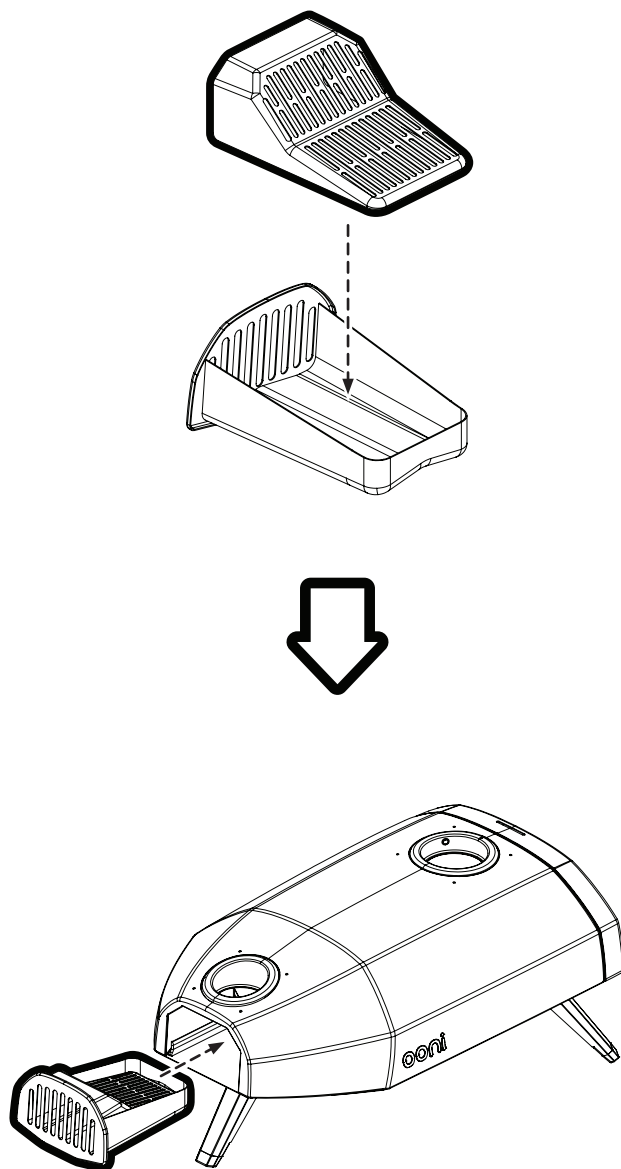

Шаг 3:
Вставьте камень для пиццы

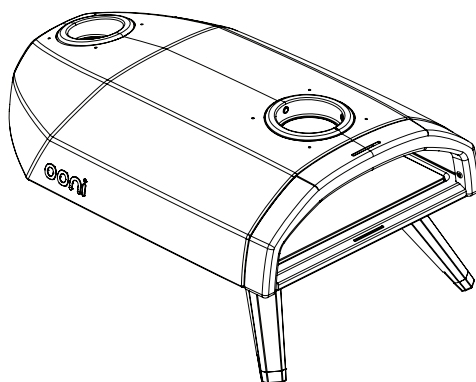
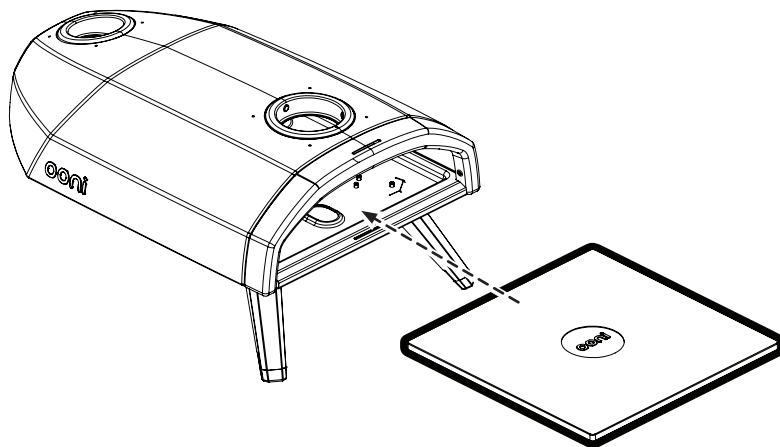

Шаг 4:

Вставьте трубу и зафиксируйте на месте

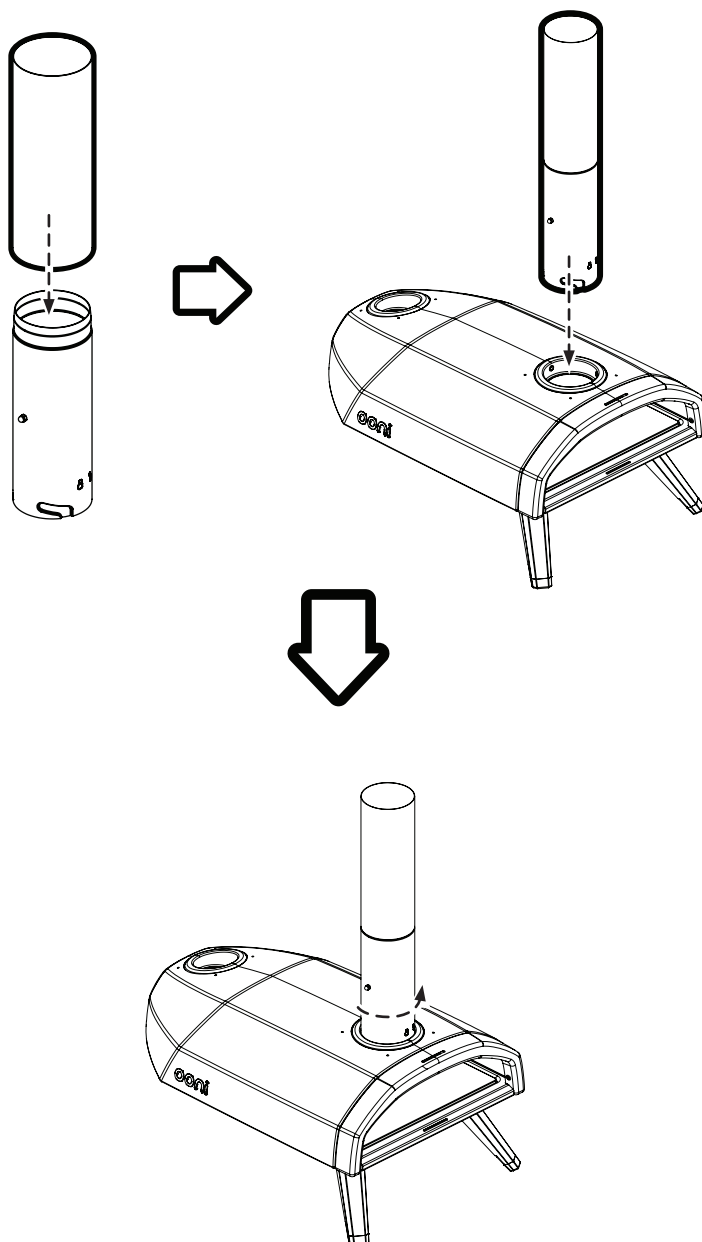

Шаг 5:
Добавьте бункер для топлива

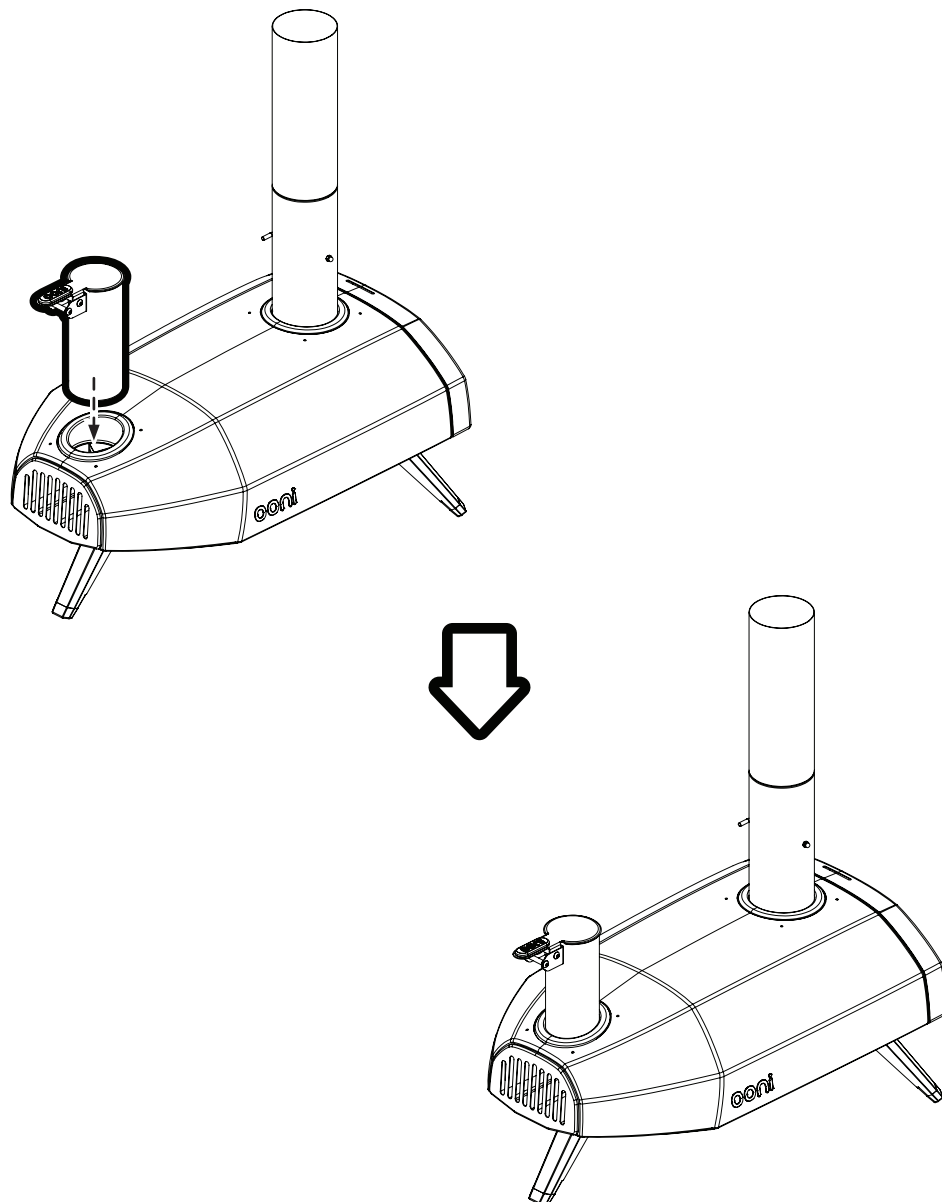

Шаг 6:
Добавьте заслонку от огня

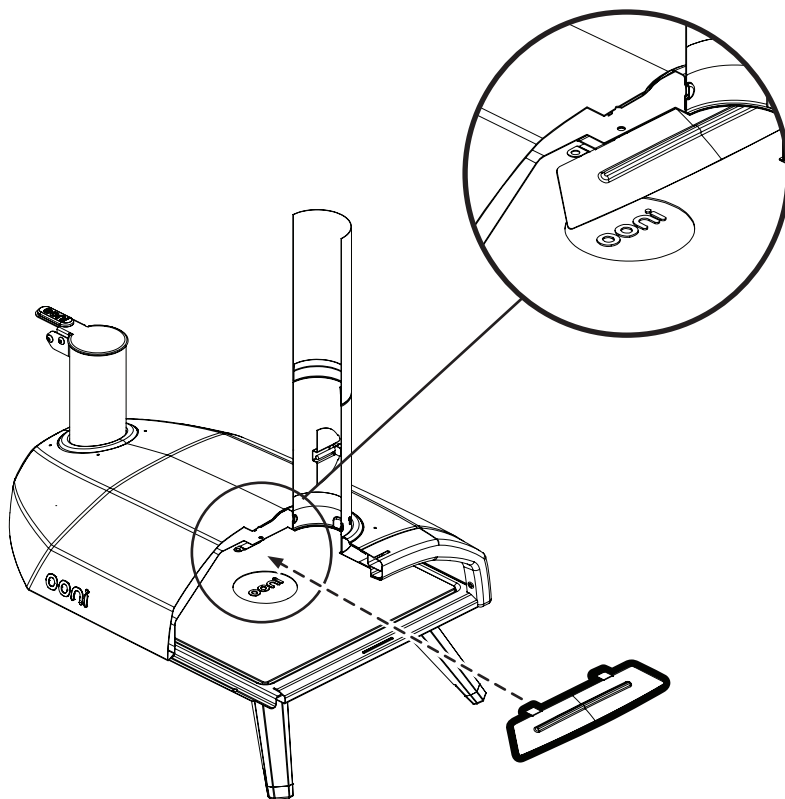

Шаг 7:
Установите дверь

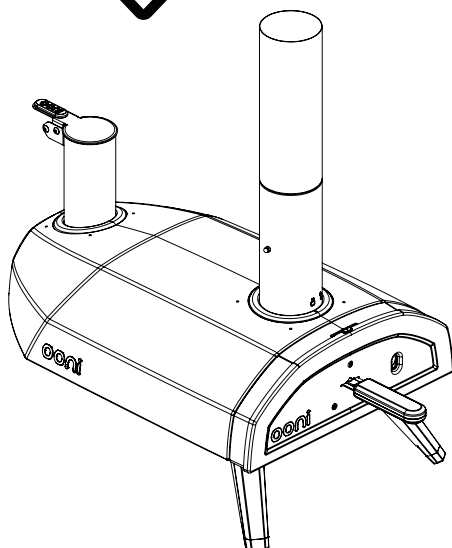
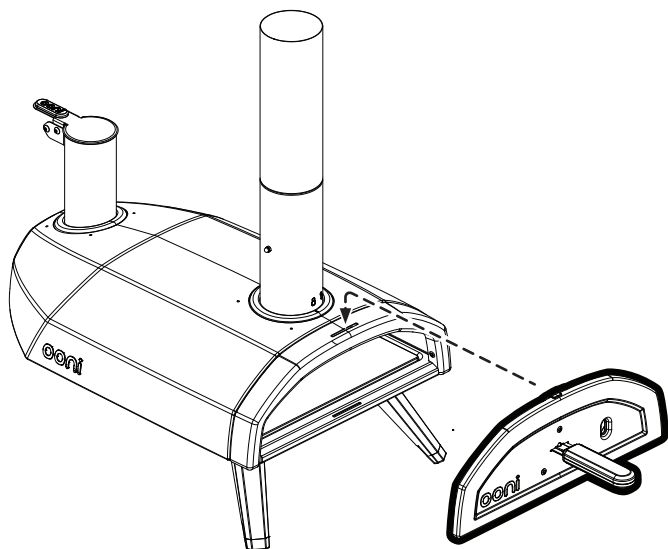

Шаг 8:
Поставьте крышку на трубу

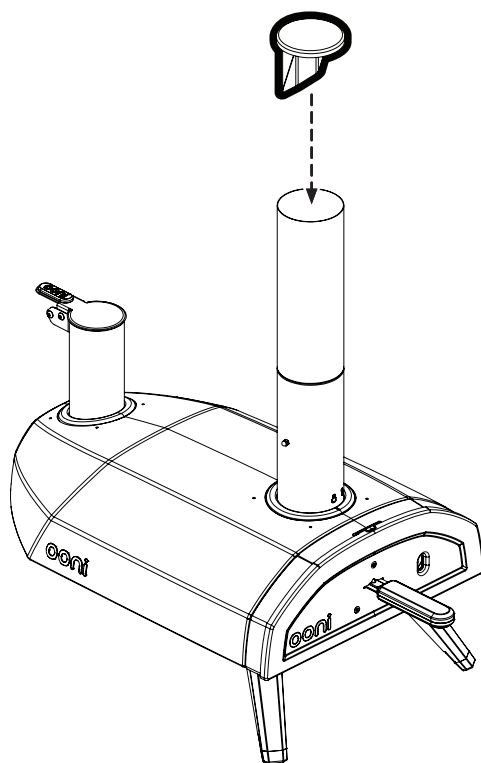

Розжиг и тушение огня

Пеллеты из твердых сортов дерева

Шаг 1:

Снимите крышку с трубы для оптимального потока воздуха через Ooni Fuga. Убедитесь, что отверстие трубы открыто. Постоянно держите дверцу закрытой во время готовки, если только вы не добавляете топливо или не убираете еду.

Шаг 2:

Снимите решетку и заполните ее гранулами из 100% твердой древесины. Мы рекомендуем около 150 г гранул / 2 щепотки для начала.

Шаг 3:

Положите средство для розжига перед решеткой. Избегайте всего, что может придать еде нежелательный аромат. Зажгите средство и засуньте решетку обратно в Ooni Fuga.

Не используйте спирт или бензин для розжига или повторного розжига. Используйте только средства, соответствующие стандарту EN 1860-3.

Шаг 4:

Дайте первым гранулам полностью зажечься. Проверяйте огонь через отверстие в дверце Ooni Fuga.

Постепенно добавляйте гранулы понемногу и часто, пока не дойдете до края бункера. Поддерживайте этот уровень во время готовки для постоянных высоких температур. Бункера, полного гранул, хватит на 15 минут.

Чтобы потушить

Позвольте огню сгореть естественным путем и оставьте печь остывать. Не убирайте пепел, пока Ooni Fuga не остынет полностью.

...the ...

...the ...

...the ...

...the ...

...the ...

...the ...

...the ...

...the ...

...the ...

...the ...

...the ...

...the ...

...the ...

...the ...

...the ...

...the ...

...the ...

...the ...

ooni



ooni.com

© 2020 Ooni

Ooni – это зарегистрированный товарный знак

Ooni Ltd. Все права защищены.

v1.1