

Канальный датчик воздушного потока или измерительный преобразователь для измерения скорости потока, объемного расхода и температуры, вклоч. присоединительный фланец, калибруемый, подключение к шине Modbus

Калибруемый канальный датчик воздушного потока **RHEASGARD® KLGF-Modbus** с возможностью подключения к шине Modbus, корпус из ударопрочного пластика с быстрозаворачиваемыми винтами, с кабельным вводом (опционально с разъемом M12 согласно DIN EN 61076-2-101), на выбор с дисплеем или без дисплея, для измерения скорости потока (0,1...20 м/с).

Калибруемый канальный датчик воздушного потока **RHEASGARD® KLGFVT-Modbus** с возможностью подключения к шине Modbus, корпус из ударопрочного пластика с быстрозаворачиваемыми винтами, с кабельным вводом (опционально с разъемом M12 согласно DIN EN 61076-2-101), на выбор с дисплеем или без дисплея, для измерения скорости потока (0,1...20 м/с) и температуры (0...+50 °C).

Через шину Modbus можно считывать следующие величины: скорость потока, объемный расход (расчетный) и температура.

Датчики потока можно использовать для контроля или управления воздушными потоками в каналах, у вентиляторов и исполнительных клапанов, для контроля увлажнителей и электрических нагревательных элементов в зависимости от потока согласно DIN 57100, часть 420 или для применения совместно с устройствами с прямым цифровым управлением (ПЦУ).

Инновационный датчик Modbus оснащен интерфейсом RS485 с гальванической развязкой, подключаемым концевым сопротивлением шины, DIP-переключателями для настройки параметров и адреса шины в обесточенном состоянии, внутренними светодиодами для индикации состояния телеграмм, двумя отдельными вставными клеммами и большим трехстрочным дисплеем (с подсветкой). Датчик откалиброван на заводе.

ТЕХНИЧЕСКИЕ ДАННЫЕ

Напряжение питания:	24 В перем. / пост. тока (±10 %)
Потребляемый ток:	прибл. 4 В·А
Измеряемые величины:	скорость потока [м/с], объемный расход [м³/ч], температура [°C]

ПОТОК ВОЗДУХА

Чувств. эл.:	калориметрический, с температурной компенсацией, защитой от повреждения, ручной калибровкой нуля (посредством кнопки)
Диапазон измерения:	0,1...20 м/с
Точность:	0,5 м/с + 3 % от изм. знач.
Долговр. стабильность:	±0,5 % верхнего предельного значения в год
Воспроизводимость:	±1,0 % верхнего предельного значения
Время выхода на раб. режим:	< 2 мин
Время срабатывания:	< 60 с
Блокир. срабатыв. при пуске:	0...120 с (настраивается с помощью потенциометром)

ТЕМПЕРАТУРА KLGF(V)T

Чувств. эл.:	NTC 10k
Диапазон измерения:	0...+50 °C
Точность:	обычно ±0,5 K при +25 °C
Протокол шины:	Modbus (RTU), диапазон адресов 0...247, с возможностью настройки
Фильтрация сигналов:	0...30
Защитная трубка:	PLEUROFORM™ , полиамид (PA6), с защитой от проворачивания, Ø 20 мм, NL = 220 мм, v _{max} = 30 м/с (воздух), опционально по запросу из нержавеющей стали V2A (1.4301) , Ø 16 мм
Корпус:	пластик, устойчивый к ультрафиолетовому излучению, полиамид, 30 % усиление стеклянными шариками, с быстрозаворачиваемыми винтами (комбинация шлиц/крестовый шлиц), цвет — транспортный белый (аналогичен RAL 9016), крышка дисплея прозрачная!
Размеры корпуса:	126 × 90 × 50 мм (Тур 2)
Кабельное соед.:	резьбовой кабельный ввод из пластика (M16 × 1,5; с разгрузкой от натяжения, сменное исполнение, макс. внутренний диаметр 10,4 мм), опционально с разъемом M12 согласно DIN EN 61076-2-101
Эл. подключение:	0,2–1,5 мм², при помощи вставной клеммы
Монтаж/подключ.:	при помощи присоединительного фланца (содержится в комплекте поставки)
Температура окруж. среды:	хранение: –20...+50 °C; эксплуатация 0...+50 °C
Температура среды:	0...+70 °C
Доп. влажность воздуха:	< 98 % отн. вл., без конденсата, без вредных веществ
Класс защиты:	III (согласно EN 60730)
Степень защиты:	корпус IP65 (согласно EN 60529); чувствительный элемент IP20
Нормы:	соответствие нормам ЕС, согласно директиве 2014/30/ЕС «Электромагнитная совместимость», EN 61326-1, EN 61326-2-3
Опция:	дисплей с подсветкой , трехстрочный, вырез ок. 70 × 40 мм (ширина × высота), для индикации скорости потока, объемного расхода и температуры (циклически) или одной выбранной величины (статично)

ПРИНАДЛЕЖНОСТИ

см. последний раздел



NEW

S+S REGELTECHNIK

RHEASGARD® KLGf-Modbus RHEASGARD® KLGfVt-Modbus

Канальный датчик воздушного потока или измерительный преобразователь для измерения скорости потока, объемного расхода и температуры, включ. присоединительный фланец, калибруемый, подключение к шине Modbus

Габаритный чертёж [мм]

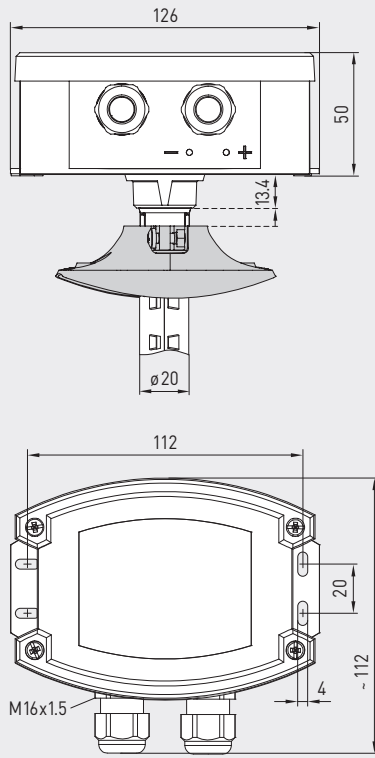

KLGf-Modbus
KLGfVt-Modbus

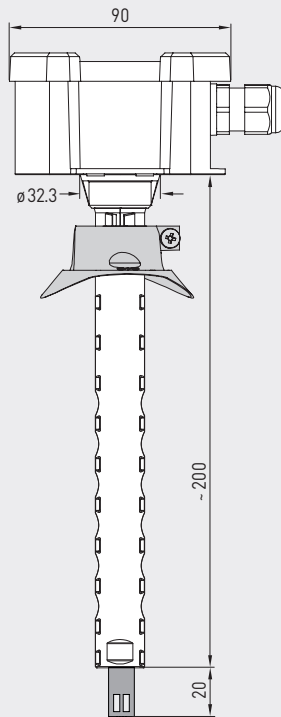

KLGf-Modbus
KLGfVt-Modbus



KLGf-Modbus
с дисплеем

Схема монтажа

KLGf-Modbus
KLGfVt-Modbus

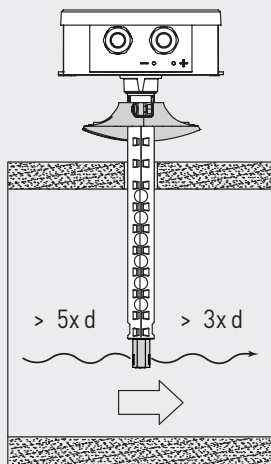

Габаритный чертёж [мм]

MFT-20-K

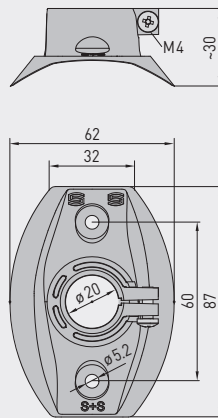

MFT-20-K
Присоединительный фланец из пластика



KLGfVt-Modbus
с дисплеем

Канальный датчик воздушного потока или измерительный преобразователь для измерения скорости потока, объемного расхода и температуры, вклоч. присоединительный фланец, калибруемый, подключение к шине Modbus

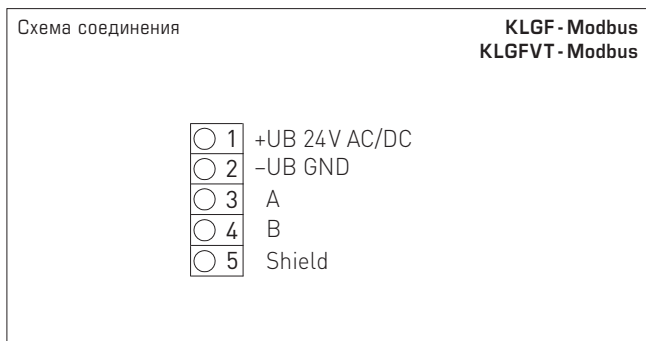
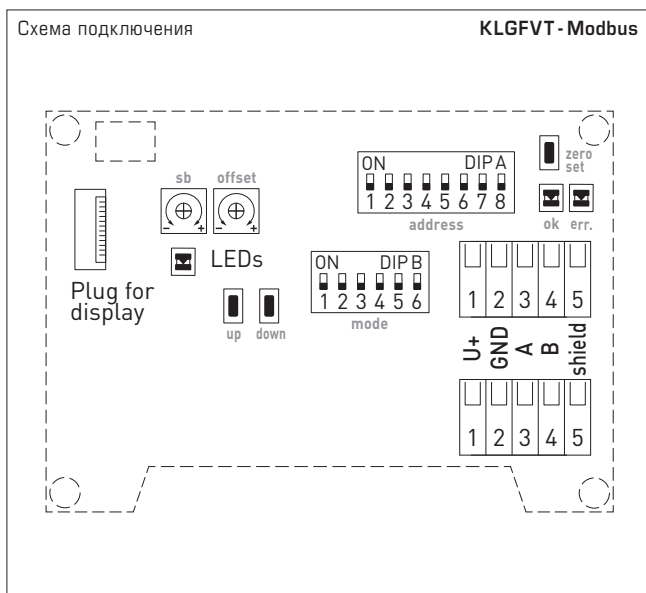
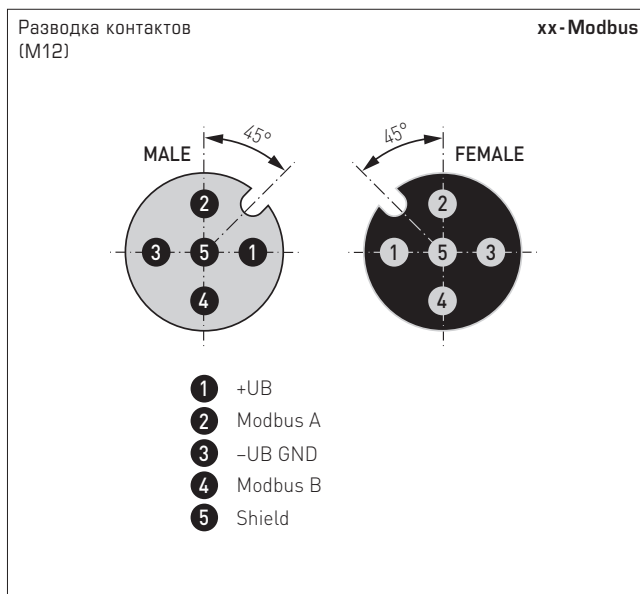
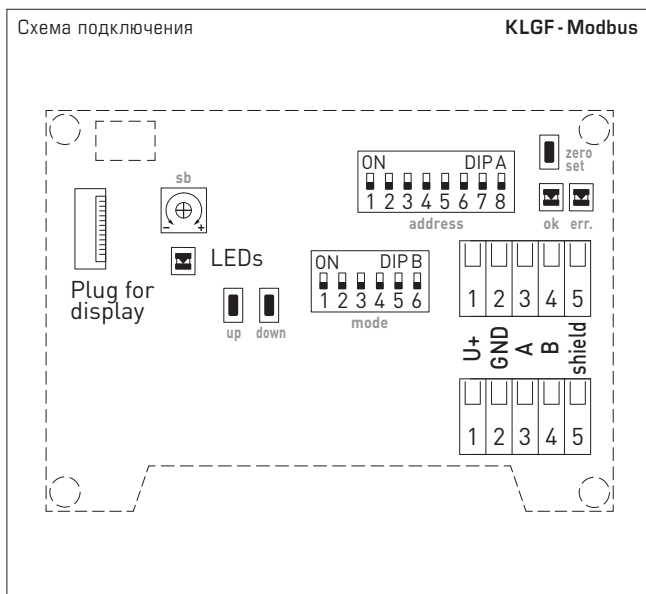



S+S REGELTECHNIK

NEW

RHEASGARD® KLGf-Modbus
RHEASGARD® KLGfVt-Modbus

Канальный датчик воздушного потока или измерительный преобразователь для измерения скорости потока, объемного расхода и температуры, вкл. присоединительный фланец, калибруемый, подключение к шине Modbus

KLGfVt-Modbus
с дисплеемKLGf-Modbus
с дисплеемRHEASGARD®
KLGf-Modbus
KLGfVt-ModbusКанальный датчик воздушного потока или измерительный преобразователь, *Deluxe*Канальный датчик воздушного потока или измерительный преобразователь для измерения скорости потока, объемного расхода и температуры, *Deluxe*

Тип / WG01	Диапазоны измерения			Выход	Арт. №
	Скорость потока	Объемный расход	Температура		
KLGf-Modbus					
KLGf-Modbus	0,1...20 м/с	–	–	Modbus	1701-4216-0101-000
KLGf-Modbus LCD	0,1...20 м/с	–	–	Modbus	■ 1701-4216-1101-000
KLGfVt-Modbus					
KLGfVt-Modbus	0,1...20 м/с	0...200 000 м³/ч	0...+50 °С	Modbus	1701-4216-0401-000
KLGfVt-Modbus LCD	0,1...20 м/с	0...200 000 м³/ч	0...+50 °С	Modbus	■ 1701-4216-1401-000
Опция:	Кабельное соединение с разъемом M12 согласно DIN EN 61076-2-101				по запросу
ПРИНАДЛЕЖНОСТИ					
KA2-Modbus	Коммуникационный адаптер (USB/RS485) для подключения к системе				1906-1200-0000-100
LA-Modbus	Оконечное устройство (с согласующим резистором) как активная оконечная нагрузка шины				1906-1300-0000-100
MFT-20-K	Присоединительный фланец из пластика (входит в объем поставки)				7000-0031-0000-000
Подробная информация в последнем разделе!					