

УСТРОЙСТВО ДЛЯ ЗАМЕНЫ ТОРМОЗНОЙ ЖИДКОСТИ

AF10240003

**Инструкция
по эксплуатации**
(технический паспорт)

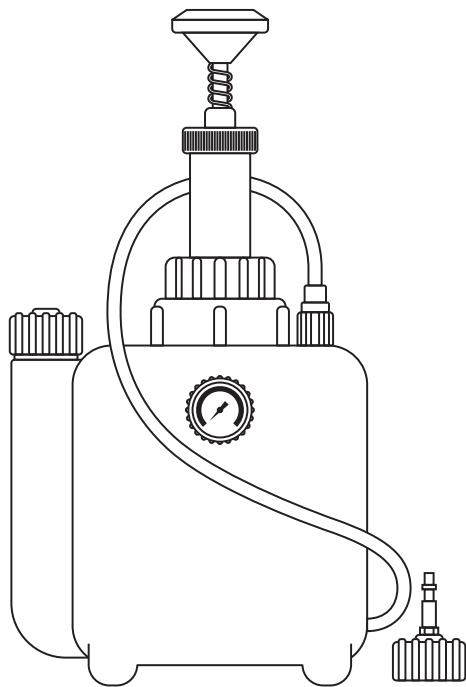

ПОДГОТОВКА К РАБОТЕ

1. Убедитесь, что в бачке устройства не осталось давления, при необходимости сбросьте давление, нажав на клапан сброса.
2. Открутите заливную крышку и заполните бачок новой тормозной жидкостью. Убедитесь, что в бачке нет остатков старой жидкости или мусора.

ЭТАПЫ РАБОТЫ

1. Выберите подходящий адаптер из набора, поставляемого с устройством, и установите его на бачок для тормозной жидкости на автомобиле.
2. Качайте ручку устройства вверх и вниз, пока не будет достигнуто достаточное давление (максимальное давление 4,8 бар). Подсоедините к штуцеру на тормозном суппорте колеса небольшой шланг и опустите его в подходящую прозрачную емкость. Ослабьте штуцер и следите за тем, когда в емкость начнет поступать новая тормозная жидкость.
3. Попросите помощника нажать на педаль тормоза и следите за тем, когда в емкость начнет поступать новая тормозная жидкость. Следите за тем, чтобы объем новой тормозной в бачке был достаточным, и, при необходимости, долейте новую тормозную жидкость и создайте достаточное давление.
4. После завершения процесса сбросьте давление в бачке, нажав на клапан сброса. Отсоедините адаптер от бачка для тормозной жидкости на автомобиле. Внимание: не отсоединяйте адаптер до сброса давления.

5. При необходимости долейте тормозную жидкость в бачок для тормозной жидкости на автомобиле до максимального уровня и закройте бачок штатной крышкой. Повторите процесс на всех тормозных контурах в любом порядке.
6. Безопасно утилизируйте отработанную тормозную жидкость.

УХОД И ОБСЛУЖИВАНИЕ

- После использования протрите устройство чистой сухой тканью.
- Давление воздуха должно быть сброшено через клапан сброса давления.
- Если устройство не используется, промойте его от остатков тормозной жидкости.
- Храните устройство в чистом, сухом и недоступном для детей месте.

МЕРЫ ПРЕДОСТОРОЖНОСТИ

- Не допускайте детей и посторонних лиц в рабочую зону.
- Содержите рабочее место в чистоте и порядке, не допускайте попадания посторонних материалов.
- Убедитесь, что рабочая зона имеет достаточное освещение.
- Не используйте комплект для выполнения задач, для которых он не предназначен.
- Не позволяйте неподготовленным людям использовать устройство.
- Не используйте инструмент, если вы устали или находитесь под воздействием наркотиков, алкоголя или одурманивающих лекарств.
- Утилизируйте отработанные жидкости в соответствии с местным законодательством.
- Всегда читайте и соблюдайте указания на упаковке с тормозной жидкостью.
- Используйте защитные очки и избегайте контакта с жидкостью. Если тормозная жидкость попала в глаза, промойте большим количеством воды и обратитесь к врачу. При попадании жидкости внутрь немедленно обратитесь к врачу.

ВНИМАНИЕ!

- Используйте только новую тормозную жидкость. Использованная тормозная жидкость или другие жидкости могут привести к отказу в работе тормозной системы.
- Не утилизируйте жидкость бесконтрольно, это может привести к загрязнению окружающей среды.
- Тормозная жидкость обладает горючестью – держите ее вдали от источников открытого огня и горячих предметов, к примеру, выхлопной трубы.
- Тормозная жидкость может повредить лакокрасочное покрытие. Любой случайный разлив необходимо немедленно смыть водой.

По вопросам качества продукции и гарантии вы можете обращаться к официальному представителю в России: ООО «МАСТАК ЦЕНТР», 143006, МО, Одинцово, Внуковская, 9

8-800-100-1996 доб. 911 (звонок по России бесплатный)

remont@mactak.ru