



ИНЖЕНЕРНЫЕ РЕШЕНИЯ  
ДЛЯ УПРАВЛЕНИЯ ПОТОКАМИ

ПОГРУЖНЫЕ СКВАЖИННЫЕ НАСОСЫ

# Ciris (Сирис)

ТЕХНИЧЕСКИЙ КАТАЛОГ





# СОДЕРЖАНИЕ

## ОБЩЕЕ ОПИСАНИЕ

Области применения .....	2
Технические характеристики .....	2
Характеристики перекачиваемой среды.....	3
Сводное поле Q-H .....	3
Структура условного обозначения .....	3
Конструктивные особенности и преимущества. Насосная часть .....	4
Сборочный чертеж насосной части.....	5
Конструктивные особенности и преимущества. Электродвигатель.....	6
Сборочный чертеж электродвигателя ДАП.....	7
Материальное исполнение .....	8

## РЕКОМЕНДАЦИИ ПО ПОДБОРУ

Основные характеристики насосов.....	9
Характеристики сети.....	10
Рабочая точка насоса.....	10
Последовательность подбора насосов .....	11
Подбор гидроаккумулятора.....	15
Требования к установке насосов в скважине .....	16
Подбор насосов. Пример № 1 .....	17
Подбор насосов. Пример № 2.....	19
Использование привода с регулируемой частотой вращения.....	21
Рекомендации по применению преобразователей частоты для насосов Сирис.....	22
Ошибки при подборе и эксплуатации скважинных насосов.....	22

## ГАБАРИТНЫЕ РАЗМЕРЫ И ХАРАКТЕРИСТИКИ

Сирис 6 (CRS 6-4; CRS 6-6,5; CRS 6-10; CRS 6-16; CRS 6-25) .....	26
Сирис 8 (CRS 8-16; CRS 8-25; CRS 8-40; CRS 8-65) .....	38
Сирис 10 (CRS 10-65; CRS 10-77; CRS 10-100; CRS 10-120; CRS 10-160; CRS 10-200) .....	49
Сирис 12 (CRS 12-160; CRS 12-200; CRS 12-210; CRS 12-250), Сирис 14 (CRS 14-320).....	56

## ПРИСОЕДИНЕНИЕ НАСОСОВ К ВОДОПОДЪЁМНОЙ КОЛОННЕ

Переходники резьбовые фланцевые .....	62
Втулки переходные резьбовые .....	63

## СТАНЦИИ УПРАВЛЕНИЯ И ЗАЩИТЫ НАСОСНОГО ОБОРУДОВАНИЯ

Серия HMS Control L2. Станции управления одиночными насосами .....	64
Серия HMS Control L3. Станции с расширенными функциями управления одиночными насосами .....	66
Серия HMS Control L4. Станции с беспроводным управлением одиночными насосами.....	68

## СПРАВОЧНАЯ ИНФОРМАЦИЯ

Подбор сечения кабеля и подключение скважинного насоса .....	70
Подбор станций управления скважинными насосами.....	70
Таблица выбора сечения токопроводящего кабеля.....	71

Опросный лист для подбора скважинных насосов .....	72
--	----

О Группе ГМС .....	73
--------------------	----

## ОБЩЕЕ ОПИСАНИЕ НАСОСОВ СЕРИИ CIRIS

Насосы Ciris (Сирис) – новое поколение погружных скважинных электронасосных агрегатов, разработанных в соответствии с современными требованиями к энергоэффективности и надёжности, с учётом специфики работы в сложных условиях эксплуатации, включая низкое качество питающего напряжения.

Скважинный электронасосный агрегат состоит из центробежного многоступенчатого насоса и герметичного перематываемого асинхронного электродвигателя серии ДАП, соединённых между собой жёсткой втулочной муфтой. Жидкость поступает через расположенный между насосом и электродвигателем подвод, защищённый от попадания крупных механических частиц сетчатым фильтром.

Насосы Ciris отличаются усиленной конструкцией критически важных узлов и деталей, а также исполнением основных конструктивных элементов из нержавеющей стали, что увеличивает стойкость к коррозии, значительно уменьшает риск механических повреждений и увеличивает срок службы насосных агрегатов\*:

- гарантийный срок: 3 года
- установленный срок службы: 4 года

### ОБЛАСТИ ПРИМЕНЕНИЯ

Насосы Ciris предназначены для перекачивания чистой пресной (питьевой и технической) и химически активной воды из скважин и резервуаров в системах питьевого и технического водоснабжения промышленных предприятий и объектов ЖКХ, установках ирригации и орошения в сельском хозяйстве, в системах водопонижения и дренажа в горнорудной промышленности и предприятиях гражданского строительства, в установках повышения давления и автоматического пожаротушения.

Насосы Ciris допускают как вертикальную установку (скважины), так и горизонтальную (ёмкости, резервуары, фонтаны, системы повышения давления) при условии установки на двигатель охлаждающего кожуха.

Для подключения насосов к электросети рекомендуется применять станции управления и защиты серий HMS Control L3 или HMS Control L4.

Насосы серии Ciris (Сирис) изготавливаются на крупнейшем в России предприятии по производству погружных скважинных насосов – АО «Ливнынасос» (Группа ГМС).

### ТЕХНИЧЕСКИЕ ХАРАКТЕРИСТИКИ

внешний диаметр насосного агрегата в дюймах (мм)	6 (145), 8 (189), 10 (235), 12 (281)
внутренний диаметр скважины в дюймах (мм)	6 (150), 8 (200), 10 (250), 12 (301)
диапазон подач	2,5 – 290 м <sup>3</sup> /ч
диапазон напоров	15 – 550 м
диапазон мощности электродвигателей	3 – 130 кВт
синхронная частота вращения электродвигателя	3 000 об/мин
степень защиты электродвигателя	IP68
номинальное напряжение питания электродвигателя	3 x 380 В, 50 Гц
отклонение питающего напряжения	-15 % ... +10%
способ пуска электродвигателя	прямой
количество пусков электродвигателя в час	не более 20
минимальная скорость потока перекачиваемой среды для охлаждения электродвигателя	0,2 м/с

\* При эксплуатации в соответствии с инструкцией и оснащении агрегата станцией управления и защиты



## ХАРАКТЕРИСТИКИ ПЕРЕКАЧИВАЕМОЙ СРЕДЫ

Перекачиваемая среда	<ul style="list-style-type: none"> <li>• пресная вода (питьевая, техническая)</li> <li>• химически активная вода (морская, минеральная)</li> </ul>
температура перекачиваемой среды	+ 1 ... + 30 °С (опционально до + 80 °С)
водородный показатель (рН)	5 – 9,5
содержание твёрдых включений по массе	до 0,01 %
размер твёрдых включений	до 0,1 мм
общая минерализация (сухой остаток)	до 3 500 мг/л (опционально до 6 000)

## СВОДНОЕ ПОЛЕ Q-N

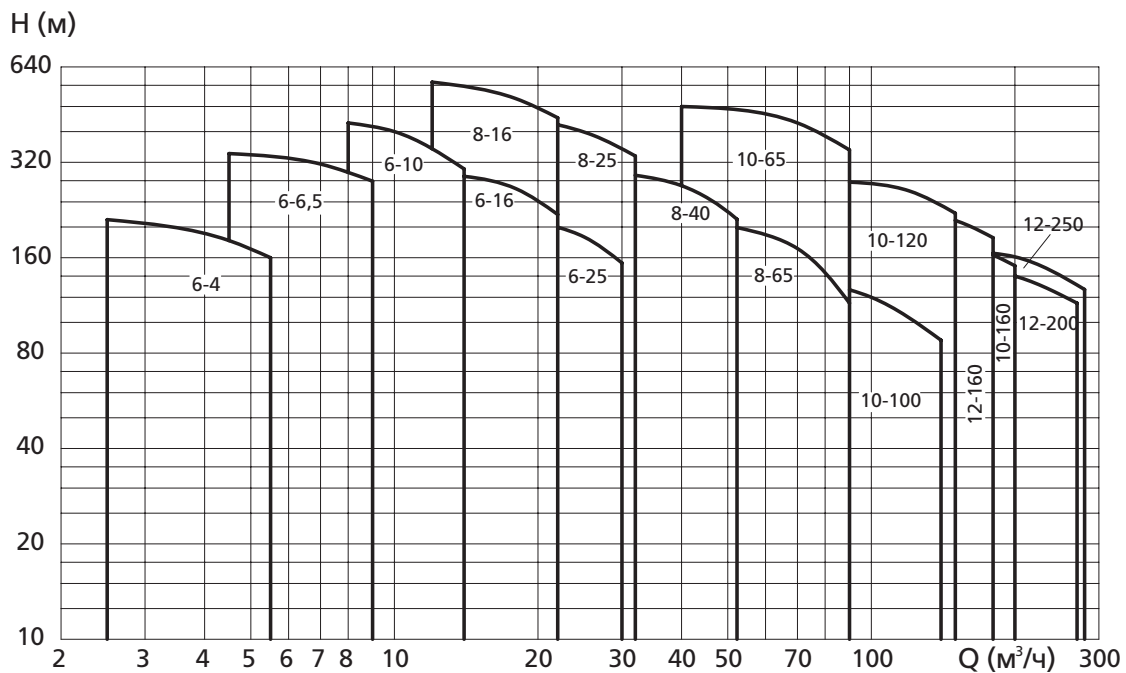

## СТРУКТУРА УСЛОВНОГО ОБОЗНАЧЕНИЯ

Пример обозначения:

**CRS 8-25/10-22 X нрк**

**CRS X - XX / XX - XX X xxx**

серия электронасосного агрегата: Ciris (Сирис)

внутренний диаметр обсадной трубы скважины, дюймы (1 дюйм = 25,4 мм)

номинальная подача, м³/ч

количество ступеней насоса

номинальная мощность электродвигателя, кВт

**X** – версия для перекачки химически активной воды

материальное исполнение: **нрк** – нержавеющее рабочее колесо

**нро** – нержавеющие рабочие органы (рабочее колесо, направляющий аппарат)

## КОНСТРУКТИВНЫЕ ОСОБЕННОСТИ И ПРЕИМУЩЕСТВА

### Насосная часть

1. Встроенный обратный клапан снижает риск повреждения насоса при гидравлическом ударе
2. Корпуса ступеней изготовлены из толстостенной нержавеющей трубы (12X18H10T). Это придаёт конструкции жёсткость, защищает насос от повреждений при установке в скважину и предотвращает коррозию корпусных деталей
3. Стяжки насоса изготовлены из нержавеющей стали марки 12X18H10T
4. Пластмассовые рабочие колёса насосов типоразмеров 6 и 8 дюймов имеют запатентованную конструкцию с армированием нержавеющей сталью, что значительно повышает их прочность. Рабочие колёса типоразмеров 8, 10 и 12 дюймов выполнены из нержавеющей стали
5. Рабочие колёса насосов имеют гидравлическую разгрузку от осевой силы при помощи обратных импеллеров, что позволяет значительно снизить нагрузку на осевой подшипник электродвигателя и увеличить срок его эксплуатации
6. Использованы восьмигранные подшипники для лучшего отвода песка
7. Рабочие колёса и направляющие аппараты насосов диаметром 6, 8 дюймов изготавливаются из высококачественной пластмассы. Для насосов диаметром 8 дюймов возможно исполнение с рабочими колёсами из нержавеющей стали. Для насосов с подачей 100 м<sup>3</sup>/ч и выше насосная часть, включая рабочие колёса и направляющие аппараты, изготавливается полностью из нержавеющей стали
8. Вал насоса изготовлен из нержавеющей стали 20X13
9. Встроенный фильтр на входе предотвращает попадание крупных механических частиц в насос

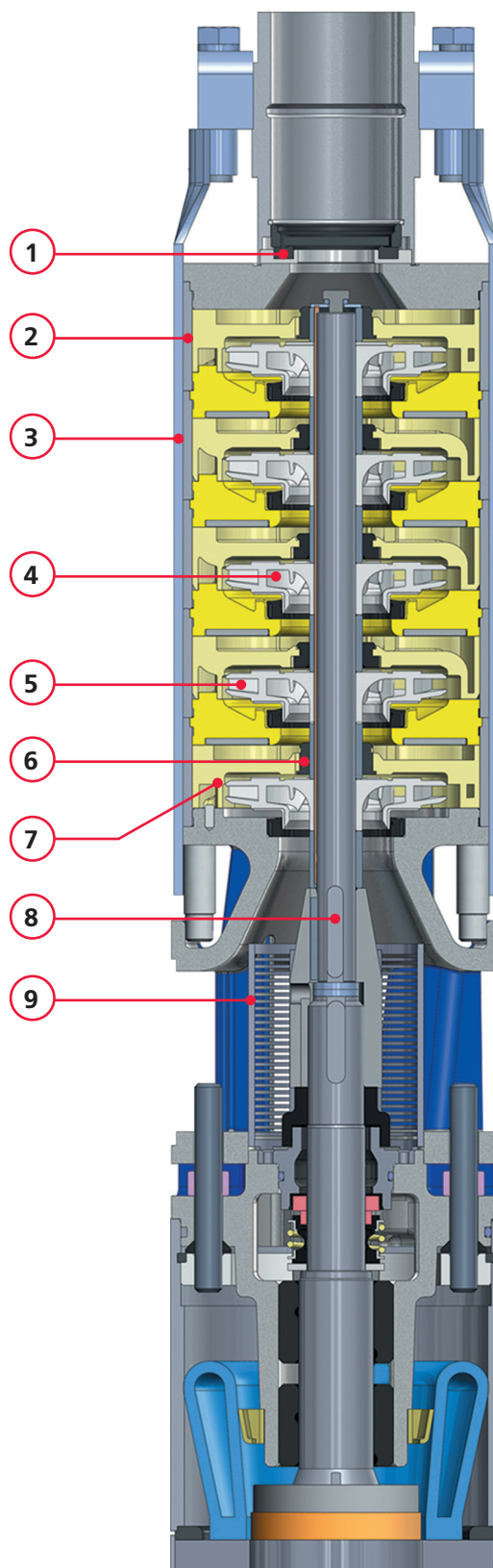

## СБОРОЧНЫЙ ЧЕРТЁЖ НАСОСНОЙ ЧАСТИ

1. Болт
2. Шайба
3. Стяжка
4. Вал
5. Шпонка
6. Кольцо пружинное
7. Клапан
8. Кольцо
9. Кольцо уплотнительное
10. Патрубок напорный
11. Кольцо
12. Кольцо
13. Болт
14. Шайба
15. Шайба
16. Подшипник
17. Кольцо
18. Отвод подшипниковый
19. Кольцо
20. Втулка распорная
21. Колесо рабочее
22. Диафрагма
23. Уплотнение колеса
24. Крышка диафрагмы
25. Втулка
26. Отвод лопаточный
27. Фланец заборный
28. Фильтр
29. Шпонка
30. Муфта

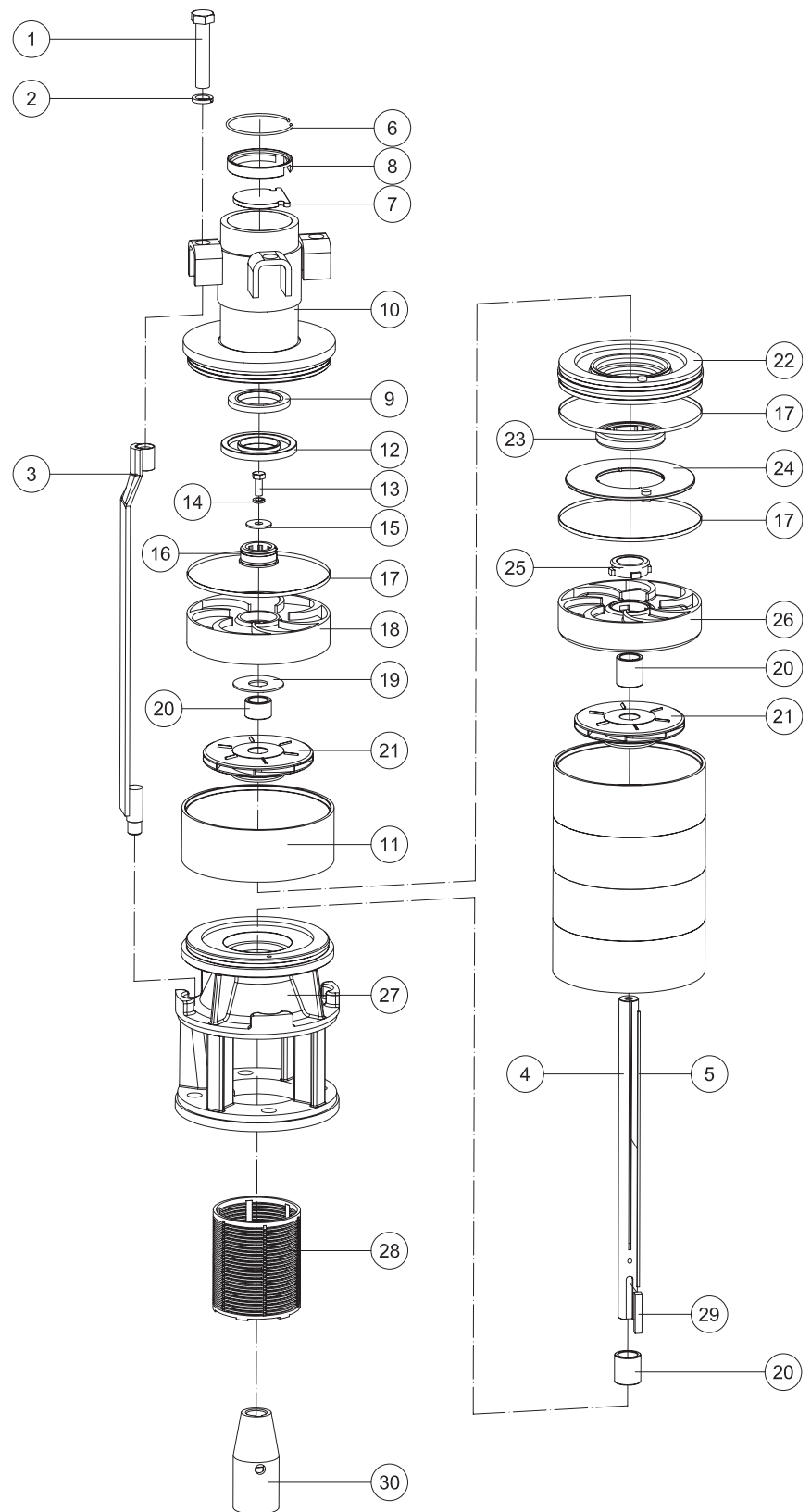

## КОНСТРУКТИВНЫЕ ОСОБЕННОСТИ И ПРЕИМУЩЕСТВА

### Электродвигатель ДАП

10. Пескоотбойник защищает полость торцевого уплотнения от попадания песка
11. Внутренняя полость электродвигателя изолирована от перекачиваемой воды при помощи торцевого уплотнения
12. Радиальные подшипники имеют спиральные канавки для улучшения условий смазки и изготовлены из современного композитного материала
13. Внутренняя полость электродвигателя заполнена водным раствором, допускающим контакт с питьевой водой. Антифризные свойства раствора позволяют хранить электродвигатель при температуре до  $-30\text{ }^{\circ}\text{C}$
14. Обмоточный провод с высокотемпературной изоляцией со стойкостью до  $100\text{ }^{\circ}\text{C}$
15. «Беличья клетка» ротора изготовлена из меди, что увеличивает эффективность и надёжность в сравнении с электродвигателями с алюминиевым ротором
16. Увеличенная длина статора и ротора улучшает условия охлаждения электродвигателя
17. Электротехнические параметры электродвигателей разработаны с учётом возможной работы при питающем напряжении низкого качества
18. Вал электродвигателя изготовлен из нержавеющей стали 20X13
19. Обратный осевой подшипник предотвращает обратное перемещение ротора электродвигателя и насоса при нештатной работе и транспортировке
20. Осевой подшипник из современного полимерного материала рассчитан на восприятие значительных осевых нагрузок
21. Резиновая мембрана компенсирует термическое расширение жидкости внутри электродвигателя при работе

По требованию заказчика предусмотрена установка датчика температуры обмотки статора.

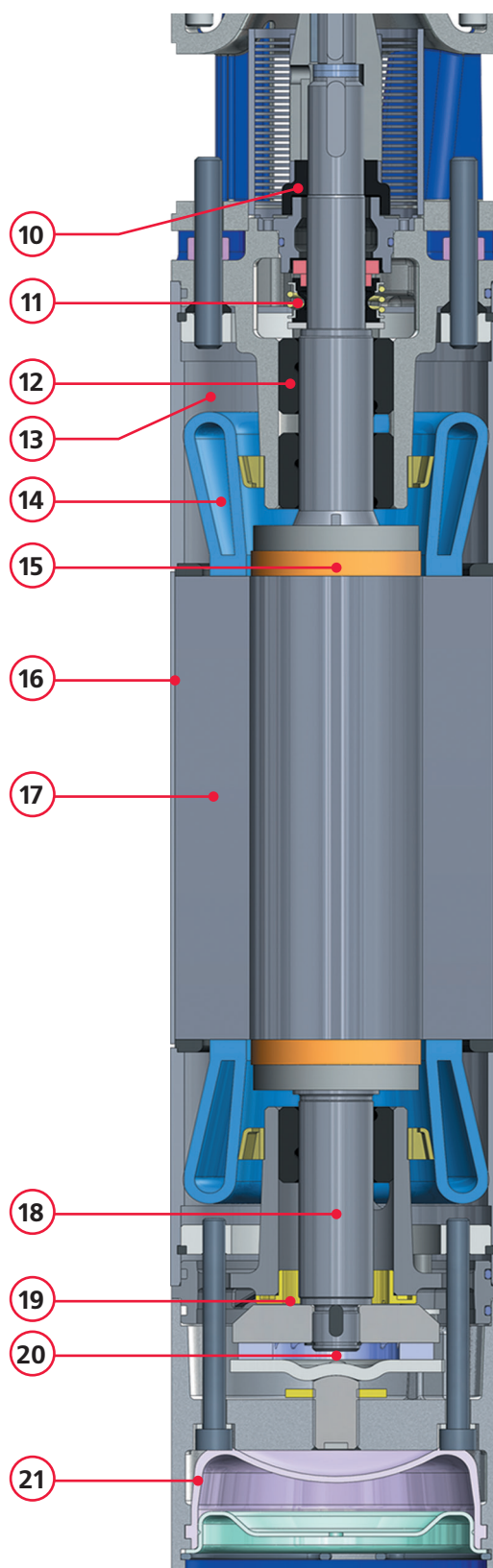

## СБОРОЧНЫЙ ЧЕРТЁЖ ЭЛЕКТРОДВИГАТЕЛЯ ДАП

1. Кольцо стопорное
2. Крышка диафрагмы
3. Диафрагма
4. Винт
5. Шайба
6. Днище
7. Винт
8. Шайба
9. Подпятник обратный
10. Кольцо резиновое
11. Щит подшипника нижний
12. Кольцо упорное
13. Кольцо стопорное
14. Вкладыш
15. Пробка
16. Кольцо резиновое
17. Щит подшипника верхний
18. Шайба
19. Крышка сальника
20. Винт
21. Шайба
22. Пескоотбойник
23. Уплотнитель шпильки
24. Уплотнение торцевое
25. Кольцо резиновое
26. Гайка выводная
27. Диск выводной
28. Уплотнитель выводов
29. Гайка
30. Шпилька
31. Кольцо стопорное
32. Кольцо упорное
33. Статор
34. Шпонка
35. Ротор
36. Кольцо ГОСТ 13942
37. Пята
38. Подпятник
39. Винт опорный
40. Контргайка
41. Винт
42. Шпонка
43. Пластина

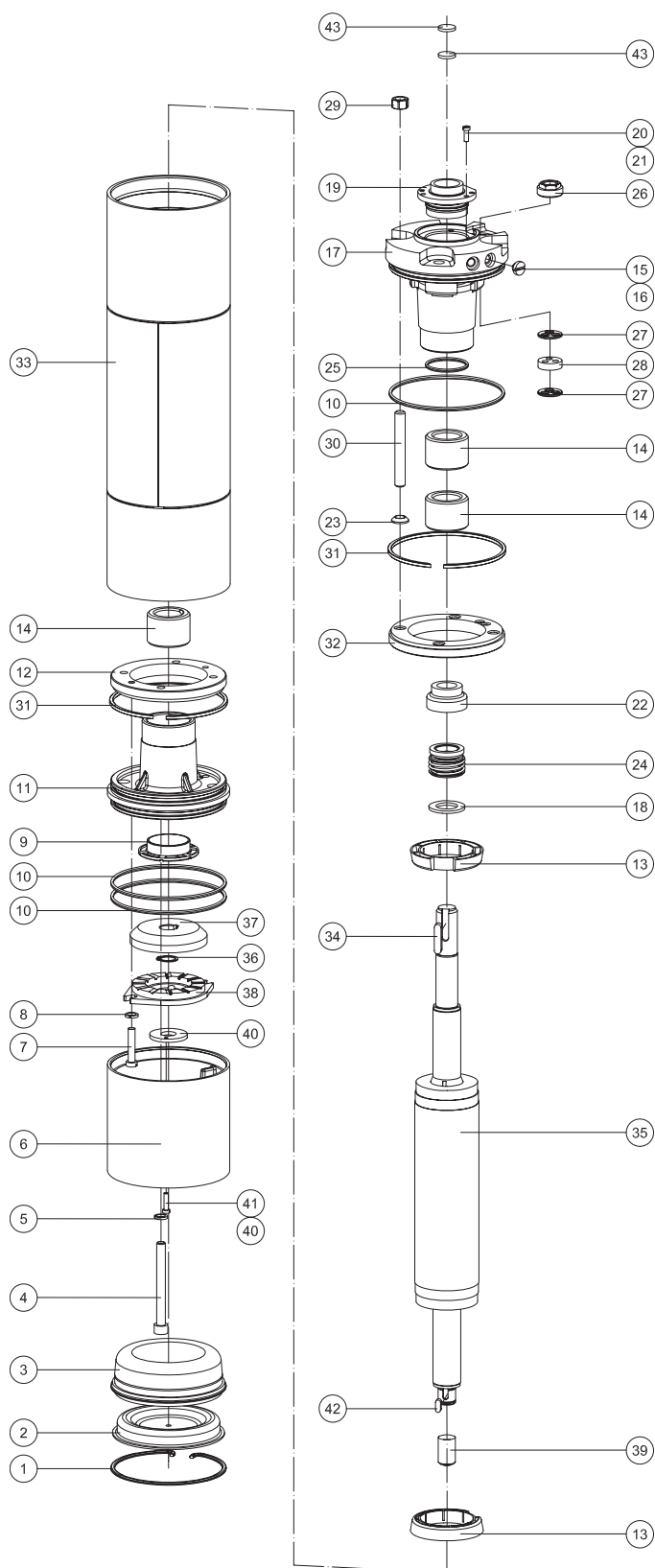

## КОНСТРУКТИВНЫЕ ОСОБЕННОСТИ

### СИРИС 6

- Максимальный диаметр: 145 мм (6 дюймов)
- Рабочие колёса и направляющие аппараты изготовлены из высококачественной пластмассы
- Запатентованная конструкция армированного нержавеющей сталью рабочего колеса увеличивает его прочность

### СИРИС 8

- Максимальный диаметр: 189 мм (8 дюймов)
- Рабочие колёса и направляющие аппараты изготовлены из высококачественного стеклопластика
- Запатентованная конструкция армированного нержавеющей сталью рабочего колеса увеличивает его прочность

- Возможно изготовление насосов со штампованными рабочими колёсами из нержавеющей стали

### СИРИС 10

- Максимальный диаметр: 235 мм (10 дюймов)
- Рабочие колёса и направляющие аппараты изготовлены из нержавеющей стали

### СИРИС 12

- Максимальный диаметр: 281 мм (12 дюймов)
- Рабочие колёса и направляющие аппараты, а также валы насоса, двигателя, корпуса ступеней насоса изготовлены из нержавеющей стали

## МАТЕРИАЛЬНОЕ ИСПОЛНЕНИЕ

Модель насоса	Насосная часть				Электродвигатель	
	Рабочее колесо	Направляющий аппарат	Корпус	Вал	Корпус	Щиты подшипников
CRS 6-4	полимер, армированный нержавеющей сталью	полимер	нержавеющая сталь 12X18H10T	нержавеющая сталь 20x13	нержавеющая сталь 12X18H10T	чугун
CRS 6-6,5						
CRS 6-10						
CRS 6-16						
CRS 6-25						
CRS 8-16	полимер, армированный нержавеющей сталью	полимер	нержавеющая сталь 12X18H10T	нержавеющая сталь 20x13	нержавеющая сталь 12X18H10T	чугун
CRS 8-25	полимер, армированный нержавеющей сталью или нержавеющей сталью 12X18H10T	полимер, армированный нержавеющей сталью или нержавеющей сталью 12X18H10T				
CRS 8-40	нержавеющая сталь 12X18H10T	нержавеющая сталь 12X18H10T				
CRS 8-65	полимер, армированный нержавеющей сталью	полимер				
CRS 10-65	нержавеющая сталь 12X18H10T	полимер				
CRS 10-120		нержавеющая сталь 12X18H10T				
CRS 10-160						
CRS 12-160						
CRS 12-200						
CRS 12-210						
CRS 12-250						

## РЕКОМЕНДАЦИИ ПО ПОДБОРУ НАСОСОВ СИРИС

Информация, содержащаяся в данном разделе, позволит эффективно эксплуатировать скважинные насосы, значительно сократить количество выходов из строя, а также избежать наиболее характерных ошибок при выборе, монтаже и эксплуатации насосных агрегатов.

### ОСНОВНЫЕ ХАРАКТЕРИСТИКИ НАСОСОВ

Система водоснабжения состоит из множества элементов, среди которых выделяют насос, трубопровод, запорно-регулирующую арматуру, резервуары и баки. От согласованности работы этих основных элементов зависит эффективность и надёжность работы системы водоснабжения в целом (Рис. 1).

Основными характеристиками насоса, представляющими его рабочие параметры, являются:

- напорная характеристика насоса (Q-N характеристика) – зависимость напора насоса от его подачи;
- зависимость потребляемой мощности от подачи (Q-P характеристика). Для многоступенчатых насосов данная характеристика может быть указана как для насоса в целом, так и для одной ступени;
- зависимость КПД от подачи (Q- $\eta$  характеристика) – показывает коэффициент полезного действия ступени с учётом потерь в обратном клапане и на входе в насос.



Рис. 1. Характеристика насоса и сети



## ХАРАКТЕРИСТИКА СЕТИ И РАБОЧАЯ ТОЧКА НАСОСА

Характеристика сети показывает зависимость её гидравлического сопротивления от расхода жидкости с учётом статической составляющей – высоты подъёма и давления до и после насоса. Понятие сети включает в себя совокупность резервуаров, трубопроводов, запорно-регулирующей арматуры, фильтров, через которые проходит жидкость до насоса и от насоса до потребителя. Каждый из этих элементов обладает своими гидравлическими характеристиками, вместе представляющими собой общую характеристику сети.

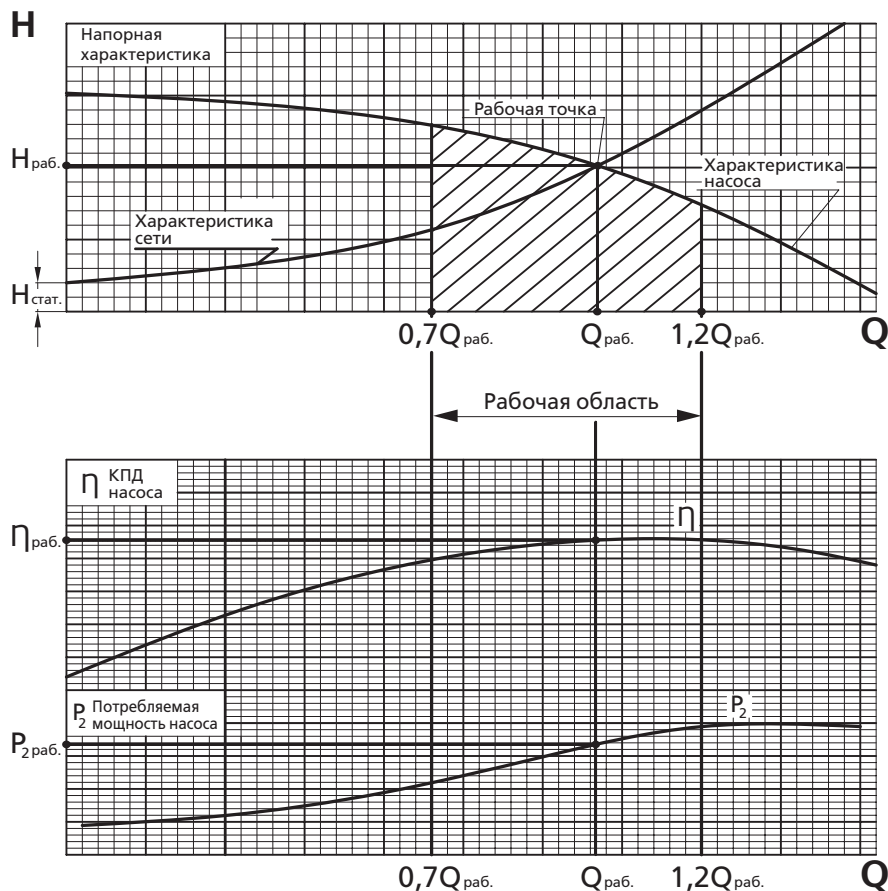
Эффективность насосного оборудования в первую очередь определяется его правильным

подбором, проведенным с учётом всех особенностей технологического процесса. Поэтому основой энергоэффективного использования насосного оборудования является согласование характеристик насоса и сети, то есть обеспечение работы насоса в режиме, при котором рабочая точка находится в рабочей области характеристики насоса (Рис. 2).

Одним из основных требований при подборе насоса является обеспечение его работы в рабочем диапазоне (рабочей области), лежащем в пределах 70... 120 % от номинальной подачи.

Нахождение рабочей точки в данной области обеспечивает работу насоса с максимальным КПД. Выполнение этого требования позволяет эксплуатировать насосы с высокой эффективностью и надёжностью.



Рис. 2. Схема установки скважинного насоса, характеристики насоса и сети



## ПОСЛЕДОВАТЕЛЬНОСТЬ ПОДБОРА НАСОСОВ

### Исходные данные

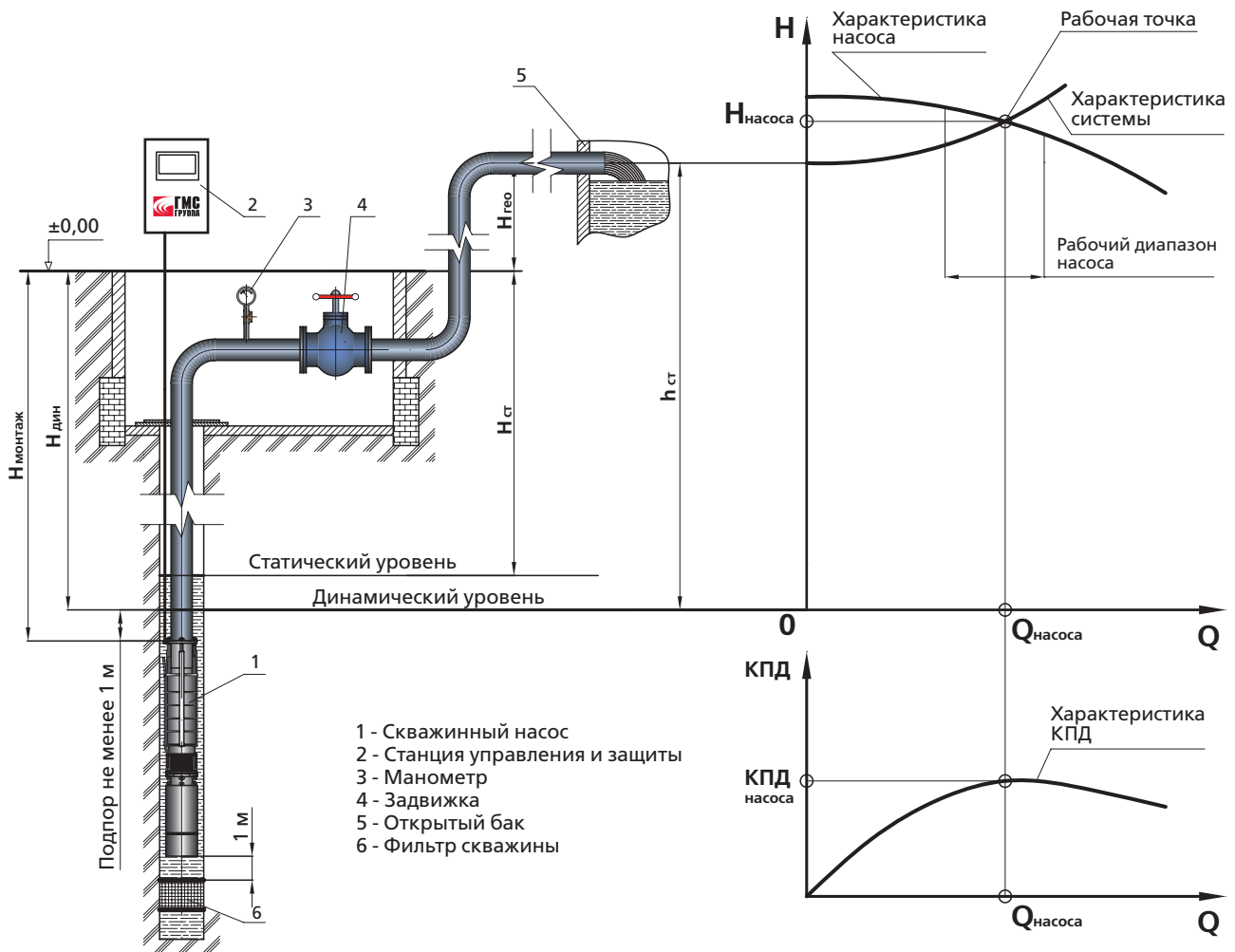
Исходными данными для выбора насоса являются требуемые значения подачи и напора, а также сведения, приведенные в паспорте скважины или полученные в результате замеров:

1. Диаметр обсадной колонны труб скважины;
2. Статический уровень воды в скважине;
3. Дебет скважины;
4. Динамический уровень воды в скважине, соответствующий дебету скважины;
5. Глубина установки фильтровальной колонны;
6. Химический состав воды и содержание механических примесей.

### Этап 1. Определение диаметра насоса

Диаметр насоса должен соответствовать внутреннему диаметру скважины с сохранением определенного зазора между корпусом насоса и обсадной трубой (Таблица 1).

Таблица 1. Соответствие диаметров обсадных колонн и диаметров насосов

Внутренний диаметр обсадной трубы, не менее, мм	102,5	125	150	199	249	301
Типоразмер насоса	4"	5"	6"	8"	10"	12"

### Этап 2. Определение производительности насоса

Таблица 2. Определение производительности насоса

Ø, дюйм	4"				5"			6"					8"				10"			10,12"	12"			
	1,5	2,5	4	6,5	10	4	6,5	4	6,5	10	16	25	16	25	40	65	65	100	120	200	160	210	250	
Q, м³/ч																								

Электронасос для скважины необходимо подбирать таким образом, чтобы дебет скважины превышал номинальную подачу насоса не менее чем на 25% (Таблица 3).

Таблица 3. Выбор производительности (подачи) насоса Сирис в зависимости от дебета скважины

Дебет скважины, м³/час	Производительность насоса, м³/час													
	1	2,5	4	6,5	10	16	25	40	65	100	120	160	210	250
1.3...3	*													
3...5	*	*												
5...8	*	*	*											
8...12	*	*	*	*										
12...20	*	*	*	*	*									
20...30	*	*	*	*	*	*								
30...50	*	*	*	*	*	*	*							
50...80	*	*	*	*	*	*	*	*						
80...125	*	*	*	*	*	*	*	*	*					
125...150	*	*	*	*	*	*	*	*	*	*				
150...200	*	*	*	*	*	*	*	*	*	*	*			
200...260	*	*	*	*	*	*	*	*	*	*	*	*		
260...350	*	*	*	*	*	*	*	*	*	*	*	*	*	
350...450	*	*	*	*	*	*	*	*	*	*	*	*	*	*

### Этап 3. Определение требуемого напора насоса

Параметры, при которых будет работать насос, то есть его рабочая точка, определяются параметрами сети (системы водоснабжения):

$$h_{\text{сист.}}(Q) = h_{\text{ст.}} + h_{\text{дин.}}(Q)$$

Характеристика сети складывается из двух составляющих: статической и динамической.

Статическая составляющая в зависимости от схемы установки определяется геометрической высотой подъёма воды относительно динамического уровня скважины и геометрической высотой приемного резервуара. В случае, когда насос работает на пневмогидравлический бак или сборный водовод, необходимо учитывать противодействие в системе.

В этом случае статическая составляющая характеристики сети рассчитывается по следующим формулам:

$$h_{\text{ст.}} = H_{\text{дин.}} + H_{\text{гео.}} + \frac{P_{\text{бака}}}{\rho \cdot g}$$

где

$H_{\text{дин.}}$  – динамический уровень скважины, м

$H_{\text{гео.}}$  – высота от устья скважины до максимального уровня воды в напорной ёмкости или до самой высокой точки трубопровода при свободном изливе, м

$P_{\text{бака}}$  – давление в баке, Па  
(1 кгс/см<sup>2</sup> ≈ 98,067кПа)

$\rho$  – плотность воды, 998 кг/м<sup>3</sup>

$g$  – ускорение свободного падения, 9,81 м/с<sup>2</sup>

Для бака, находящегося под атмосферным давлением  $P_{\text{бака}} = 0$ .

Динамический уровень скважины определяется по формуле:

$$H_{\text{дин.}} = H_{\text{ст.}} + S$$

где

$S$  – понижение уровня по графику удельного дебета, м

$H_{\text{ст.}}$  – статический уровень скважины, м

Динамическая составляющая характеристики сети определяется потерями напора в трубопроводе и имеет вид квадратичной зависимости:

$$h_{\text{дин.}}(Q) = k \cdot Q^2$$

где

$k$  – коэффициент, зависящий от потерь по длине трубопровода и местных сопротивлений (задвижки, колена, клапаны, переходники и т.п.). На графике данная зависимость изображается в виде параболы.

Потери напора  $h_{\text{дин.}}$  определяются по формуле:

$$h_{\text{дин.}} = h_{100} \cdot L_{\text{факт.}} / 100 + \Delta h$$

где

$h_{100}$  – потери по длине трубопровода на 100 м трубы, м

$L_{\text{факт.}}$  – фактическая длина трубы, м

$\Delta h$  – величина местных потерь, м

Величина местных потерь в зависимости от расхода приводится в справочниках и эксплуатационной документации на запорно-регулирующую арматуру.

Величины потерь напора по длине трубопроводов различного диаметра на 100 м длины ( $h_{100}$ ) из различных материалов также содержатся в справочниках.

В таблицах 4 и 5 (стр. 13 и стр. 14) приведены данные о потерях и скоростях движения воды в трубопроводах из наиболее распространенных материалов.

При невозможности определить потери по длине для сетей простой конфигурации (например, насос – резервуар) требуемый напор насоса можно взять на 5% больше суммы динамического уровня воды в скважине и высоты подъёма воды над уровнем отметки устья скважины.

Таким образом, определив значения всех составляющих характеристики сети для различных значений подачи насоса, можно построить напорную характеристику системы:

$$H_{\text{сист.}}(Q) = h_{\text{ст.}} + h_{\text{дин.}}(Q)$$

Зная требуемый напор, в соответствии с этапами 1-3 можно определить модель насоса, соответствующую параметрам системы.

Таблица 4. Величина потерь напора по длине для стальных трубопроводов

Верхние значения - скорость потока жидкости в м/сек, нижние значения - потери напора в метрах на 100 м прямой трубы.

Расход			Условный проходной диаметр / Наружный диаметр * толщина стенки / внутренний диаметр, мм									
м³/ч	л/мин	л/сек	dN 25 33,5x3,2 27,1	dN 32 42,3x3,2 35,9	dN 40 48x3,5 41,0	dN 50 60x3,5 53	dN 65 76x3,5 69	dN 80 89x3,5 82	dN 100 108x3,5 101	dN 125 133x4,5 124	dN 150 159x4,5 150	dN 200 219x5 209
1	16,67	0,28	0,48 1,91	0,27 0,48	0,21 0,25							
1,6	26,67	0,44	0,77 4,63	0,44 1,14	0,34 0,59	0,20 0,17						
2	33,33	0,56	0,96 7,08	0,55 1,73	0,42 0,90	0,25 0,25						
2,5	41,67	0,69	1,20 10,85	0,69 2,63	0,53 1,36	0,31 0,38	0,19 0,11					
3	50,00	0,83	1,44 15,40	0,82 3,72	0,63 1,91	0,38 0,54	0,22 0,15					
3,5	58,33	0,97	1,69 20,74	0,96 4,99	0,74 2,56	0,44 0,71	0,26 0,19	0,18 0,08				
4	66,67	1,11	1,93 26,86	1,10 6,44	0,84 3,30	0,50 0,91	0,30 0,25	0,21 0,11				
6,5	108	1,81	3,13 69,25	1,78 16,39	1,37 8,34	0,82 2,28	0,48 0,61	0,34 0,26	0,23 0,09			
8	133	2,22	3,85 104,10	2,20 24,54	1,68 12,45	1,01 3,39	0,59 0,90	0,42 0,38	0,28 0,14	0,18 0,05		
10	167	2,78		2,74 37,92	2,10 19,19	1,26 5,19	0,74 1,37	0,53 0,58	0,35 0,21	0,23 0,08		
12	200	3,33		3,29 54,18	2,52 27,38	1,51 7,38	0,89 1,94	0,63 0,82	0,42 0,29	0,28 0,11	0,19 0,04	
16	267	4,44		4,39 95,38	3,37 48,07	2,01 12,88	1,19 3,36	0,84 1,41	0,55 0,50	0,37 0,18	0,25 0,07	
20	333	5,56			4,21 74,53	2,52 19,88	1,49 5,17	1,05 2,16	0,69 0,76	0,46 0,27	0,31 0,11	
25	417	6,94			5,26 115,71	3,15 30,76	1,86 7,96	1,31 3,31	0,87 1,15	0,58 0,41	0,39 0,16	0,20 0,03
30	500	8,33				3,78 44,00	2,23 11,34	1,58 4,70	1,04 1,63	0,69 0,58	0,47 0,23	0,24 0,04
35	583	9,72				4,41 59,59	2,60 15,32	1,84 6,33	1,21 2,19	0,81 0,78	0,55 0,30	0,28 0,06
40	667	11,11				5,04 77,53	2,97 19,89	2,10 8,20	1,39 2,84	0,92 1,01	0,63 0,39	0,32 0,07
50	833	13,89				6,30 120,48	3,71 30,80	2,63 12,68	1,73 4,36	1,15 1,54	0,79 0,59	0,40 0,11
65	1083	18,06					4,83 51,63	3,42 21,19	2,25 7,26	1,50 2,55	1,02 0,97	0,53 0,18
80	1333	22,22					5,94 77,80	4,21 31,86	2,77 10,89	1,84 3,81	1,26 1,45	0,65 0,27
100	1667	27,78					7,43 120,99	5,26 49,47	3,47 16,87	2,30 5,88	1,57 2,22	0,81 0,42
120	2000	33,33						6,31 70,92	4,16 24,13	2,76 8,39	1,89 3,17	0,97 0,59
140	2333	38,89						7,36 96,23	4,85 32,70	3,22 11,35	2,20 4,27	1,13 0,79
160	2667	44,44						8,42 125,38	5,55 42,56	3,68 14,75	2,52 5,54	1,30 1,02
180	3000	50,00							6,24 53,71	4,14 18,59	2,83 6,97	1,46 1,28
200	3333	55,56							6,93 66,16	4,60 22,87	3,14 8,57	1,62 1,57
220	3667	61,11							7,63 79,91	5,06 27,60	3,46 10,33	1,78 1,89
240	4000	66,67							8,32 94,95	5,52 32,78	3,77 12,26	1,94 2,23
260	4333	72,22							9,01 111,29	5,98 38,39	4,09 14,35	2,11 2,61
280	4667	77,78								6,44 40,45	4,40 16,60	2,27 3,01
300	5000	83,33								6,90 50,96	4,72 19,02	2,43 3,45

**Таблица 5 . Величина потерь напора по длине для пластмассовых трубопроводов**

Верхние значения - скорость потока жидкости в м/сек, нижние значения - потери напора в метрах на 100 м прямой трубы.

Расход			Наружный диаметр * толщина стенки / внутренний диаметр, мм													
м³/ч	л/мин	л/сек	25x2,8 19,4	32x3,0 26,0	40x3,7 32,6	50x4,6 40,8	63x5,8 51,4	75x6,8 61,4	90x8,2 73,6	110x10,0 90,0	125x11,4 102,2	140x12,7 114,6	160x14,6 130,8	180x16,4 147,2	200x18,2 163,6	
1	16,67	0,28	0,94 7,71	0,52 1,90	0,33 0,65	0,21 0,22										
1,6	26,67	0,44	1,50 17,74	0,84 4,38	0,53 1,49	0,34 0,51	0,21 0,17									
2	33,33	0,56	1,88 26,36	1,05 6,51	0,67 2,21	0,42 0,76	0,27 0,25	0,19 0,11								
2,5	41,67	0,69	2,35 39,17	1,31 9,68	0,83 3,29	0,53 1,13	0,33 0,37	0,23 0,16								
3	50,00	0,83	2,82 54,12	1,57 13,37	1,00 4,54	0,64 1,56	0,40 0,52	0,28 0,22	0,20 0,09							
3,5	58,33	0,97	3,29 71,14	1,83 17,58	1,16 5,97	0,74 2,05	0,47 0,68	0,33 0,29	0,23 0,12							
4	66,67	1,11	3,76 90,16	2,09 22,28	1,33 7,57	0,85 2,59	0,54 0,86	0,38 0,37	0,26 0,16	0,17 0,06						
6,5	108	1,81	6,11 213,34	3,40 52,72	2,16 17,90	1,38 6,13	0,87 2,04	0,61 0,87	0,42 0,37	0,28 0,14	0,22 0,08					
8	133	2,22		4,19 76,20	2,66 25,88	1,70 8,87	1,07 2,94	0,75 1,26	0,52 0,53	0,35 0,20	0,27 0,11	0,22 0,06				
10	167	2,78		5,23 113,20	3,33 38,44	2,12 13,17	1,34 4,37	0,94 1,87	0,65 0,79	0,44 0,30	0,34 0,16	0,27 0,10	0,21 0,05			
12	200	3,33		6,28 156,43	3,99 53,12	2,55 18,20	1,61 6,04	1,13 2,59	0,78 1,09	0,52 0,42	0,41 0,23	0,32 0,13	0,25 0,07	0,20 0,04		
16	267	4,44			5,32 88,50	3,40 30,32	2,14 10,07	1,50 4,31	1,04 1,81	0,70 0,69	0,54 0,38	0,43 0,22	0,33 0,12	0,26 0,07	0,21 0,04	0,21 0,04
20	333	5,56			6,66 131,48	4,25 45,05	2,68 14,96	1,88 6,40	1,31 2,69	0,87 1,03	0,68 0,56	0,54 0,33	0,41 0,17	0,33 0,10	0,26 0,06	0,26 0,06
25	417	6,94				5,31 66,92	3,35 22,22	2,35 9,51	1,63 4,00	1,09 1,53	0,85 0,84	0,67 0,48	0,52 0,26	0,41 0,15	0,33 0,09	0,33 0,09
30	500	8,33				6,37 92,48	4,02 30,70	2,81 13,14	1,96 5,53	1,31 2,12	1,02 1,15	0,81 0,67	0,62 0,36	0,49 0,20	0,40 0,12	0,40 0,12
35	583	9,72				7,44 121,57	4,69 40,36	3,28 17,27	2,29 7,27	1,53 2,78	1,19 1,52	0,94 0,88	0,72 0,47	0,57 0,27	0,46 0,16	0,46 0,16
40	667	11,11					5,35 51,15	3,75 21,89	2,61 9,22	1,75 3,53	1,35 1,92	1,08 1,11	0,83 0,59	0,65 0,34	0,53 0,20	0,53 0,20
50	833	13,89					6,69 75,99	4,69 32,52	3,26 13,69	2,18 5,24	1,69 2,86	1,35 1,65	1,03 0,88	0,82 0,50	0,66 0,30	0,66 0,30
65	1083	18,06					8,70 121,03	6,10 51,80	4,24 21,81	2,84 8,35	2,20 4,55	1,75 2,63	1,34 1,40	1,06 0,80	0,86 0,48	0,86 0,48
80	1333	22,22						7,51 74,87	5,22 31,52	3,49 12,06	2,71 6,57	2,15 3,81	1,65 2,02	1,31 1,15	1,06 0,70	1,06 0,70
100	1667	27,78						9,38 111,23	6,53 46,82	4,37 17,92	3,39 9,77	2,69 5,65	2,07 3,01	1,63 1,71	1,32 1,03	1,32 1,03
120	2000	33,33						7,83 64,70	5,24 24,77	4,06 13,50	3,23 7,81	2,48 4,16	2,48 4,16	1,96 2,36	1,59 1,43	1,59 1,43
140	2333	38,89						9,14 85,05	6,11 32,55	4,74 17,74	3,77 10,27	2,89 5,46	2,29 3,11	1,85 1,88	1,85 1,88	1,85 1,88
160	2667	44,44						10,45 107,79	6,99 41,26	5,42 22,49	4,31 13,02	3,31 6,92	2,61 3,94	2,11 3,94	2,11 2,38	2,11 2,38
180	3000	50,00							7,86 50,84	6,10 27,71	4,85 16,04	3,72 8,53	2,94 4,86	2,38 2,93	2,38 2,93	2,38 2,93
200	3333	55,56							8,73 61,29	6,77 33,41	5,39 19,34	4,13 10,29	3,26 5,85	2,64 3,53	2,64 3,53	2,64 3,53
220	3667	61,11							9,61 72,58	7,45 39,56	5,92 22,90	4,55 12,18	3,59 6,93	2,91 4,19	2,91 4,19	2,91 4,19
240	4000	66,67							10,48 84,70	8,13 46,16	6,46 26,72	4,96 14,21	3,92 8,09	3,17 4,88	3,17 4,88	3,17 4,88
260	4333	72,22							11,35 97,62	8,80 53,21	7,00 30,80	5,37 16,38	4,24 9,32	3,44 5,63	3,44 5,63	3,44 5,63
280	4667	77,78							12,23 111,34	9,48 60,68	7,54 35,13	5,79 18,69	4,57 10,63	3,70 6,42	3,70 6,42	3,70 6,42
300	5000	83,33								10,16 68,58	8,08 39,70	6,20 21,12	4,90 12,02	3,96 7,26	3,96 7,26	3,96 7,26

## ПОДБОР ГИДРАВЛИЧЕСКОГО АККУМУЛЯТОРА

Установка гидроаккумулятора (расширительного бака) во многих случаях предотвращает слишком частые включения насоса в процессе его эксплуатации и снижает воздействие гидроударов. Тем самым оптимизируется энергопотребление насоса, снижается его износ, повышается стабильность напора.

Существуют различные методики подбора гидроаккумулятора. Многие производители гидроаккумуляторов предлагают свои программы подбора оборудования. Один из методов подбора гидравлического аккумулятора приведён в СНиП 2.04.01-85 «Внутренний водопровод и канализация зданий».

Подбор гидроаккумулятора – это сложная задача, требующая учёта множества факторов, таких как:

- неравномерность потребления воды;
- неравномерность подачи воды насосами;
- величина регулирующего объёма относительно объёма бака;
- допустимое число включений насосной установки в час.

Ниже приведена методика подбора объёма гидроаккумулятора, в основу которой положен международный метод расчёта UNI 9182.

Основными параметрами для выбора оптимального объёма гидроаккумулятора являются:

- максимальная подача насоса;
- рекомендуемая частота включений-отключений в час используемого в системе насоса;
- настройка реле давления, т.е. значения давлений включения и отключения насоса;
- начальное давление в воздушной полости гидроаккумулятора должно быть меньше давления включения насоса минимум на 0,5 атм. (1 атм. ≈ 1 кгс/см<sup>2</sup>).

В данной методике значения давлений берутся в абсолютных величинах, поэтому к значениям, измеряемым манометрами избыточного давления, прибавляется 1 атм.

Оптимальный объём гидроаккумулятора равен:

$$V_{ГА} = 16,5 \cdot \frac{Q_{max}}{a} \cdot \frac{(P_{откл.}) \cdot (P_{вкл.})}{(P_{откл.} - P_{вкл.}) \cdot P_{мемб.}}$$

где

$V_{ГА}$  – объём гидроаккумулятора, л

$a$  – частота включений - отключений в час используемого в системе насоса

$Q_{max}$  – максимальная подача насоса, л/мин

$P_{вкл.}$  – давление включения насоса, атм

$P_{отк.}$  – давление отключения насоса, атм

$P_{мембр.}$  – начальное давление в воздушной полости гидроаккумулятора, атм

Вычисленная величина оптимального объёма гидроаккумулятора округляется в большую сторону до ближайшего по объёму типоразмера прибора.

## ТРЕБОВАНИЯ К УСТАНОВКЕ НАСОСОВ В СКВАЖИНЕ

В случае, если требуемая производительность насоса выше дебета скважины, то необходимо установить датчик сухого хода. В этом случае насос будет работать в периодическом режиме. При этом нужно помнить, что число пусков и интервалы между ними должны соответствовать величинам, указанным в руководстве по эксплуатации насоса.

Возможные дефекты при монтаже обсадной колонны (несоосность труб в месте сварки, низкое качество исполнения сварного шва, искривление обсадной колонны) могут затруднить или сделать невозможной установку насоса. При проведении монтажных работ рекомендуется провести проверку скважины до глубины установки насоса калибром соответствующего диаметра.

При монтаже насоса необходимо руководствоваться требованиями прилагаемых к нему паспорта и руководства по эксплуатации.

Для стабильной работы насоса нужно, чтобы напорный патрубок насоса находился ниже динамического уровня скважины не менее, чем на 1 метр.

Уровень установки необходимо измерять от входа в насос. Уровень установки насоса по нижнему торцу электродвигателя должен находиться не менее, чем на 1 м выше фильтра скважины для защиты от попадания песка в насос и повышенного износа его элементов.

Диаметр напорного трубопровода должен быть равен размеру напорного патрубка насоса или отличаться в большую сторону. Уменьшение диаметра водоподъемной колонны приводит к увеличению потерь на трение, а его значительное увеличение – к росту стоимости трубопровода. Поэтому при выборе диаметра напорного трубопровода нужно исходить из условия: скорость потока жидкости должна находиться в пределах 1,5 - 3,0 м/с.



Рис. 3. Типовые варианты устройства водозабора

## ПОДБОР НАСОСОВ

### Пример №1

#### Исходные данные

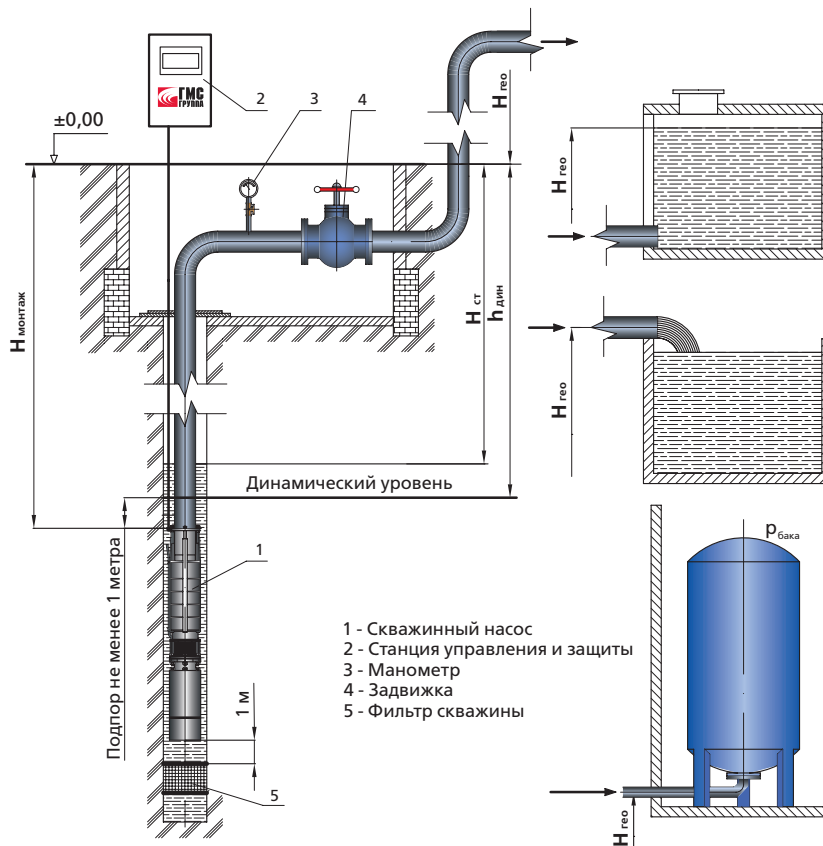
Вода подаётся из скважины в водонапорную башню, находящуюся на отметке +20 м выше скважины (Рис. 4). Требуемая подача: 40 м³/ч. Высота от поверхности земли до верхнего уровня воды в баке: 15 м. Башня находится на расстоянии 100 м от скважины. Статический уровень скважины: 30 м. По графику удельного дебета при подаче 40 м³/ч понижение уровня  $S$  составляет 10 м. Материал труб: сталь.

#### Расчёт характеристики системы

Динамический уровень будет находиться на глубине  $H_{дин.} = H_{стат.} + S = 30 + 10 = 40$  м. Исходя из рекомендуемого значения скорости жидкости в трубопроводе 1,5-3 м/с, по Таблице 4 выбираем диаметр трубопровода Ду80. На оголовке скважины установлено колено и задвижка. При  $Q = 40$  м³/ч и диаметре трубы Ду80 скорость потока составит  $\approx 2,1$  м/с.

В соответствии с Таблицей 4, потери напора в водоподъёмной стальной трубе Ду80 составляют 8,2 м на каждые 100 м длины.

Общая длина трубопроводов с учётом горизонтального и вертикального участков составит  $40+100=140$  м. Таким образом, потери по длине:

$$h_{трени} = 8,2 \cdot \frac{140}{100} = 11,5 \text{ м}$$

Определенная по справочнику величина местных потерь составляет: задвижки Ду80 – 0,09 м, отвода (колена) Ду80 – 0,07 м:

$$h_{дин} = 8,2 \cdot \frac{140}{100} + 0,09 + 3 \cdot 0,07 = 11,8 \text{ м}$$

Величина статического напора составит:

$$h_{ст} = H_{гев} + H_{дин} + \frac{P_{бака}}{\rho \cdot g} = 40 + (20 + 15) + 0 = 75 \text{ м}$$

Общий требуемый напор системы составит:

$$H_{сист} = h_{дин} + h_{ст} = 11,8 + 75 = 86,8 \text{ м}$$



Рис. 4. Схема для Примера №1



В каталоге подбираем серию насосов, КПД которых при данном расходе будет максимальным. На напорной характеристике находим рабочую точку и ближайшую к ней кривую соответствующего насоса (Рис. 5).

Для нашего случая выбираем насос CRS 8-40/6-15. При подаче 40 м<sup>3</sup>/час насос обеспечивает напор 90 м.

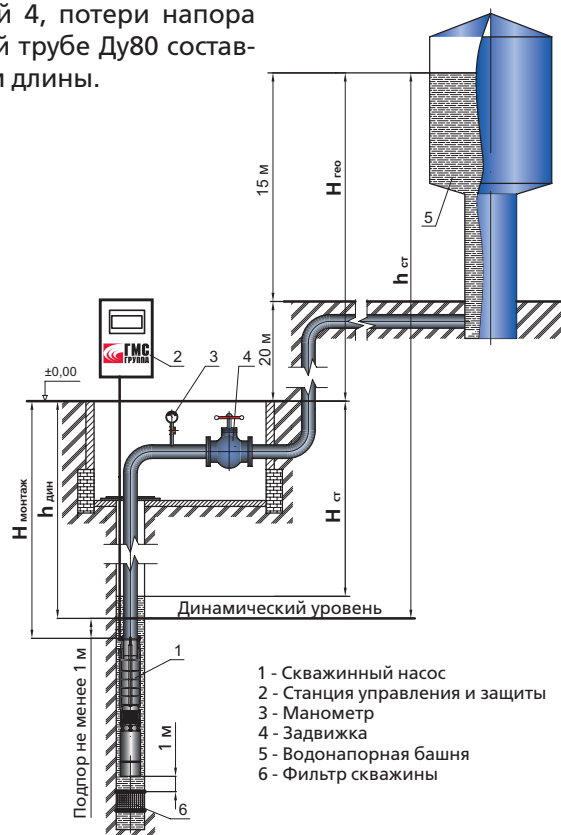

Рис. 5. Характеристики насосов Сирис



## ПОДБОР НАСОСОВ

### Пример №2

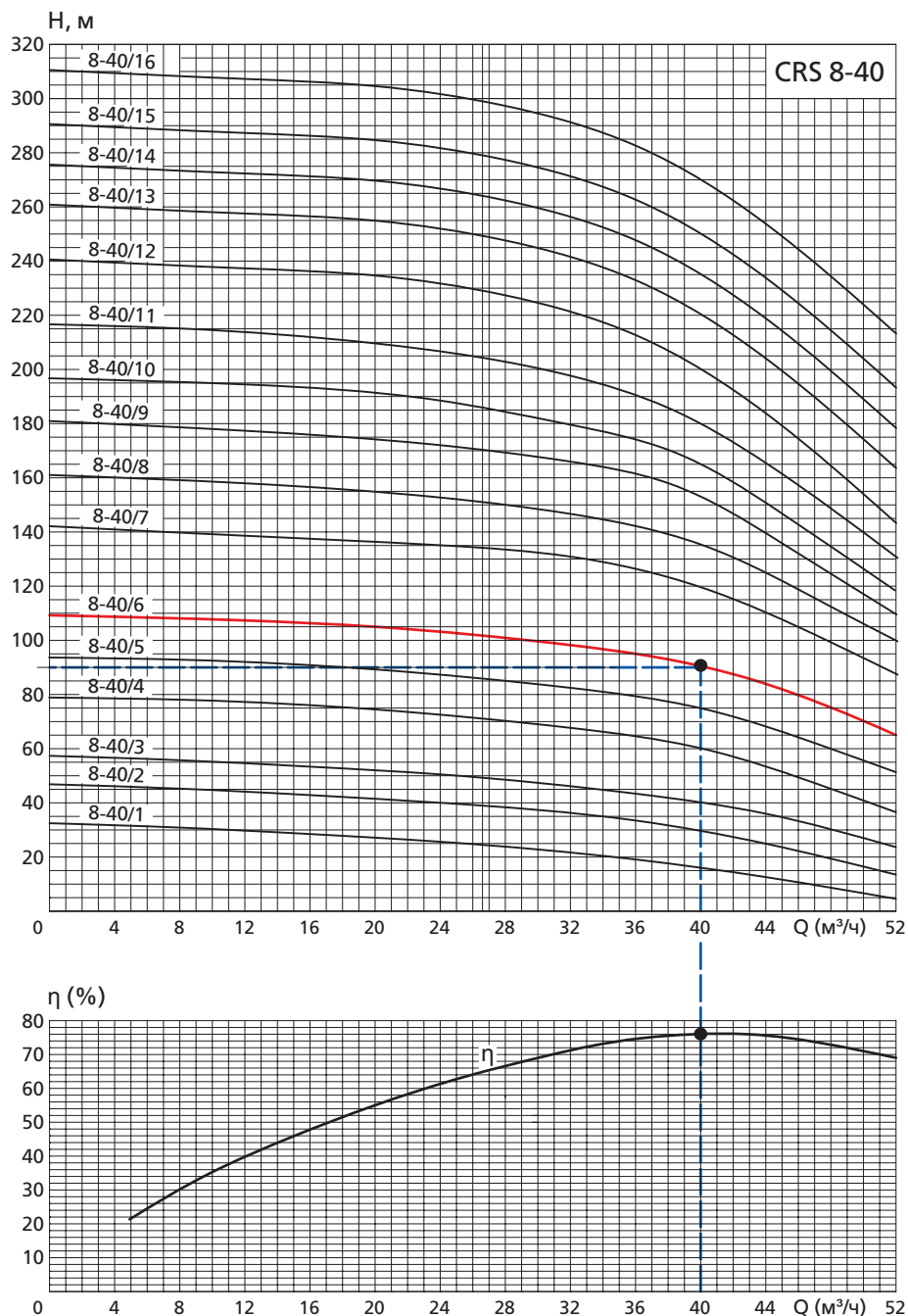
#### Исходные данные

Вода подаётся из скважины в гидроаккумулятор (Рис. 6). Требуемая подача: 8 м³/ч. Статический уровень скважины: 40 м. По графику удельного дебета при подаче 8 м³/ч понижение уровня  $S$  составляет 5 м.

#### Подбор гидроаккумулятора

По методу расчёта гидроаккумуляторов UNI 9182 по уровням давлений и количествам пусков в час получаем ближайший по объёму типоразмер гидроаккумулятора – 1000 л.

$$V_{ГА} = 16,5 \cdot \frac{Q_{max}}{a} \cdot \frac{(P_{откл}) \cdot (P_{вкл})}{(P_{откл} - P_{вкл}) \cdot P_{мембр}} = 16,5 \cdot \frac{8 \cdot 1000 / 60}{6} \cdot \frac{(4,5 + 1) \cdot (1,8 + 1)}{[(4,5 + 1) - (1,8 + 1)] \cdot (1,5 + 1)} = 836,5 \text{ л}$$

#### Расчёт характеристики системы

Динамический уровень будет находиться на глубине  $H_{дин.} = H_{стат.} + S = 40 + 5 = 45$  м. Исходя из рекомендуемого значения скорости жидкости в трубопроводе 1,5-3 м/с, по Таблице 5 выбираем диаметр трубопровода. На оголовке скважины установлено колено и задвижка.

Ввиду того, что у пластмассового трубопровода гидравлическое сопротивление ниже, чем у стального, то можно выбрать пластмассовый трубопровод меньшего диаметра, даже если диаметр трубопровода будет меньше диаметра напорного патрубка насоса.

Реле давления должно обеспечивать:

- давление, при котором включается насос –  $P_{вкл} = 1,8 \text{ кгс/см}^2$
- давление в баке, при котором насос отключается –  $P_{выкл} = 4,5 \text{ кгс/см}^2$
- максимальное давление газа –  $P_{мембр} = 1,5 \text{ кгс/см}^2$
- максимальное количество пусков в час = 6

Исходя из рекомендуемого значения скорости жидкости в трубопроводе 1,5-3 м/с, по Таблице 5 выбираем диаметр пластмассового трубопровода  $\varnothing 40,8$  мм.

При  $Q = 8 \text{ м}^3/\text{ч}$  и внутреннем диаметре трубы  $\varnothing 40,8$  мм скорость потока составит  $\approx 1,7$  м/с. В соответствии с Таблицей 5, потери напора в пластмассовом трубопроводе составляют 8,87 м на каждые 100 м длины. Длина трубопровода составляет 45 м. Местные потери пренебрежимо малы по сравнению с потерями по длине на вертикальном участке, а также по сравнению с высотой подъёма и давлением в гидроаккумуляторе.

$$h_{дин.} = h_{100} \cdot L_{факт} / 100 + \Delta h = 8,87 \cdot \frac{45}{100} = 4,0 \text{ м}$$

$$h_{ст.} = H_{дин.} + H_{гео} + \frac{P_{бака}}{\rho \cdot g} = 45 + \frac{4,5 \cdot 10^5}{1000 \cdot 9,81} = 90,87 \text{ м}$$

$$H_{сум.}(Q) = h_{ст.} + h_{дин.}(Q) = 90,87 + 4,0 = 94,87 \text{ м}$$

В случае отсутствия других неучтённых потерь требуется насос напором 94,9 м.

Как и в предыдущем примере, в каталоге подбираем серию насосов, КПД которых при данном расходе будет максимальным. На напорной характеристике находим рабочую точку и ближайшую к ней кривую соответствующего насоса.

Для нашего случая выбираем насос CRS 6-10/8-4. При подаче 8 м<sup>3</sup>/ч он обеспечивает напор 96 м.



Рис. 6. Схема для Примера №2

## ИСПОЛЬЗОВАНИЕ ПРИВОДА С РЕГУЛИРУЕМОЙ ЧАСТОТОЙ ВРАЩЕНИЯ

В последнее время большое распространение получило регулирование насосов при помощи изменения частоты вращения электродвигателя. Однако этот метод регулирования не всегда приводит к снижению энергопотребления.

Применение частотно-регулируемого привода (ЧРП) даёт наибольший эффект при работе насосов на сеть с преобладанием динамической составляющей характеристики, т.е. потерь на трение в трубопроводах и запорно-регулирующей арматуре (Рис. 7).

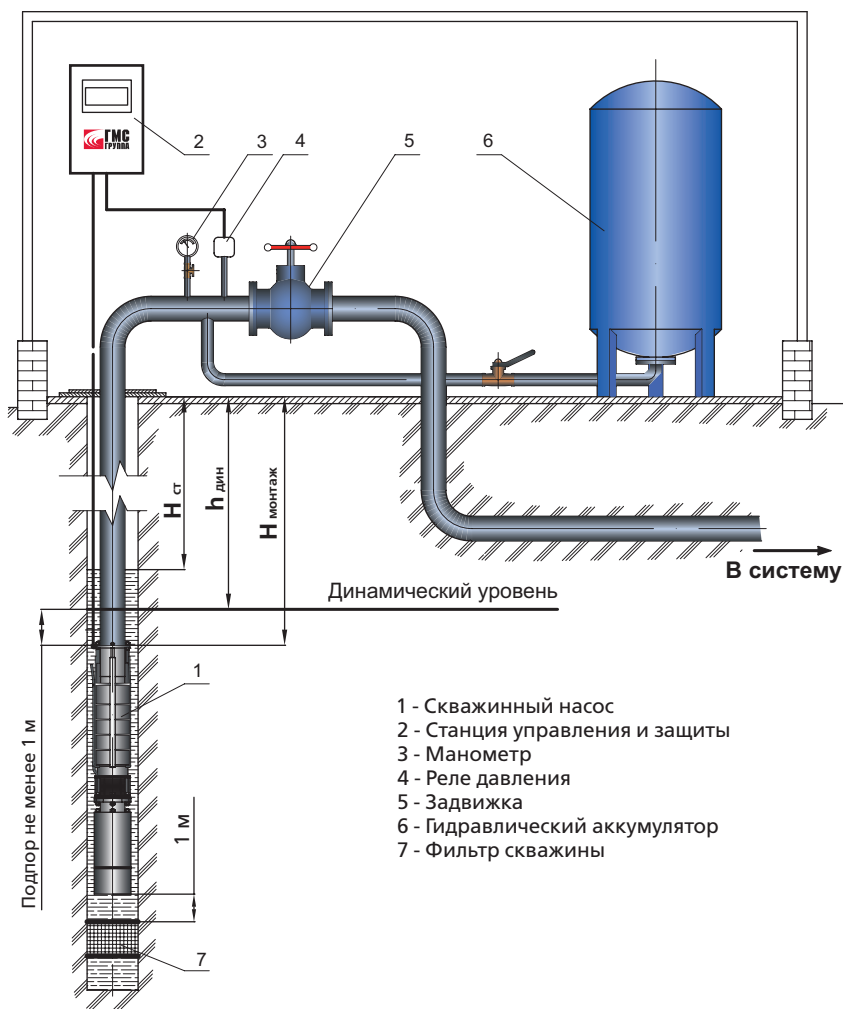
Применение ЧРП в системах с преимущественной статической составляющей (Рис. 8) приводит к значительному падению КПД насоса при изменении подачи.

В данном случае наибольший эффект имеет применение каскадного регулирования путём включения и отключения необходимого количества насосов, установленных параллельно. Поэтому основным требованием по снижению энергопотребления является характеристика системы и её изменение во времени.



Рис. 7. Работа насоса на сеть с преимущественными потерями на трение при частотном регулировании



Рис. 8. Работа насоса на сеть с преимущественной статической составляющей при частотном регулировании

## РЕКОМЕНДАЦИИ ПО ПРИМЕНЕНИЮ ПРЕОБРАЗОВАТЕЛЕЙ ЧАСТОТЫ ДЛЯ НАСОСОВ СИРИС

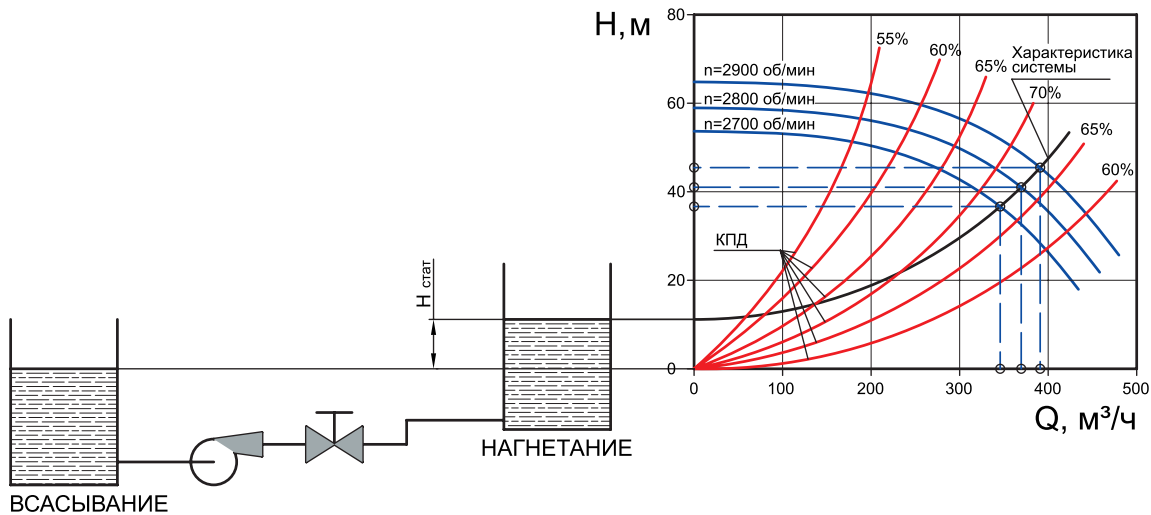
При работе скважинных насосов Сирис с преобразователями частоты (ЧРП) следует соблюдать следующие требования:

- для обеспечения достаточного охлаждения электродвигателя насос должен работать в рабочем диапазоне, его подача не должна снижаться более чем на 20% от номинальной (например, для насоса CRS 6-10 это 8 м<sup>3</sup>/час). Обычно управление агрегатом производится не по расходу, а по давлению, при этом подача может снижаться ниже установленного уровня. Поэтому рекомендуется установить датчик (реле) скорости потока жидкости, который отключал бы электродвигатель при снижении подачи ниже рабочего диапазона насоса;
- для защиты обмоток электродвигателей от перегрева, расплавления изоляции и её пробоя рекомендуется устанавливать термодатчик, отключающий двигатель при температуре изоляции обмотки выше 70 °C;
- для нормальной работы радиальных и упорных подшипников скорость вращения вала электродвигателя должна быть не менее 2700 об/мин;
- для защиты двигателя насоса от высокочастотных импульсов напряжения, которые могут привести к преждевременному износу и пробоя изоляции обмоток, при большой длине соединительного кабеля между насосным агрегатом и преобразователем частоты (ЧРП) необходимо устанавливать выходные фильтры: фильтр du/dt или синусоидальный фильтр. Рекомендации по применению фильтров следует уточнять у производителей преобразователей частоты.

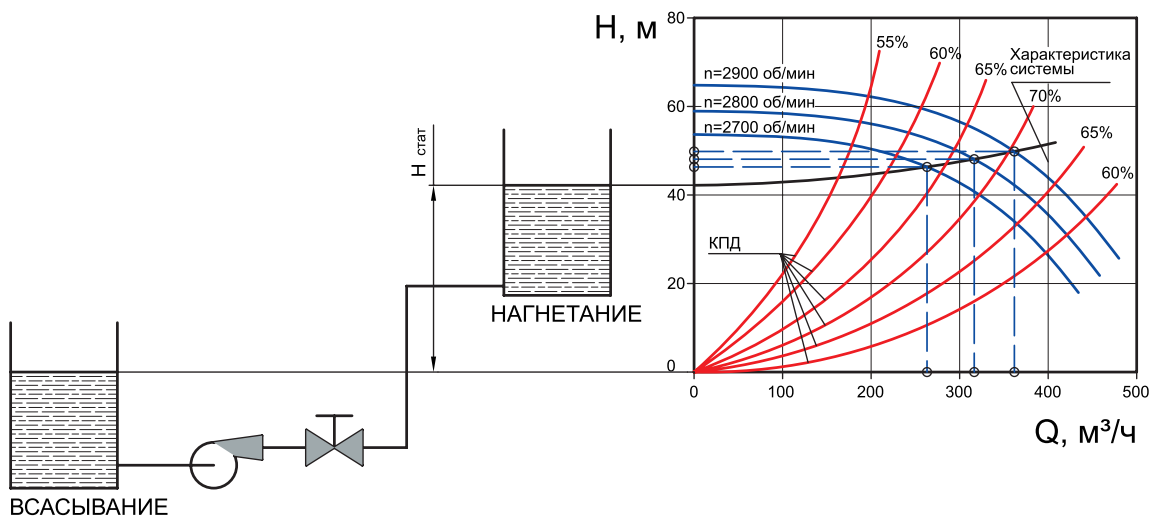
В связи с тем, что разбор воды потребителями очень неравномерен, а для охлаждения электродвигателя подача насоса не должна уменьшаться ниже установленной величины, при работе на сеть невозможно использовать преобразователь частоты (ЧРП) без гидроаккумулятора соответствующей ёмкости, иначе необходимо организовать принудительное охлаждение электродвигателя, что в условиях скважины невозможно.

Важно помнить, что при наличии большой статической составляющей в характеристике системы применение частотного регулирования не повышает экономическую эффективность использования скважинных насосов, а лишь позволяет уменьшить объёмы и габариты промежуточных ёмкостей, а также снизить риск появления гидравлических ударов в системе.

## ОШИБКИ ПРИ ПОДБОРЕ И ЭКСПЛУАТАЦИИ СКВАЖИННЫХ НАСОСОВ

Большинство проблем, связанных с частыми выходами из строя и избыточным энергопотреблением насосного оборудования, закладываются на этапе его подбора, а также при его обслуживании неквалифицированным персоналом. Наиболее характерные ошибки приведены ниже.

**1. Установка и эксплуатация насоса с завышенными параметрами** (подача и напор) относительно требуемых, т.е. «переразмеренного» насоса, приводит к неоправданно большим затратам на приобретение оборудования (на стадии строительства объекта, при изменении характеристик системы).

Для данного случая характерно следующее:

- значительное превышение величины потребляемого тока относительно номинальной;
- частые аварийные срабатывания станции управления и защиты (СУиЗ) при условии, что она соответствует параметрам насоса;
- частые включения/отключения насоса.

Эксплуатация насоса в таком режиме может привести к следующим последствиям:

- увеличению мутности и объёма песка в перекачиваемой воде, засорению фильтра скважины, ухудшению качества воды;
- увеличению потребляемой насосом энергии при снижении КПД;
- перегреву электродвигателя;
- пробоям изоляции обмоток статора;
- «всплыванию» рабочих колёс и их износу при трении о неподвижные части насоса.

Регулирование подачи «переразмеренного» насоса при помощи задвижки приводит к излишним потерям мощности на трение.

**2. Работа насоса при пониженной подаче приводит к следующему:**

- недостаточному охлаждению и перегреву электродвигателя, оплавлению обмоток статора;
- повышенному износу подшипников вследствие недостаточной смазки;
- снижению КПД насоса.

**3. Подбор оборудования по максимальным значениям напора и подачи**

Необходимо помнить, что помимо работы с максимальной нагрузкой существуют другие режимы работы насоса. Поэтому, по возможности, нужно использовать накопительные резервуары и применять различные методы регулирования.

**4. Эксплуатация насоса без охлаждающего кожуха в скважине большого диаметра**

Установка насоса с диаметром значительно меньшим диаметра скважины приводит к значительному уменьшению скорости охлаждающего электродвигатель потока жидкости и, как следствие, к перегреву и снижению ресурса двигателя.

Диаметр насоса необходимо подбирать с тем расчётом, чтобы скорость потока жидкости составляла не менее 0,2 м/с.

$$Q = v \cdot S \quad S = \frac{\pi \cdot (D^2 - d^2)}{4}$$

Таким образом, диаметр насоса подбирается в зависимости от необходимого значения подачи насоса (Рис. 9):

$$d \geq \sqrt{D^2 - \frac{4 \cdot (Q / 3600)}{\pi \cdot v}} = \sqrt{D^2 - \frac{Q}{900 \cdot \pi \cdot (0,2 \text{ м/с})}}$$

где:

- D – диаметр скважины, м
- d – диаметр насоса, м
- Q – подача насоса, м<sup>3</sup>/ч
- v – средняя скорость жидкости, м/с

Далее по каталогу выбирается насос с ближайшим диаметром.

В случае, когда невозможно обеспечить скорость потока жидкости не менее 0,2 м/с, необходимо использовать специальный кожух охлаждения для электродвигателя насоса.



Рис. 9. Определение минимальной скорости потока жидкости

**5. Выбор водоподъёмных труб меньшего диаметра**

Использование водоподъёмных труб диаметром меньше, чем диаметр напорного резьбового соединения или фланца, как правило – с целью экономии, приводит к большим потерям на трение и увеличению требуемого напора. Возможно, что при этом потребитель не сможет получить требуемого значения подачи.

**6. Выбор кабеля малого сечения**

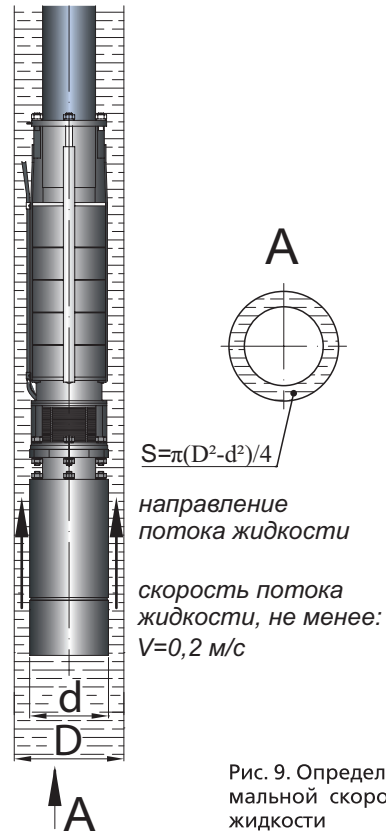
Подключение электродвигателя насоса к электросети при помощи кабеля сечением меньшим рекомендованного приводит к перегреву кабеля и значительному падению напряжения, что отрицательно сказывается на работе электродвигателя.

**7. Низкое качество питающего напряжения и отсутствие станций управления и защиты**

Подключение насоса напрямую к электросети не позволяет защитить электродвигатель от наиболее характерных причин выхода из строя: перекос и обрыв фаз, значительные отклонения напряжения от номинального значения и других факторов.

**8. Демонтаж встроенного обратного клапана** значительно увеличивает риск механических повреждений насоса вследствие гидроудара. Кроме того, при отсутствующем обратном клапане в случае отключения электропитания происходит раскручивание насоса в обратном направлении потоком жидкости из водо-подъёмной трубы. Пуск насоса в момент такого обратного вращения может привести к выходу из строя электродвигателя.

**9. Превышение подачей насоса дебета скважины, указанного в паспорте, может привести к работе в режиме «сухого хода», что вызывает:**

- перегрев электродвигателя;

- быстрый износ подшипниковых узлов;
- повышенную коррозию.

**10. Отсутствие контрольно-измерительных приборов**

Наличие приборов для измерения уровня воды в скважине, давления, расхода воды, напряжения и силы тока, количества включений и времени работы насоса позволяет получать данные о работе насосного оборудования и характеристиках системы. Это позволяет выявить отклонения в работе насоса, обусловленные изменениями условий эксплуатации и характеристик системы водоснабжения, и обеспечить эффективную работу насосного оборудования.



Рис. 9. Работа с завышенным напором



Рис. 10. Работа с заниженным напором

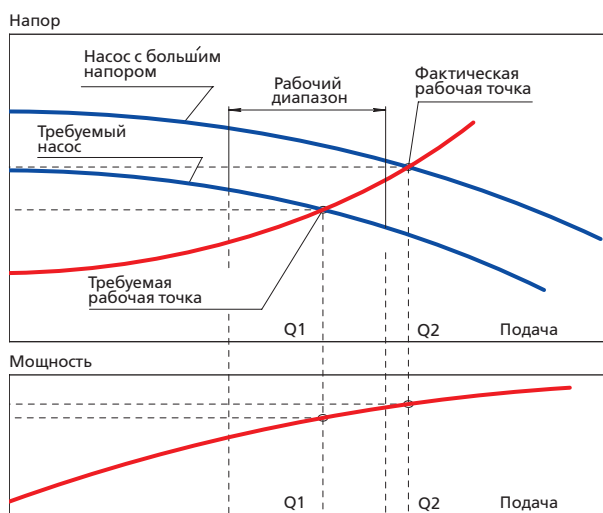

Рис. 11. Работа насоса при повышенной подаче

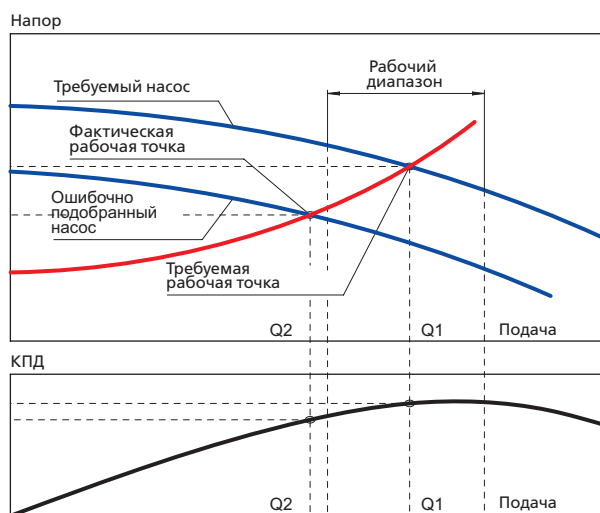

Рис. 12. Работа насоса при пониженной подаче

## ГАБАРИТНЫЕ РАЗМЕРЫ И ХАРАКТЕРИСТИКИ

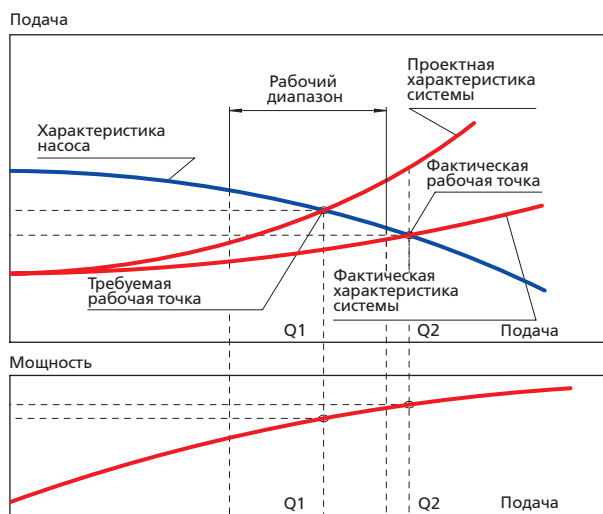
Графические характеристики насосов приведены в соответствии с требованиями ГОСТ 6134-2007 / ISO 9906:1999 (Приложение А), для следующих условий:

- для номинальной частоты вращения электродвигателей;
- при питании от электросети номинальной частотой 50 Гц;
- перекачиваемая жидкость – вода температурой +20 °С;
- кинематическая вязкость воды:  $1 \cdot 10^{-6} \text{ м}^2/\text{с}$  (1сСт).

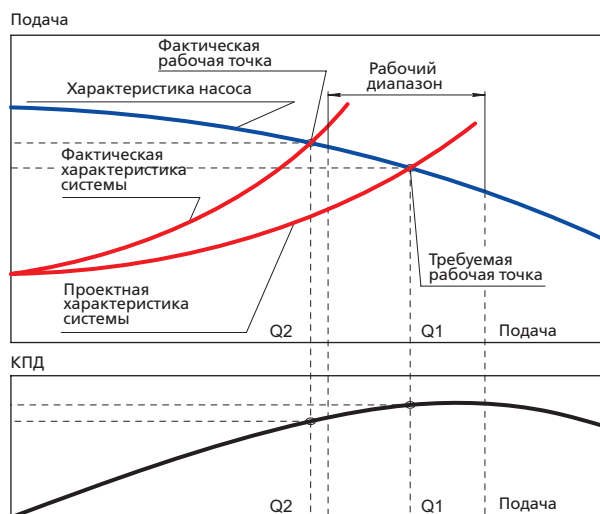
Графические характеристики приведены с учётом потерь напора в обратном клапане насоса. Характеристики КПД приведены для отдельной ступени насоса.

На приведенных характеристиках кривая мощности на валу  $P_2$  указана для одной ступени. Для определения полной мощности этих типов насосов необходимо мощность одной ступени умножить на их количество.

$$P_{2\_насоса} = P_{2\_ступени} \cdot n$$

Подбирать насос рекомендуется, исходя из условия обеспечения его максимального КПД, находящегося в рабочей области в диапазоне от 0,7 до 1,2 от значения номинальной подачи насоса. Подробные рекомендации по подбору скважинных насосов **Сирис** указаны в разделе «Подбор и эксплуатация скважинного насоса».



CRS 6-4  
CRS 6-6,5  
CRS 6-10



CRS 6-16  
CRS 6-25



CRS 8-16  
CRS 8-25  
CRS 8-40



CRS 8-65

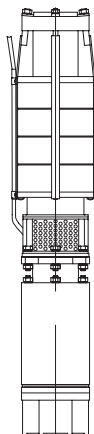

CRS 10-65  
CRS 10-77

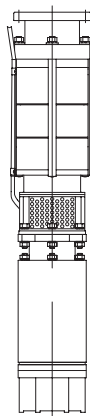

CRS 10-100  
CRS 10-120  
CRS 10-160  
CRS 10-200

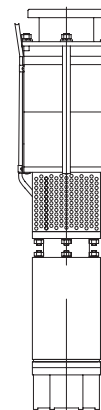

CRS 12-160  
CRS 12-200  
CRS 12-210  
CRS 12-250

## НАСОСЫ СИРИС 6-4

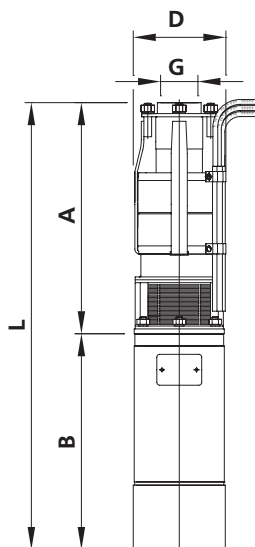

Типоразмер агрегата	Электродвигатель ~3 х 380 В, 50 Гц			Габаритные и присоединительные параметры, мм					Масса агрегата, кг
	Модель	P <sub>2</sub> , кВт	I <sub>НОМ</sub> , А	D	L	A	B	G	
CRS 6-4/6-3	ДАП 6-3	3	8	144	1070	473	597	G2"- В ГОСТ 6357	57
CRS 6-4/7-3	ДАП 6-3	3	8	144	1115	518	597		60
CRS 6-4/8-3	ДАП 6-3	3	8	144	1155	558	597		62
CRS 6-4/9-3	ДАП 6-3	3	8	144	1200	603	597		64
CRS 6-4/10-3	ДАП 6-3	3	8	144	1240	643	597		67
CRS 6-4/11-4	ДАП 6-4	4	11	144	1270	649	621		69
CRS 6-4/12-4	ДАП 6-4	4	11	144	1310	689	621		71
CRS 6-4/13-4	ДАП 6-4	4	11	144	1355	734	621		73
CRS 6-4/14-4	ДАП 6-4	4	11	144	1395	774	621		74
CRS 6-4/15-4	ДАП 6-4	4	11	144	1440	819	621		75
CRS 6-4/16-4	ДАП 6-4	4	11	144	1480	859	621		76



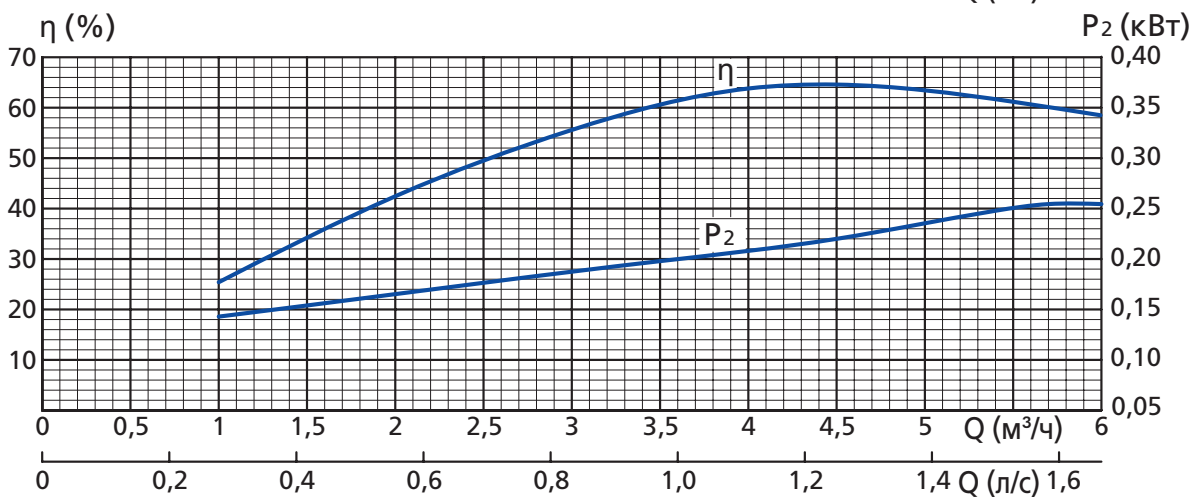
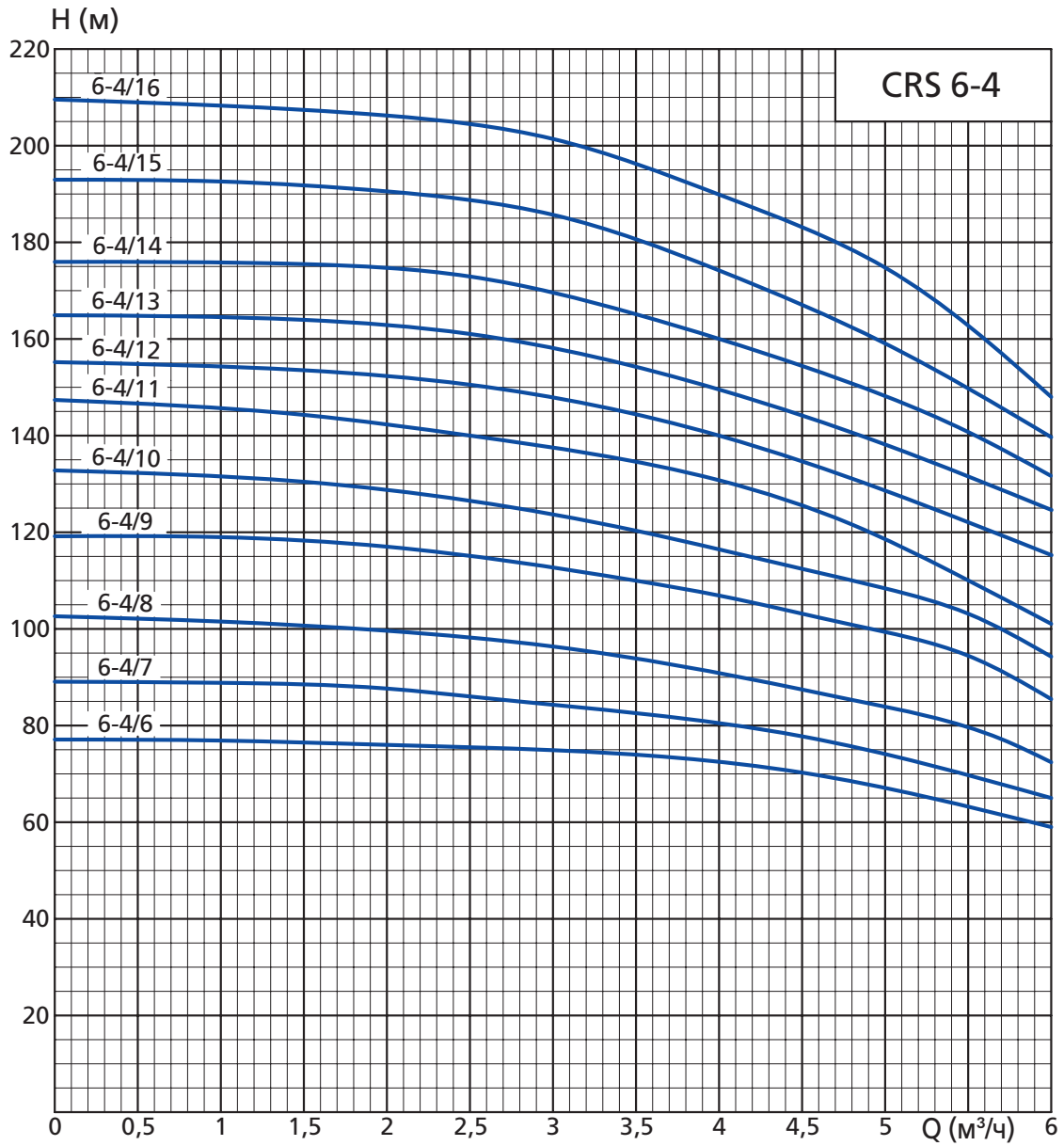

### НАСОСЫ СИРИС 6-6,5

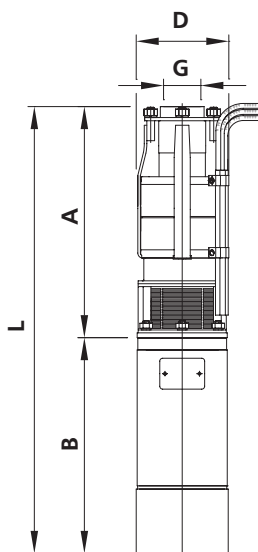

Типоразмер агрегата	Электродвигатель ~3 х 380 В, 50 Гц			Габаритные и присоединительные параметры, мм					Масса агрегата, кг
	Модель	P <sub>2</sub> , кВт	I <sub>НОМ</sub> , А	D	L	A	B	G	
CRS 6-6,5/6-3	ДАП 6-3	3	8	144	1075	478	597	G 2" - B ГОСТ 6357	62
CRS 6-6,5/7-3	ДАП 6-3	3	8	144	1125	528	597		63
CRS 6-6,5/8-3	ДАП 6-3	3	8	144	1170	573	597		64
CRS 6-6,5/9-4	ДАП 6-4	4	11	144	1230	609	621		66
CRS 6-6,5/10-4	ДАП 6-4	4	11	144	1270	649	621		67
CRS 6-6,5/11-4	ДАП 6-4	4	11	144	1310	689	621		68
CRS 6-6,5/12-5,5	ДАП 6-5,5	5,5	15	144	1410	769	641		74
CRS 6-6,5/13-5,5	ДАП 6-5,5	5,5	15	144	1420	779	641		75
CRS 6-6,5/14-5,5	ДАП 6-5,5	5,5	15	144	1430	789	641		75
CRS 6-6,5/15-7,5	ДАП 6-7,5	7,5	18,5	144	1540	834	706		84
CRS 6-6,5/16-7,5	ДАП 6-7,5	7,5	18,5	144	1590	884	706		85
CRS 6-6,5/17-7,5	ДАП 6-7,5	7,5	18,5	144	1640	934	706		86
CRS 6-6,5/18-7,5	ДАП 6-7,5	7,5	18,5	144	1690	984	706		88
CRS 6-6,5/19-7,5	ДАП 6-7,5	7,5	18,5	144	1740	1034	706		89
CRS 6-6,5/20-9	ДАП 6-9	9	21	144	1790	1059	731		90
CRS 6-6,5/21-9	ДАП 6-9	9	21	144	1840	1109	731		91
CRS 6-6,5/22-11	ДАП 6-11	11	26	144	1890	1124	766		92
CRS 6-6,5/23-11	ДАП 6-11	11	26	144	1940	1174	766		94
CRS 6-6,5/24-11	ДАП 6-11	11	26	144	1990	1224	766		95
CRS 6-6,5/25-11	ДАП 6-11	11	26	144	2040	1274	766		96
CRS 6-6,5/26-13	ДАП 6-13	13	30	144	2090	1269	821		97
CRS 6-6,5/27-13	ДАП 6-13	13	30	144	2140	1319	821		98

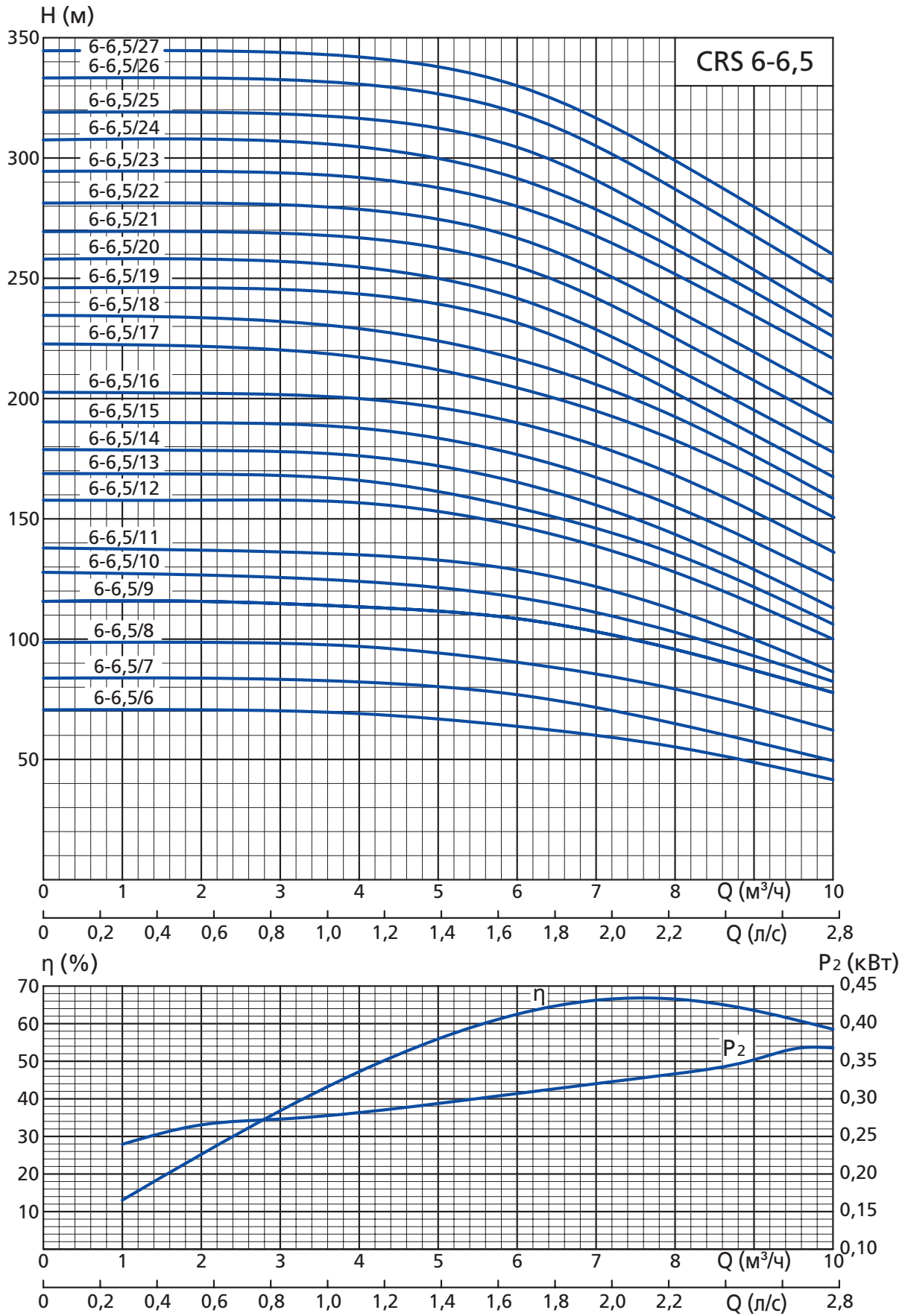

### НАСОСЫ СИРИС 6-10

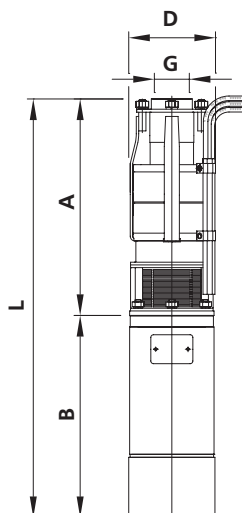

Типоразмер агрегата	Электродвигатель ~3 x 380 В, 50 Гц			Габаритные и присоединительные параметры, мм					Масса агрегата, кг
	Модель	P <sub>2</sub> , кВт	I <sub>НОМ</sub> , А	D	L	A	B	G	
CRS 6-10/2-3	ДАП 6-3	3	8	144	930	333	597	G2" - B  ГОСТ 6357	57
CRS 6-10/3-3	ДАП 6-3	3	8	144	970	373	597		58
CRS 6-10/4-3	ДАП 6-3	3	8	144	1010	413	597		59
CRS 6-10/5-3	ДАП 6-3	3	8	144	1050	453	597		60
CRS 6-10/6-3	ДАП 6-3	3	8	144	1090	493	597		61
CRS 6-10/7-4	ДАП 6-4	4	11	144	1150	529	621		64
CRS 6-10/8-4	ДАП 6-4	4	11	144	1190	569	621		65
CRS 6-10/9-5,5	ДАП 6-5,5	5,5	15	144	1250	609	641		68
CRS 6-10/10-5,5	ДАП 6-5,5	5,5	15	144	1320	679	641		69
CRS 6-10/11-5,5	ДАП 6-5,5	5,5	15	144	1335	694	641		70
CRS 6-10/12-7,5	ДАП 6-7,5	7,5	18,5	144	1435	729	706		79
CRS 6-10/13-7,5	ДАП 6-7,5	7,5	18,5	144	1470	764	706		80
CRS 6-10/14-7,5	ДАП 6-7,5	7,5	18,5	144	1515	809	706		81
CRS 6-10/15-9	ДАП 6-9	9	21	144	1580	849	731		84
CRS 6-10/16-9	ДАП 6-9	9	21	144	1620	889	731		85
CRS 6-10/17-9	ДАП 6-9	9	21	144	1660	929	731		86
CRS 6-10/18-9	ДАП 6-9	9	21	144	1700	969	731		87
CRS 6-10/19-11	ДАП 6-11	11	26	144	1770	1004	766		92
CRS 6-10/20-11	ДАП 6-11	11	26	144	1810	1044	766		93
CRS 6-10/21-11	ДАП 6-11	11	26	144	1850	1084	766		94
CRS 6-10/22-11	ДАП 6-11	11	26	144	1890	1124	766		95
CRS 6-10/23-13	ДАП 6-13	13	30	144	1990	1169	821		101
CRS 6-10/24-13	ДАП 6-13	13	30	144	2025	1204	821		102
CRS 6-10/25-13	ДАП 6-13	13	30	144	2065	1244	821		103
CRS 6-10/26-13	ДАП 6-13	13	30	144	2105	1284	821		104
CRS 6-10/27-13	ДАП 6-13	13	30	144	2145	1324	821		105
CRS 6-10/28-15	ДАП 6-15	15	37	144	2225	1364	861		110
CRS 6-10/29-15	ДАП 6-15	15	37	144	2265	1404	861		111
CRS 6-10/30-15	ДАП 6-15	15	37	144	2305	1444	861		112
CRS 6-10/31-15	ДАП 6-15	15	37	144	2345	1484	861		113
CRS 6-10/32-15	ДАП 6-15	15	37	144	2385	1524	861		114
CRS 6-10/33-18,5	ДАП 6-18,5	18,5	43	144	2470	1564	906		120
CRS 6-10/34-18,5	ДАП 6-18,5	18,5	43	144	2510	1604	906		121
CRS 6-10/35-18,5	ДАП 6-18,5	18,5	43	144	2550	1644	906		122
CRS 6-10/36-18,5	ДАП 6-18,5	18,5	43	144	2590	1684	906		123
CRS 6-10/37-18,5	ДАП 6-18,5	18,5	43	144	2630	1724	906		124

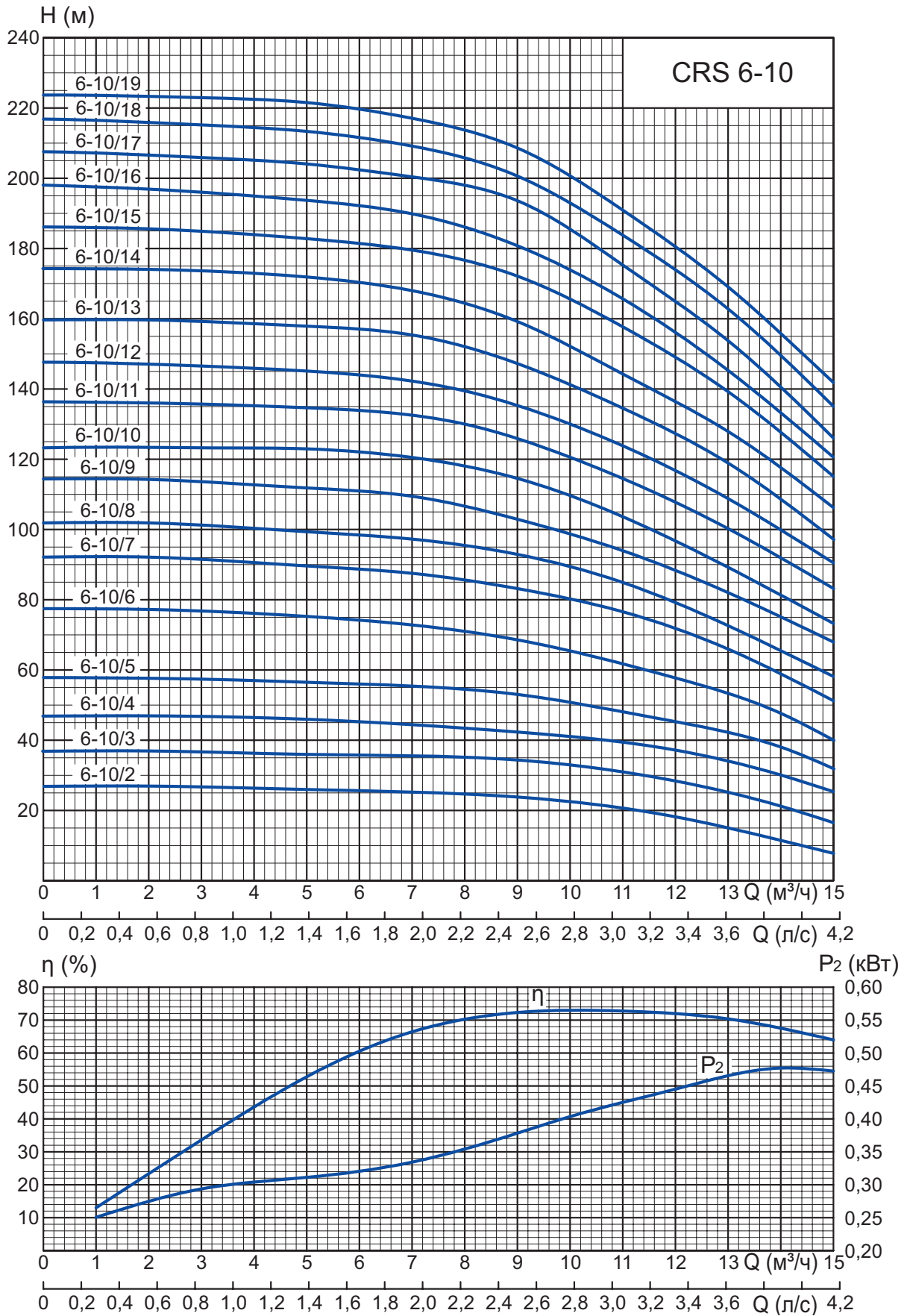

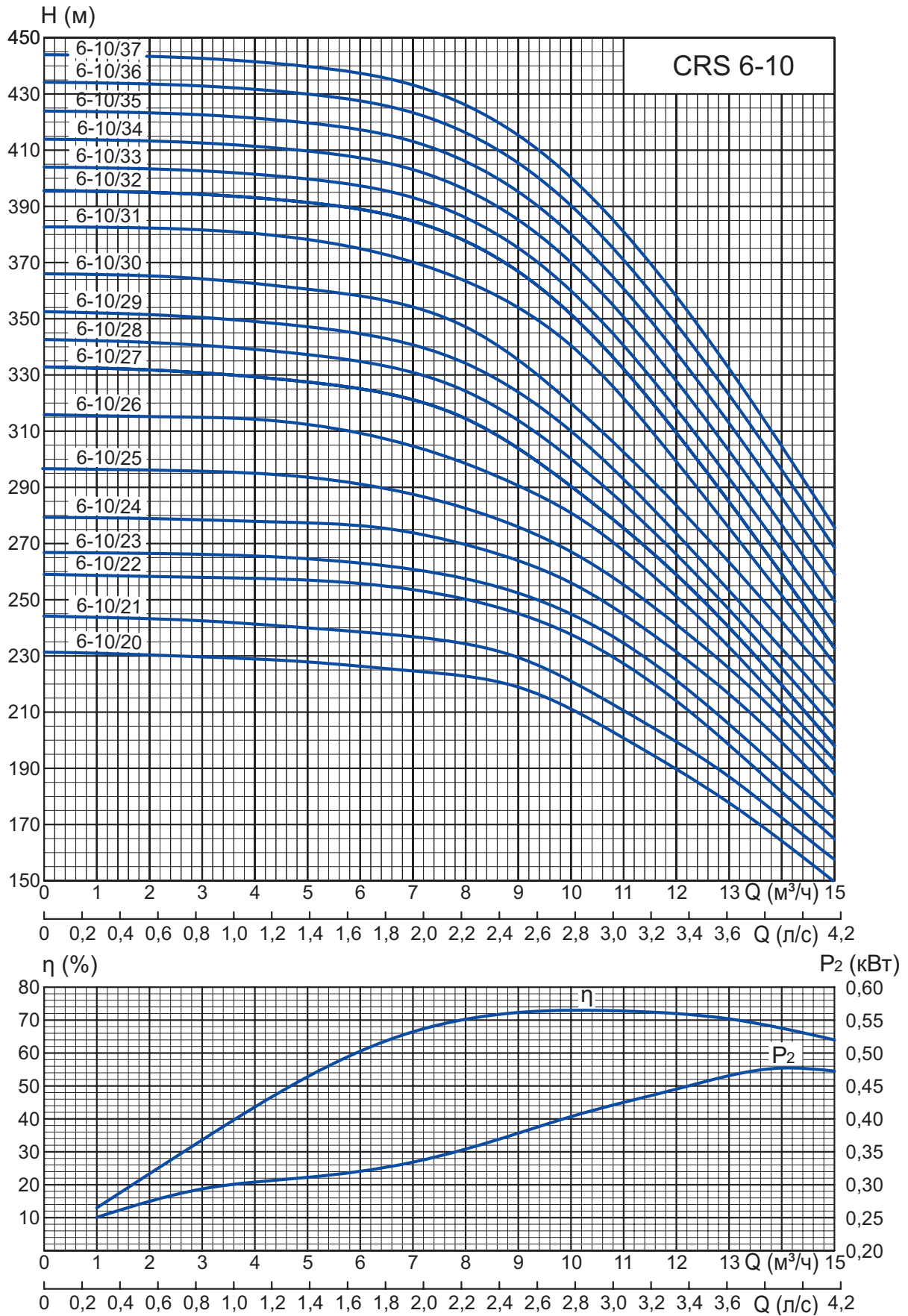

НАСОСЫ СИРИС 6-16

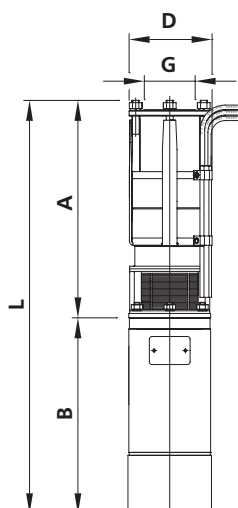

Типоразмер агрегата	Электродвигатель ~3 x 380 В, 50 Гц			Габаритные и присоединительные параметры, мм					Масса агрегата, кг
	Модель	P <sub>2</sub> , кВт	I <sub>НОМ</sub> , А	D	L	A	B	G	
CRS 6-16/2-3	ДАП 6-3	3	8	144	1000	403	597	G 2 <sup>1/2</sup> " - B  ГОСТ 6357	64
CRS 6-16/3-3	ДАП 6-3	3	8	144	1050	453	597		65
CRS 6-16/4-3	ДАП 6-3	3	8	144	1100	503	597		66
CRS 6-16/5-3	ДАП 6-3	3	8	144	1150	553	597		67
CRS 6-16/6-3	ДАП 6-3	3	8	144	1200	603	597		68
CRS 6-16/7-4	ДАП 6-4	4	11	144	1270	649	621		70
CRS 6-16/8-5,5	ДАП 6-5,5	5,5	15	144	1340	699	641		73
CRS 6-16/9-5,5	ДАП 6-5,5	5,5	15	144	1420	714	706		80
CRS 6-16/10-7,5	ДАП 6-7,5	7,5	18,5	144	1430	724	706		73
CRS 6-16/11-7,5	ДАП 6-7,5	7,5	18,5	144	1520	814	706		86
CRS 6-16/12-7,5	ДАП 6-7,5	7,5	18,5	144	1570	864	706		87
CRS 6-16/13-7,5	ДАП 6-7,5	7,5	18,5	144	1620	914	706		88
CRS 6-16/14-9	ДАП 6-9	9	21	144	1690	959	731		91
CRS 6-16/15-9	ДАП 6-9	9	21	144	1730	999	731		92
CRS 6-16/16-11	ДАП 6-11	11	26	144	1830	1064	766		97
CRS 6-16/17-13	ДАП 6-13	13	30	144	1940	1119	821		103
CRS 6-16/18-13	ДАП 6-13	13	30	144	1970	1149	821		104
CRS 6-16/19-13	ДАП 6-13	13	30	144	2000	1179	821		105
CRS 6-16/20-13	ДАП 6-13	13	30	144	2030	1209	821		106
CRS 6-16/21-15	ДАП 6-15	15	37	144	2090	1229	861		111
CRS 6-16/22-15	ДАП 6-15	15	37	144	2135	1274	861		112
CRS 6-16/23-15	ДАП 6-15	15	37	144	2180	1319	861		113
CRS 6-16/24-15	ДАП 6-15	15	37	144	2220	1359	861		114
CRS 6-16/25-18,5	ДАП 6-18,5	18,5	43	144	2310	1404	906		120
CRS 6-16/26-18,5	ДАП 6-18,5	18,5	43	144	2350	1444	906		121
CRS 6-16/27-18,5	ДАП 6-18,5	18,5	43	144	2395	1489	906		122
CRS 6-16/28-18,5	ДАП 6-18,5	18,5	43	144	2440	1534	906		123
CRS 6-16/29-18,5	ДАП 6-18,5	18,5	43	144	2480	1574	906		124
CRS 6-16/30-18,5	ДАП 6-18,5	18,5	43	144	2520	1614	906		125

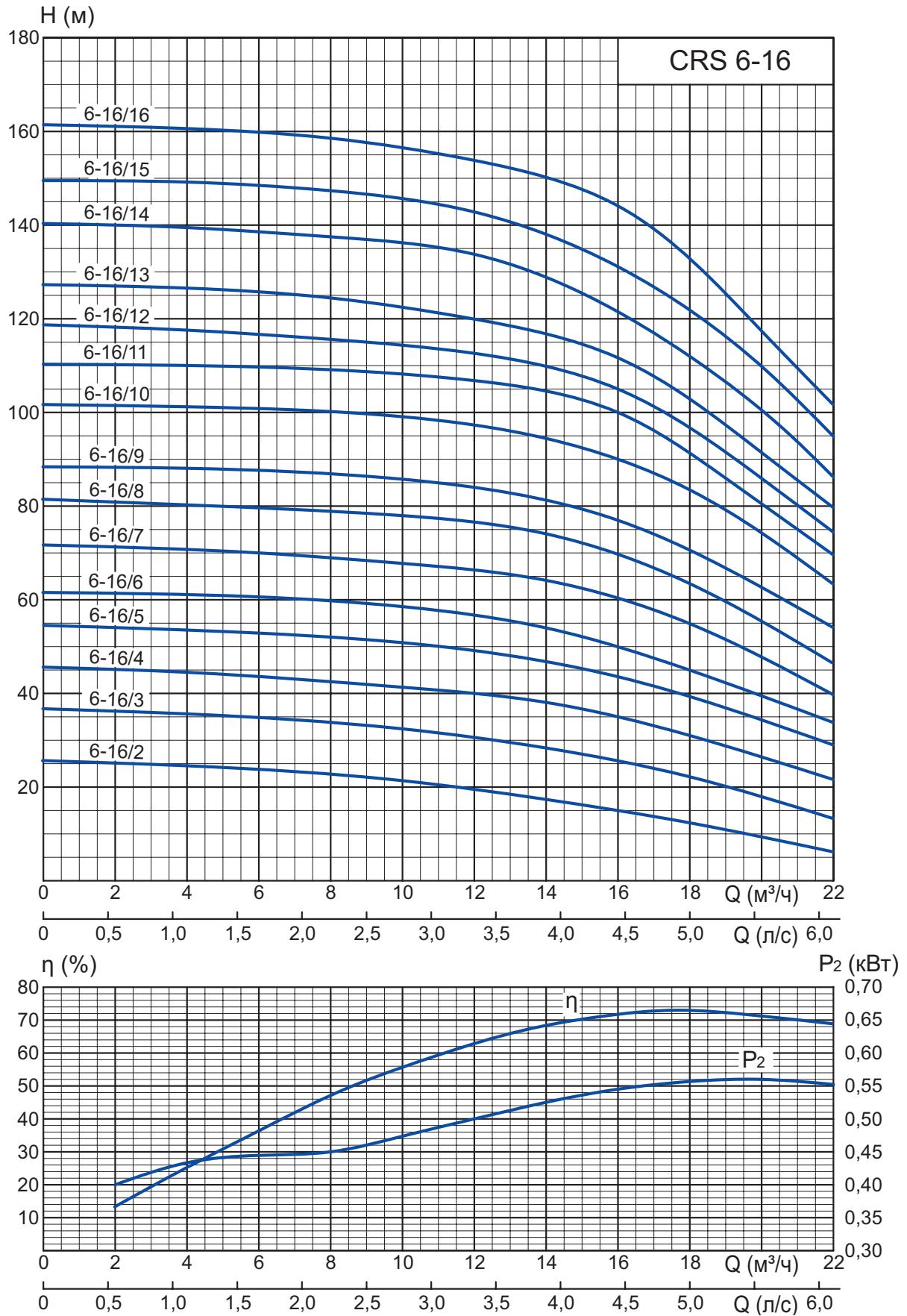



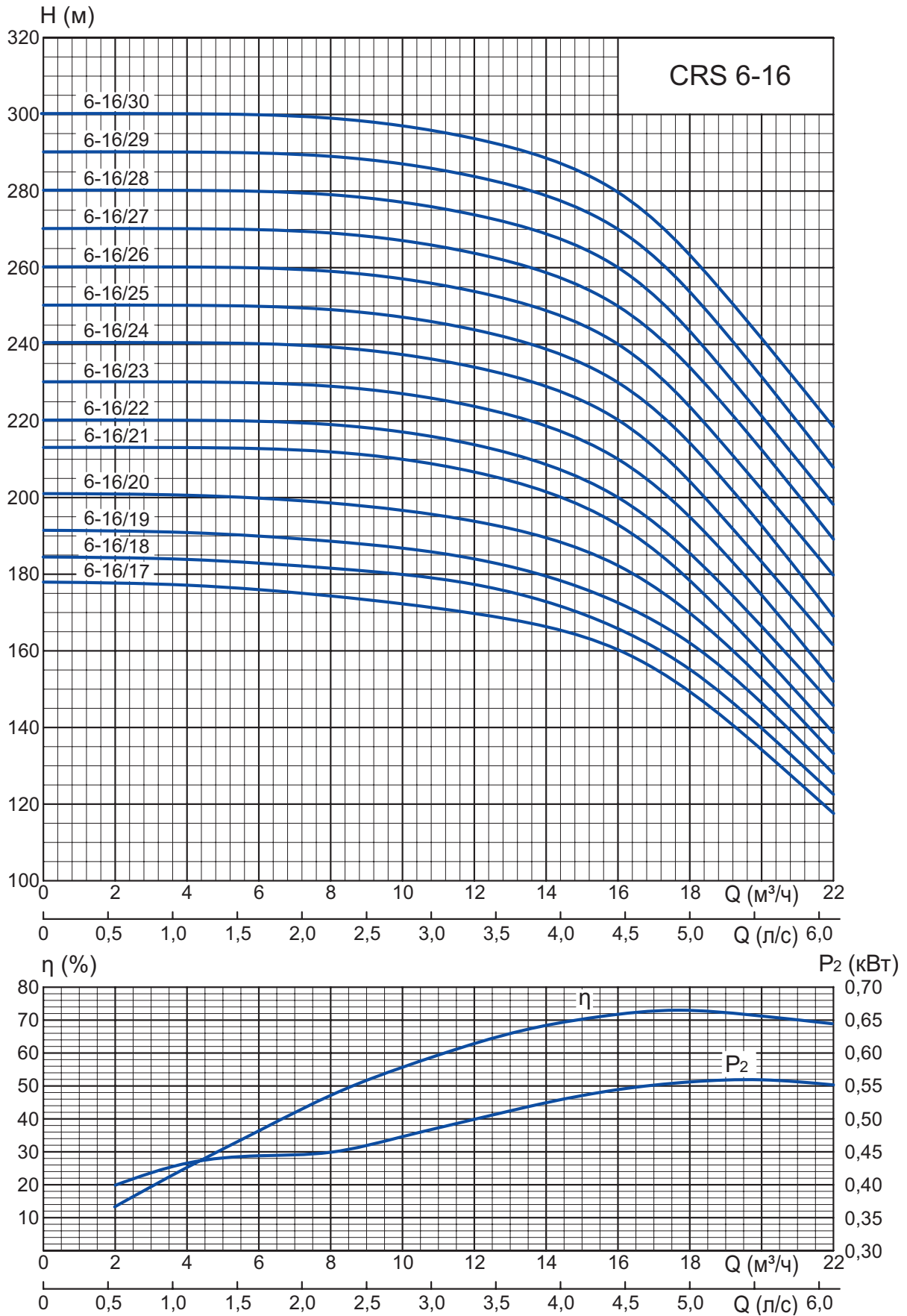

## НАСОСЫ СИРИС 6-25

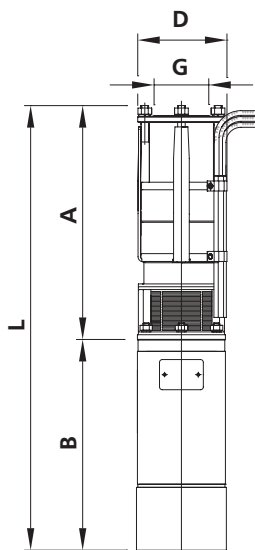

Типоразмер агрегата	Электродвигатель ~3 х 380 В, 50 Гц			Габаритные и присоединительные параметры, мм					Масса агрегата, кг
	Модель	P <sub>2</sub> , кВт	I <sub>НОМ1</sub> , А	D	L	A	B	G	
CRS 6-25/2-3	ДАП 6-3	3	8	144	970	373	597	СП-89-Д ГОСТ 633	64
CRS 6-25/3-3	ДАП 6-3	3	8	144	1020	423	597		65
CRS 6-25/4-3	ДАП 6-3	3	8	144	1070	473	597		66
CRS 6-25/5-4	ДАП 6-4	4	11	144	1150	529	621		70
CRS 6-25/6-5,5	ДАП 6-5,5	5,5	15	144	1220	579	641		73
CRS 6-25/8-7,5	ДАП 6-7,5	7,5	18,5	144	1400	694	706		81
CRS 6-25/9-7,5	ДАП 6-7,5	7,5	18,5	144	1460	754	706		82
CRS 6-25/10-7,5	ДАП 6-7,5	7,5	18,5	144	1500	794	706		84
CRS 6-25/11-9	ДАП 6-9	9	21	144	1570	839	731		87
CRS 6-25/13-11	ДАП 6-11	11	26	144	1750	984	766		93
CRS 6-25/14-11	ДАП 6-11	11	26	144	1800	1034	766		94
CRS 6-25/15-13	ДАП 6-13	13	30	144	1870	1049	821		101
CRS 6-25/16-13	ДАП 6-13	13	30	144	1920	1099	821		103
CRS 6-25/17-15	ДАП 6-15	15	37	144	2010	1149	861		108
CRS 6-25/18-15	ДАП 6-15	15	37	144	2060	1199	861		110
CRS 6-25/19-15	ДАП 6-15	15	37	144	2110	1249	861		111
CRS 6-25/20-18,5	ДАП 6-18,5	18,5	43	144	2210	1304	906		117
CRS 6-25/21-18,5	ДАП 6-18,5	18,5	43	144	2260	1354	906		119
CRS 6-25/22-18,5	ДАП 6-18,5	18,5	43	144	2310	1404	906		120
CRS 6-25/23-18,5	ДАП 6-18,5	18,5	43	144	2360	1454	906		121

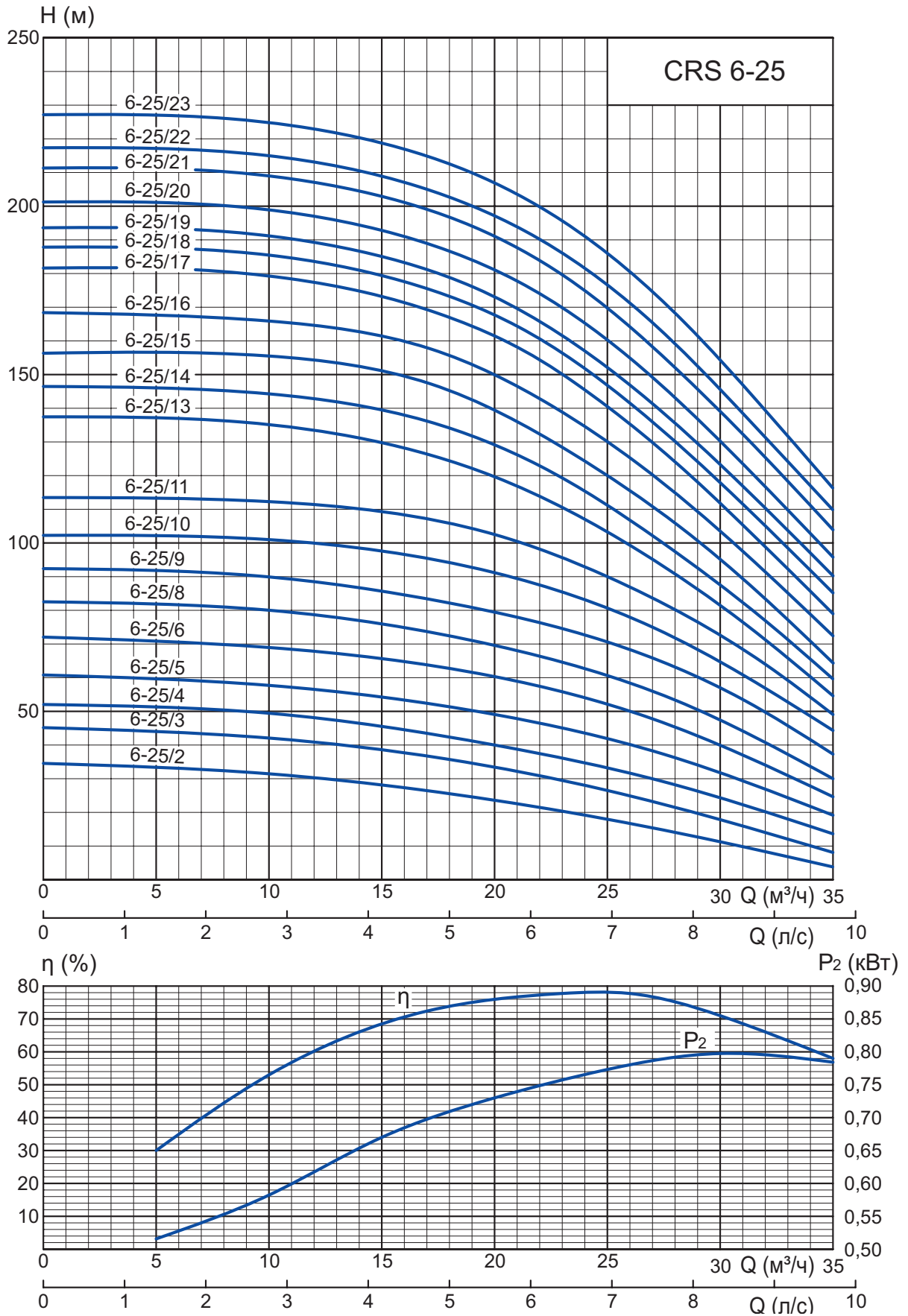

### НАСОСЫ СИРИС 8-16

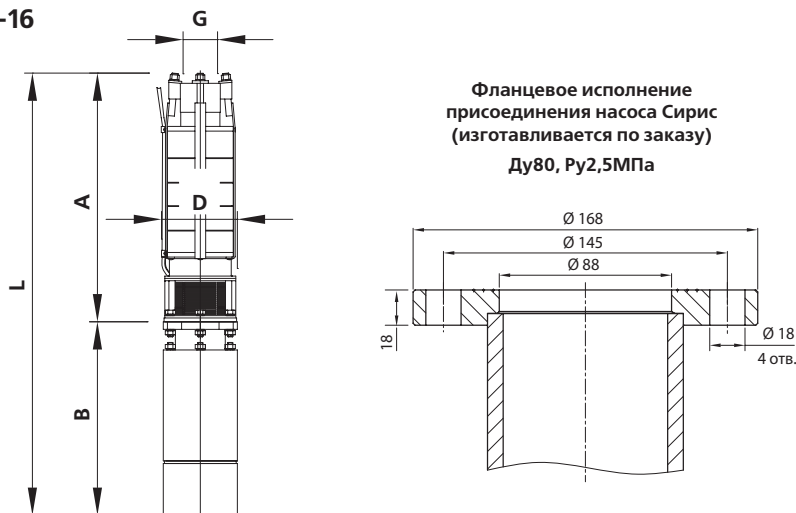

Типоразмер агрегата	Электродвигатель ~3 х 380 В, 50 Гц			Габаритные и присоединительные параметры, мм					Масса агрегата, кг
	Модель	P <sub>2</sub> , кВт	I <sub>НОМ</sub> , А	D	L	A	B	G	
CRS 8-16/1-3	ДАП 6-3	3	8	189	890	293	597	G 3 "- B ГОСТ 6357	92
CRS 8-16/2-3	ДАП 6-3	3	8	189	950	353	597		94
CRS 8-16/3-4	ДАП 6-4	4	11	189	1025	404	621		98
CRS 8-16/4-5,5	ДАП 6-5,5	5,5	15	189	1095	454	641		102
CRS 8-16/5-7,5	ДАП 6-7,5	7,5	18,5	189	1220	514	706		111
CRS 8-16/6-9	ДАП 6-9	9	21	189	1290	559	731		115
CRS 8-16/7-13	ДАП 6-13	13	30	189	1450	629	821		126
	ДАП 8-13	13	32	189	1385	629	756		147
CRS 8-16/8-13	ДАП 6-13	13	30	189	1550	729	821		128
	ДАП 8-13	13	32	189	1485	729	756		149
CRS 8-16/9-15	ДАП 6-15	15	37	189	1600	739	861		134
	ДАП 8-15	15	37	189	1520	739	781		156
CRS 8-16/10-15	ДАП 6-15	15	37	189	1675	814	861		136
	ДАП 8-15	15	37	189	1600	819	781		158
CRS 8-16/11-18,5	ДАП 6-18,5	18,5	43	189	1780	874	906		143
	ДАП 8-18,5	18,5	45	189	1670	874	796		163
CRS 8-16/12-18,5	ДАП 6-18,5	18,5	43	189	1835	929	906		145
	ДАП 8-18,5	18,5	45	189	1725	929	796		165
CRS 8-16/13-22	ДАП 8-22	22	60	189	1860	984	876		184
CRS 8-16/14-22	ДАП 8-22	22	60	189	1920	1044	876		186
CRS 8-16/15-26	ДАП 8-26	26	63	189	2010	1099	911		196
CRS 8-16/16-26	ДАП 8-26	26	63	189	2065	1154	911		198
CRS 8-16/17-30	ДАП 8-30	30	70	189	2160	1214	946		207
CRS 8-16/18-30	ДАП 8-30	30	70	189	2215	1269	946		209
CRS 8-16/19-37	ДАП 8-37	37	80	189	2345	1324	1021		231
CRS 8-16/20-37	ДАП 8-37	37	80	189	2400	1379	1021		233
CRS 8-16/21-37	ДАП 8-37	37	80	189	2455	1434	1021		235
CRS 8-16/22-37	ДАП 8-37	37	80	189	2515	1494	1021	237	
CRS 8-16/23-45	ДАП 8-45	45	100	189	2685	1549	1136	262	
CRS 8-16/24-45	ДАП 8-45	45	100	189	2740	1604	1136	264	
CRS 8-16/25-45	ДАП 8-45	45	100	189	2800	1664	1136	266	
CRS 8-16/26-45	ДАП 8-45	45	100	189	2855	1719	1136	268	
CRS 8-16/27-45	ДАП 8-45	45	100	189	2910	1774	1136	270	

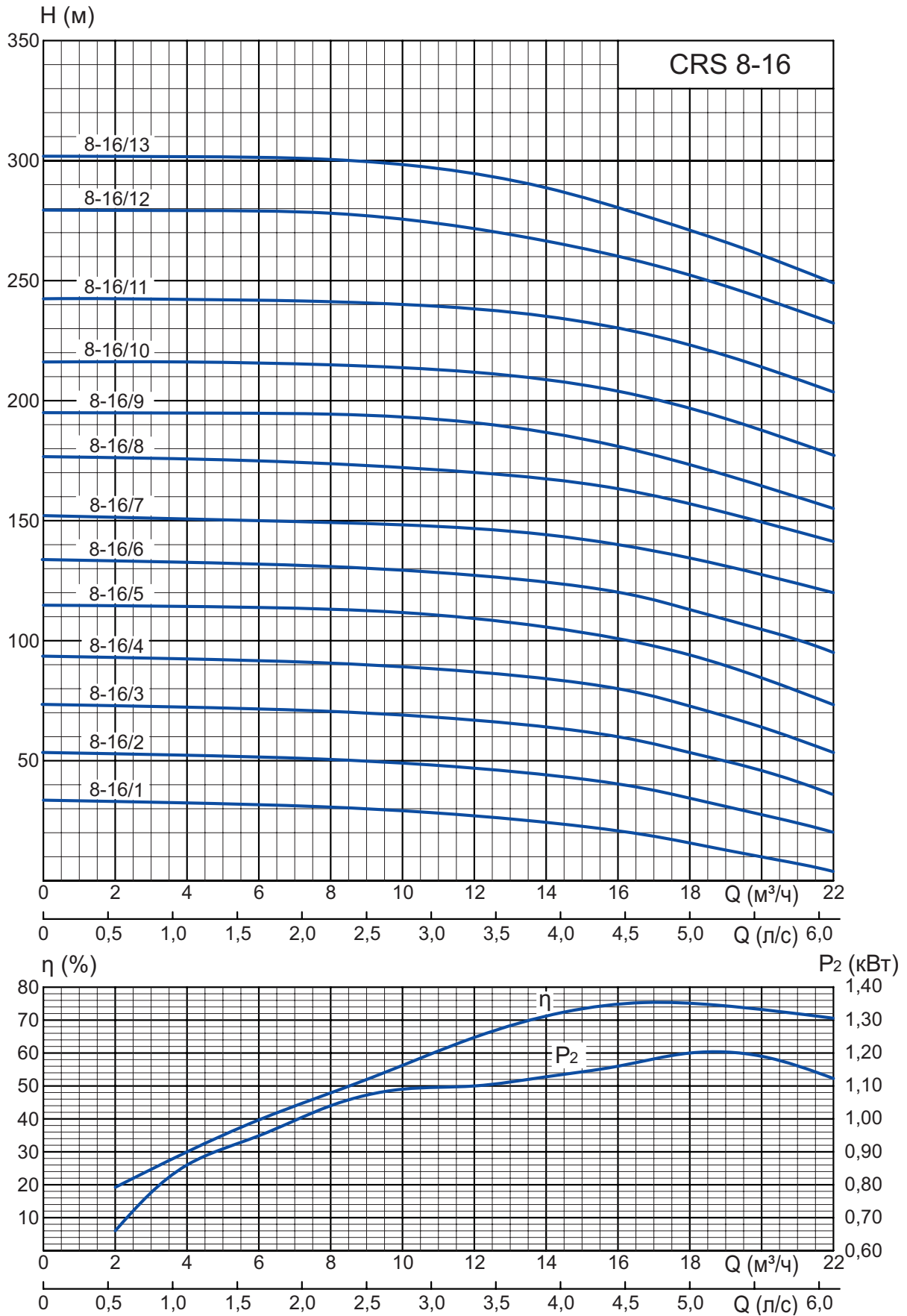

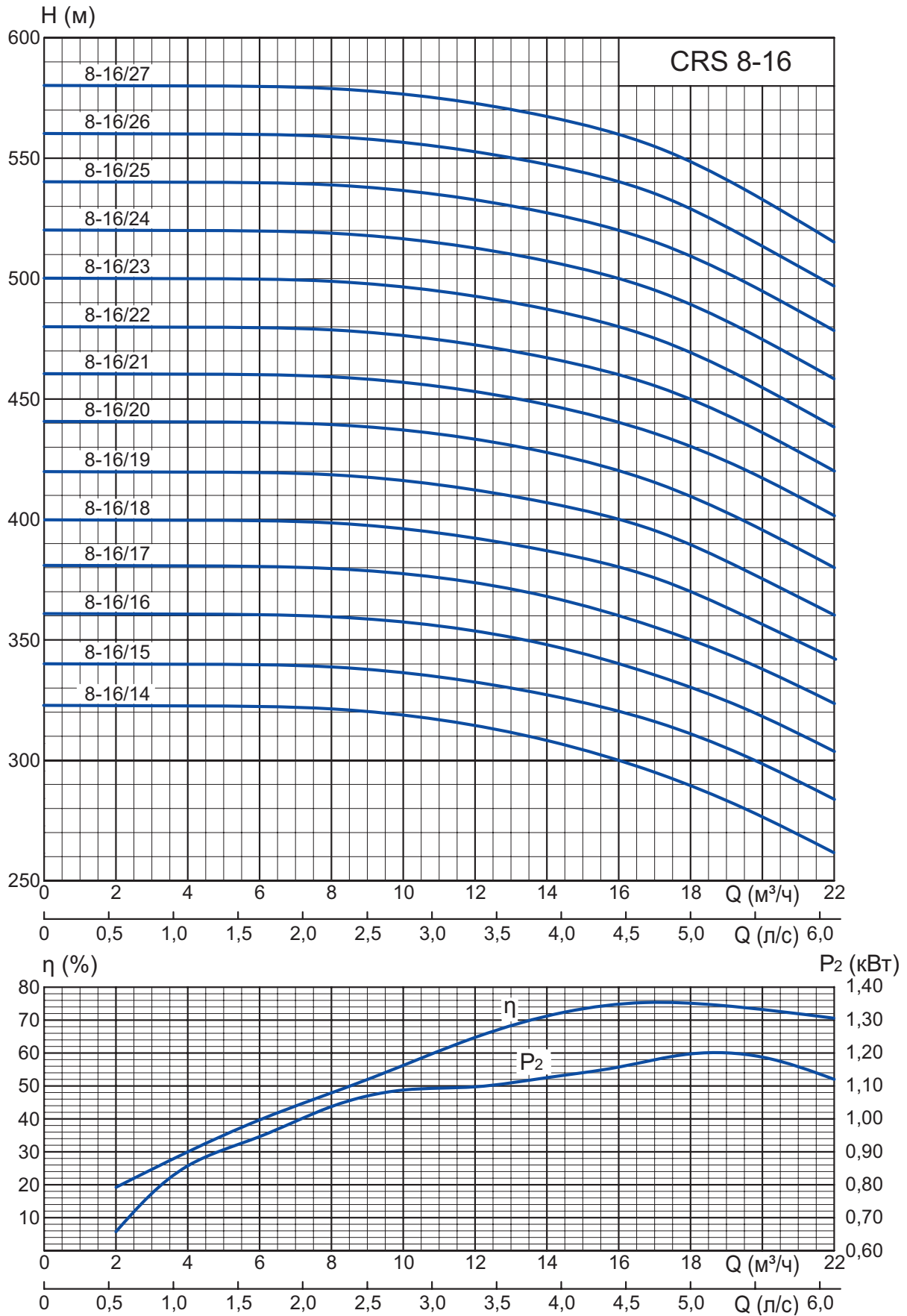

**НАСОСЫ СИРИС 8-25**

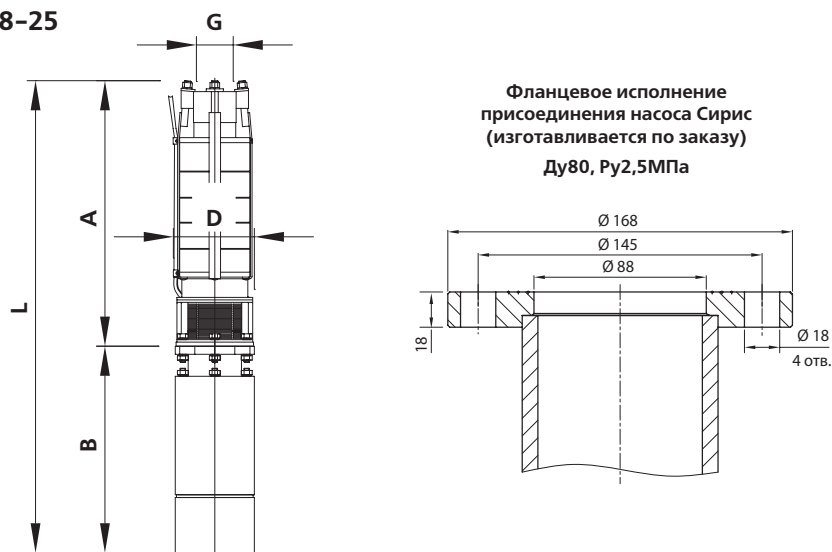

Типоразмер агрегата	Электродвигатель ~3 x 380 В, 50 Гц			Габаритные и присоединительные параметры, мм					Масса агрегата, кг
	Модель	P <sub>2</sub> , кВт	I <sub>НОМ</sub> , А	D	L	A	B	G	
CRS 8-25/1-3	ДАП 6-3	3	8	189	915	318	597	G 3 " - B ГОСТ 6357	90
CRS 8-25/2-4	ДАП 6-4	4	11	189	995	374	621		94
CRS 8-25/3-5,5	ДАП 6-5,5	5,5	15	189	1070	429	641		98
CRS 8-25/4-7,5	ДАП 6-7,5	7,5	18,5	189	1190	484	706		107
CRS 8-25/5-9	ДАП 6-9	9	21	189	1270	539	731		111
CRS 8-25/6-11	ДАП 6-11	11	26	189	1360	594	766		117
CRS 8-25/7-13	ДАП 6-13	13	30	189	1481	660	821		124
CRS 8-25/8-15	ДАП 6-15	15	37	189	1570	709	861		130
	ДАП 8-15	15	37	189	1490	709	781		152
CRS 8-25/9-18,5	ДАП 6-18,5	18,5	43	189	1680	774	906		137
	ДАП 8-18,5	18,5	45	189	1570	774	796		157
CRS 8-25/10-18,5	ДАП 6-18,5	18,5	43	189	1730	824	906		139
	ДАП 8-18,5	18,5	45	189	1620	824	796		159
CRS 8-25/11-22	ДАП 8-22	22	60	189	1760	884	876		178
CRS 8-25/12-22	ДАП 8-22	22	60	189	1820	944	876		180
CRS 8-25/13-22	ДАП 8-22	22	60	189	1865	989	876		182
CRS 8-25/14-30	ДАП 8-30	30	70	189	2140	1194	946		199
CRS 8-25/15-30	ДАП 8-30	30	70	189	2195	1249	946		201
CRS 8-25/16-30	ДАП 8-30	30	70	189	2245	1299	946		203
CRS 8-25/17-37	ДАП 8-37	37	80	189	2245	1224	1021		225
CRS 8-25/18-37	ДАП 8-37	37	80	189	2295	1274	1021		227
CRS 8-25/19-37	ДАП 8-37	37	80	189	2365	1344	1021	229	
CRS 8-25/20-45	ДАП 8-45	45	100	189	2550	1414	1136	254	
CRS 8-25/21-45	ДАП 8-45	45	100	189	2620	1484	1136	256	

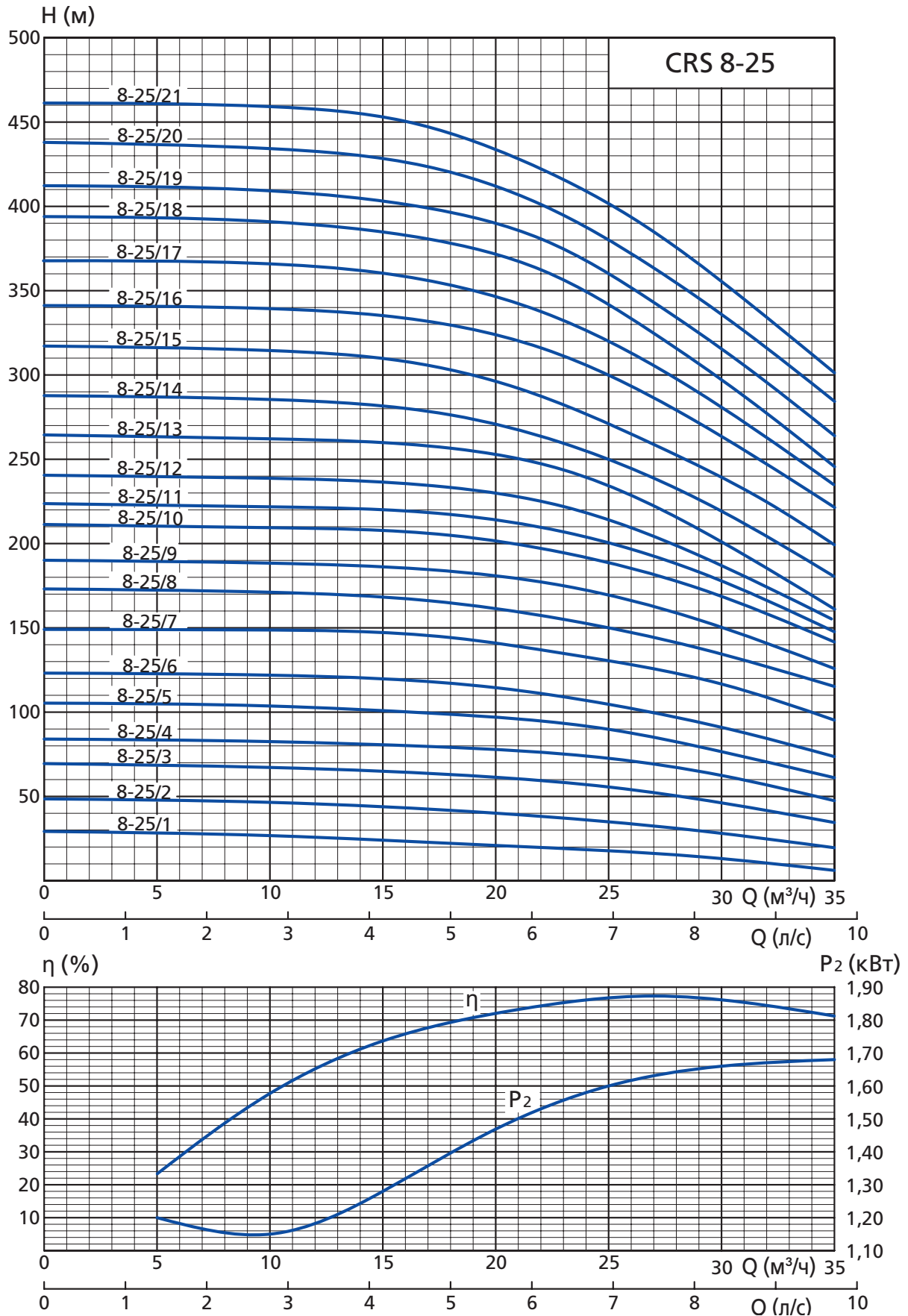



**НАСОСЫ СИРИС 8-40**

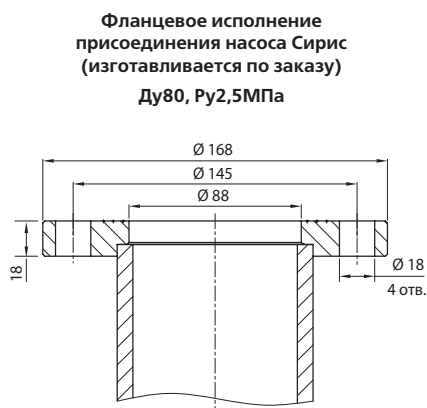
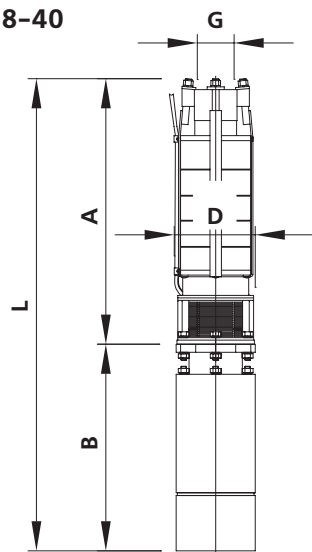

Типоразмер агрегата	Электродвигатель ~3 x 380 В, 50 Гц			Габаритные и присоединительные параметры, мм					Масса агрегата, кг
	Модель	P <sub>2</sub> , кВт	I <sub>НОМ1</sub> , А	D	L	A	B	G	
CRS 8-40/1-3	ДАП 6-3	3	8	189	970	373	597	G 3 " - B ГОСТ 6357	60/62
CRS 8-40/2-5,5	ДАП 6-5,5	5,5	15	189	1075	434	641		67/69
CRS 8-40/3-7,5	ДАП 6-7,5	7,5	18,5	189	1200	494	706		76/78
CRS 8-40/4-11	ДАП 6-11	11	26	189	1310	544	766		85/88
CRS 8-40/5-13	ДАП 6-13	13	30	189	1425	604	821		93/96
CRS 8-40/6-15	ДАП 6-15	15	37	189	1440	579	861		100/103
	ДАП 8-15	15	37	189	1360	579	781		122/128
CRS 8-40/7-22	ДАП 8-22	22	60	189	1650	774	876		146/152
CRS 8-40/8-22	ДАП 8-22	22	60	189	1670	794	876		149/155
CRS 8-40/9-30	ДАП 8-30	30	70	189	1790	844	946		168/174
CRS 8-40/10-30	ДАП 8-30	30	70	189	1850	904	946		171/177
CRS 8-40/11-30	ДАП 8-30	30	70	189	1920	974	946		174/180
CRS 8-40/12-37	ДАП 8-37	37	80	189	2055	1034	1021		197/204
CRS 8-40/13-37	ДАП 8-37	37	80	189	2115	1094	1021		201/208
CRS 8-40/14-45	ДАП 8-45	45	100	189	2290	1154	1136		227/235
CRS 8-40/15-45	ДАП 8-45	45	100	189	2350	1214	1136		230/238
CRS 8-40/16-45	ДАП 8-45	45	100	189	2410	1274	1136	233/242	

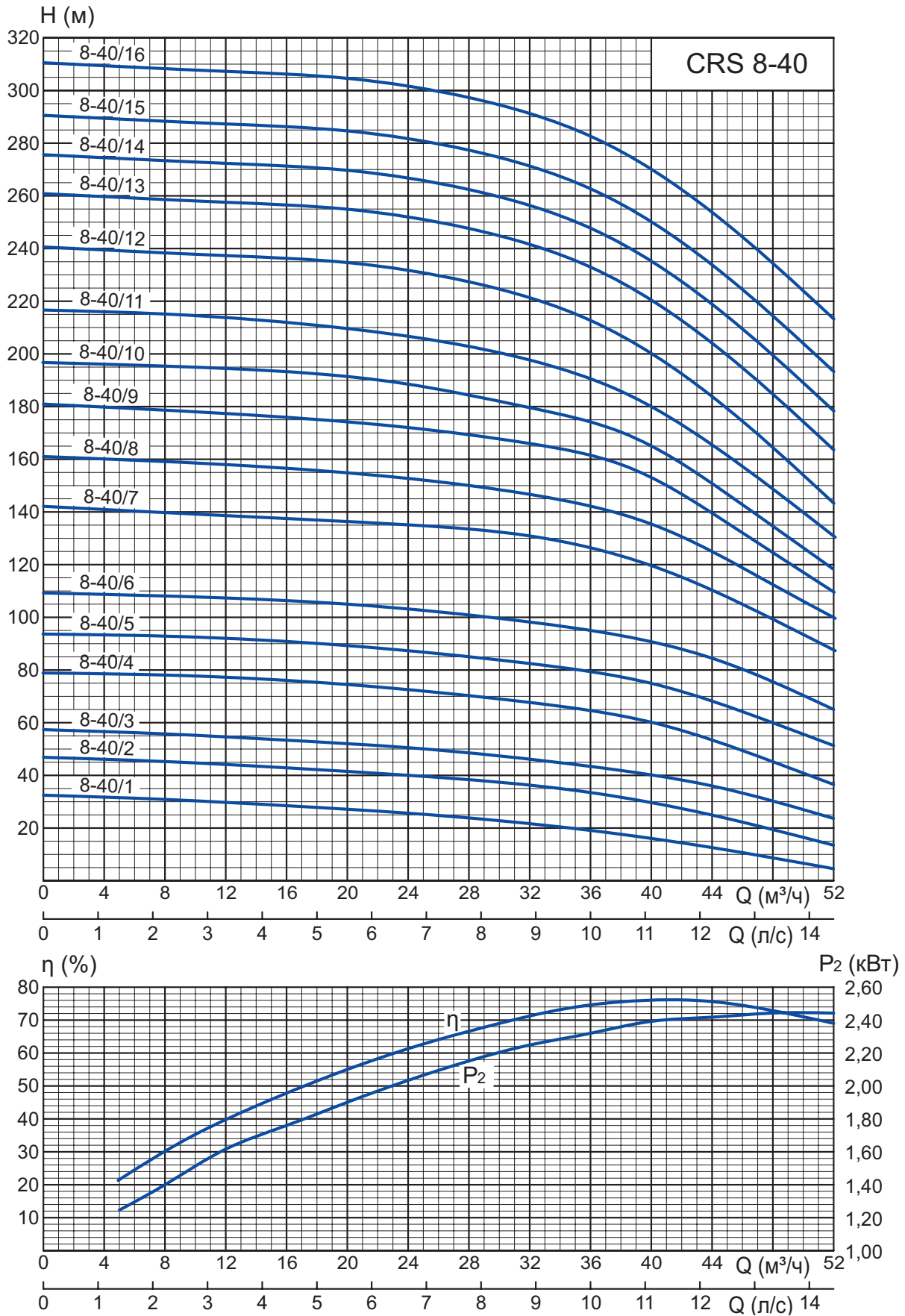

**НАСОСЫ СИРИС 8-65**

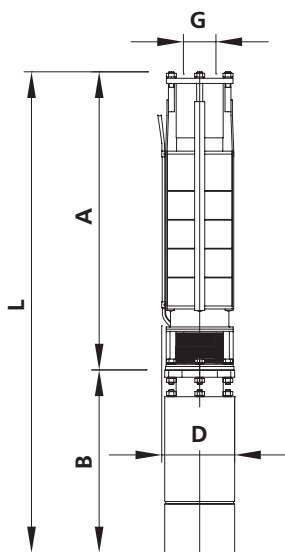

Типоразмер агрегата	Электродвигатель ~3 x 380 В, 50 Гц			Габаритные и присоединительные параметры, мм					Масса агрегата, кг
	Модель	P <sub>2</sub> , кВт	I <sub>НОМ</sub> , А	D	L	A	B	G	
CRS 8-65/2-7,5	ДАП 6-7,5	7,5	18,5	189	1165	459	706	СП-114-Д ГОСТ 633	90
CRS 8-65/3-18,5	ДАП 6-18,5	18,5	43	189	1440	534	906		114
	ДАП 8-18,5	18,5	45	189	1330	534	796		134
CRS 8-65/4-18,5	ДАП 6-18,5	18,5	43	189	1520	614	906		118
	ДАП 8-18,5	18,5	45	189	1410	614	796		138
CRS 8-65/5-22	ДАП 8-22	22	60	189	1680	804	876		159
CRS 8-65/6-22	ДАП 8-22	22	60	189	1755	879	876		163
CRS 8-65/7-30	ДАП 8-30	30	70	189	1960	1014	946		182
CRS 8-65/8-37	ДАП 8-37	37	80	189	2165	1144	1021		206
CRS 8-65/9-37	ДАП 8-37	37	80	189	2235	1214	1021		210
CRS 8-65/10-37	ДАП 8-37	37	80	189	2315	1294	1021		214
CRS 8-65/11-37	ДАП 8-37	37	80	189	2390	1369	1021		218
CRS 8-65/12-45	ДАП 8-45	45	100	189	2585	1449	1136		245
CRS 8-65/13-45	ДАП 8-45	45	100	189	2665	1529	1136	249	

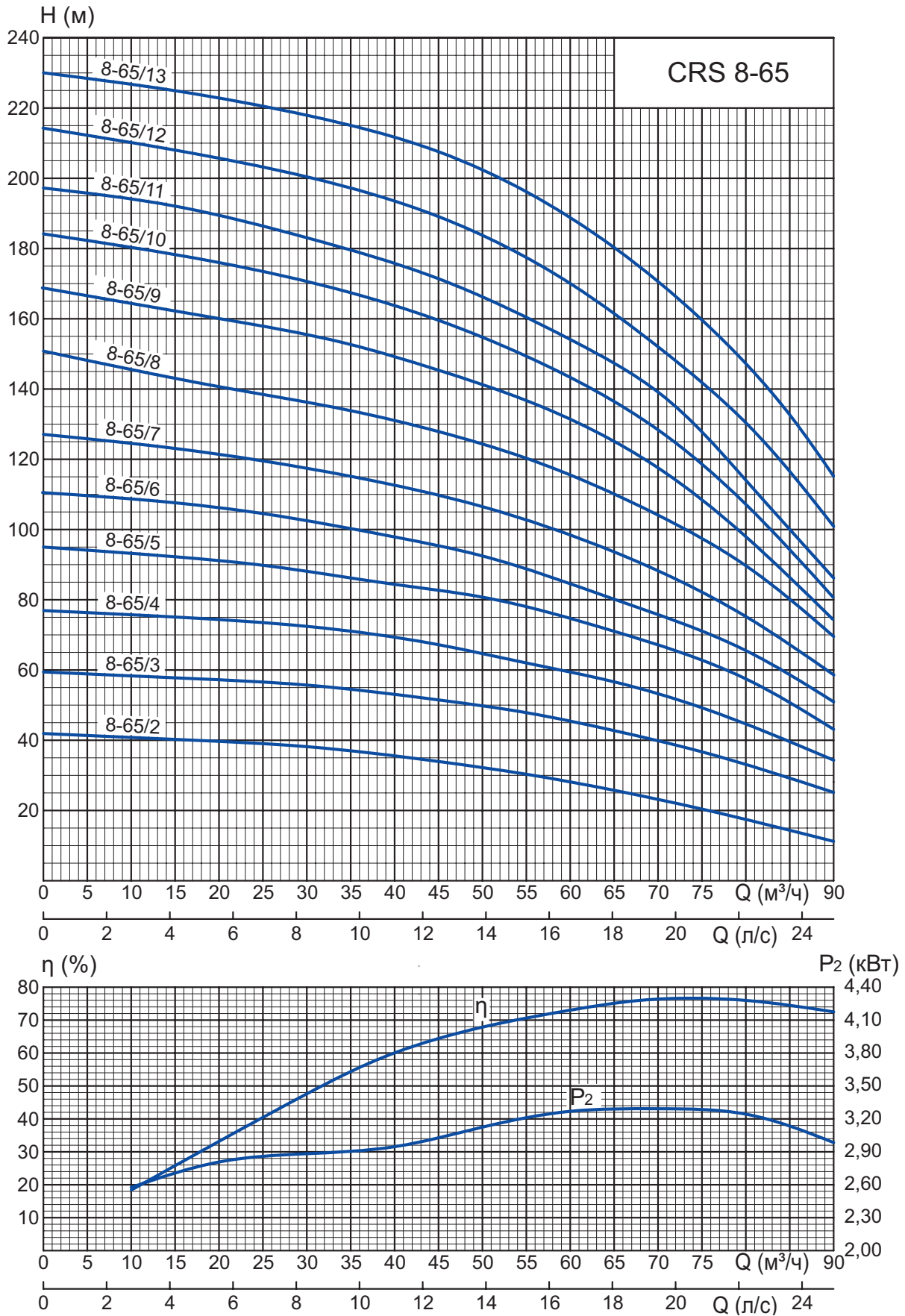

НАСОСЫ СИРИС 10-65, СИРИС 10-77

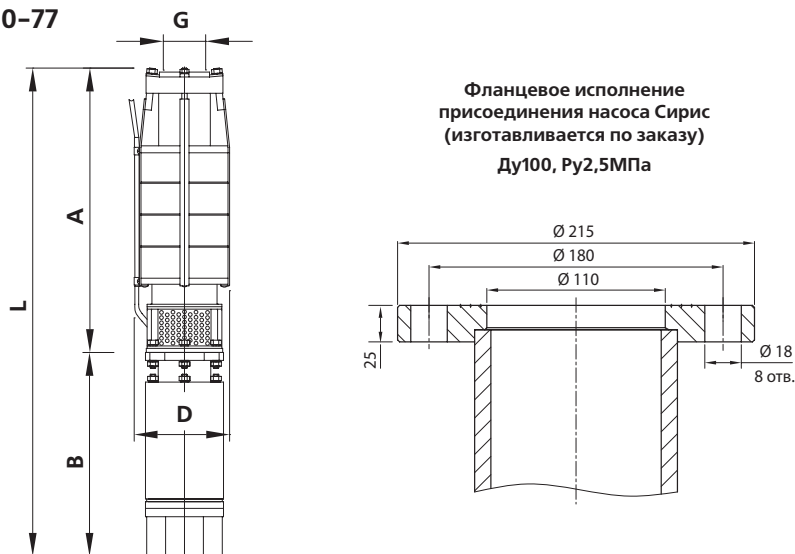

Типоразмер агрегата	Электродвигатель ~3 x 380 В, 50 Гц			Габаритные и присоединительные параметры, мм					Масса агрегата, кг
	Модель	P <sub>2</sub> , кВт	I <sub>НОМ</sub> , А	D	L	A	B	G	
CRS 10-65/2-22	ДАП 8-22	22	60	235	1410	534	876	СП-114-Д  ГОСТ 633	154
CRS 10-65/3А-26	ДАП 8-26	26	63	235	1530	619	911		164
CRS 10-65/4А-30	ДАП 10-30	30	65	235	1570	693	877		210
	ДАП 8-30	30	70	235	1640	694	946		187
CRS 10-65/4-37	ДАП 10-37	37	83	235	1660	758	902		220
	ДАП 8-37	37	80	235	1780	759	1021		209
CRS 10-65/5А-45	ДАП 10-45	45	105	235	1730	763	967		245
	ДАП 8-45	45	100	235	1900	764	1136		240
CRS 10-65/6А-45	ДАП 10-45	45	105	235	1820	853	967		254
	ДАП 8-45	45	100	235	1990	854	1136		249
CRS 10-65/6-55	ДАП 10-55	55	120	235	1875	858	1017		266
CRS 10-65/7-55	ДАП 10-55	55	120	235	1950	933	1017		273
CRS 10-65/8-65	ДАП 10-65	65	135	235	2100	1018	1082		302
CRS 10-65/9-75	ДАП 10-75	75	158	235	2255	1098	1157		333
CRS 10-65/10-90	ДАП 10-90	90	210	235	2455	1178	1277		379
CRS 10-65/11-90	ДАП 10-90	90	210	235	2535	1258	1277		388
CRS 10-65/12-110	ДАП 10-110	110	250	235	2655	1338	1317		408
CRS 10-65/13-110	ДАП 10-110	110	250	235	2740	1423	1317		417
CRS 10-65/14-130	ДАП 10-130	130	270	235	3040	1503	1537		493
CRS 10-65/15-130	ДАП 10-130	130	270	235	3120	1583	1537		502
CRS 10-77/2-30	ДАП 10-30	30	65	235	1411	534	877		169
	ДАП 8-30	30	70	235	1481	535	946		192
CRS 10-77/3-37	ДАП 10-37	37	83	235	1521	619	902		202
	ДАП 8-37	37	80	235	1642	620	1021		191
CRS 10-77/4-45	ДАП 10-45	45	105	235	1725	758	967		237
	ДАП 8-45	45	100	235	1895	759	1136		232

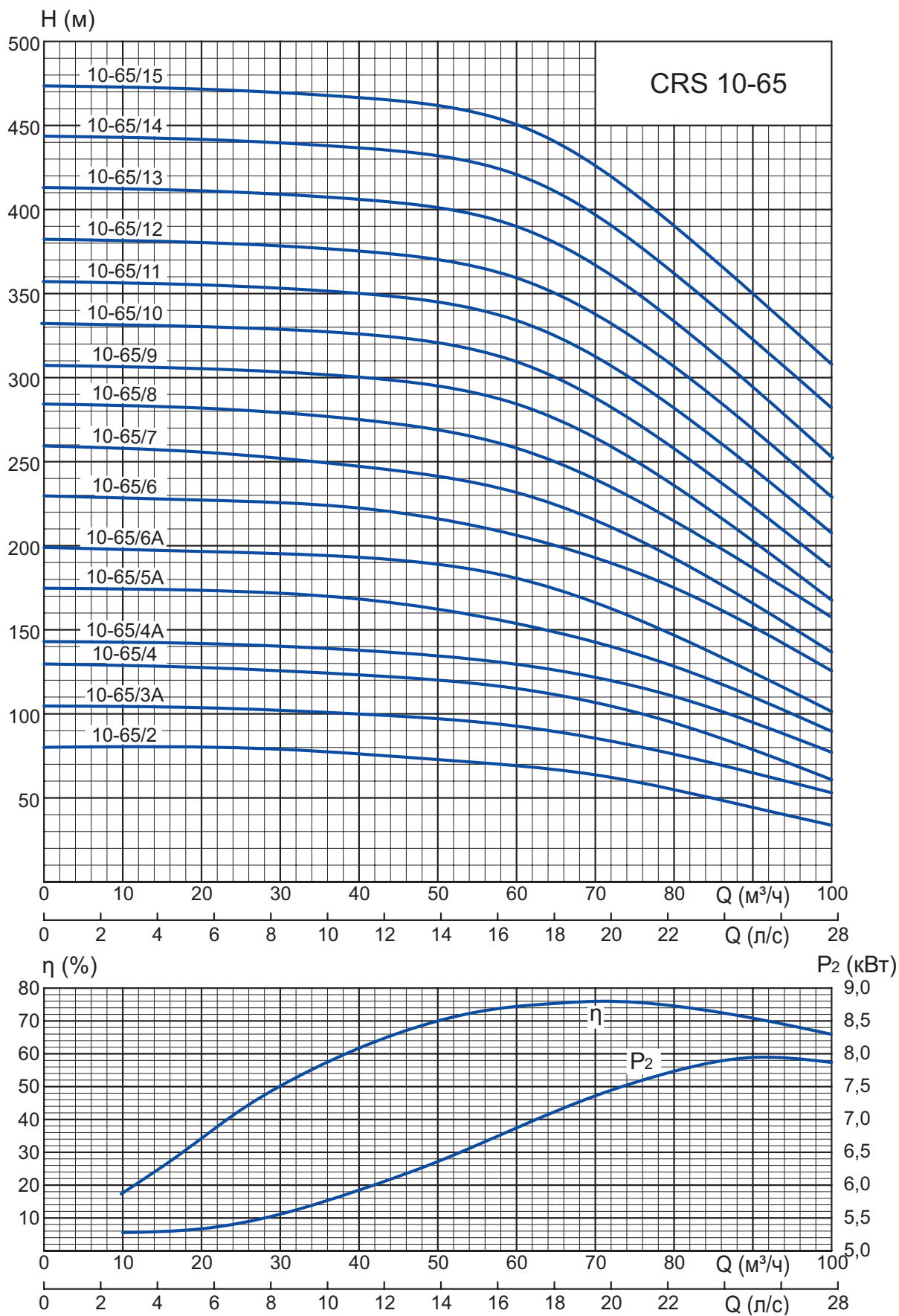

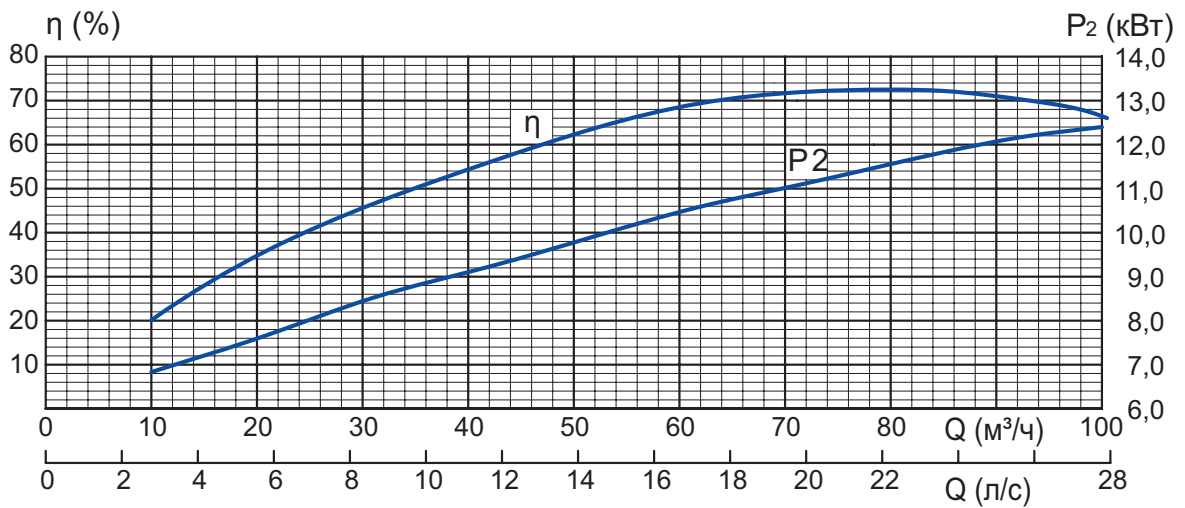
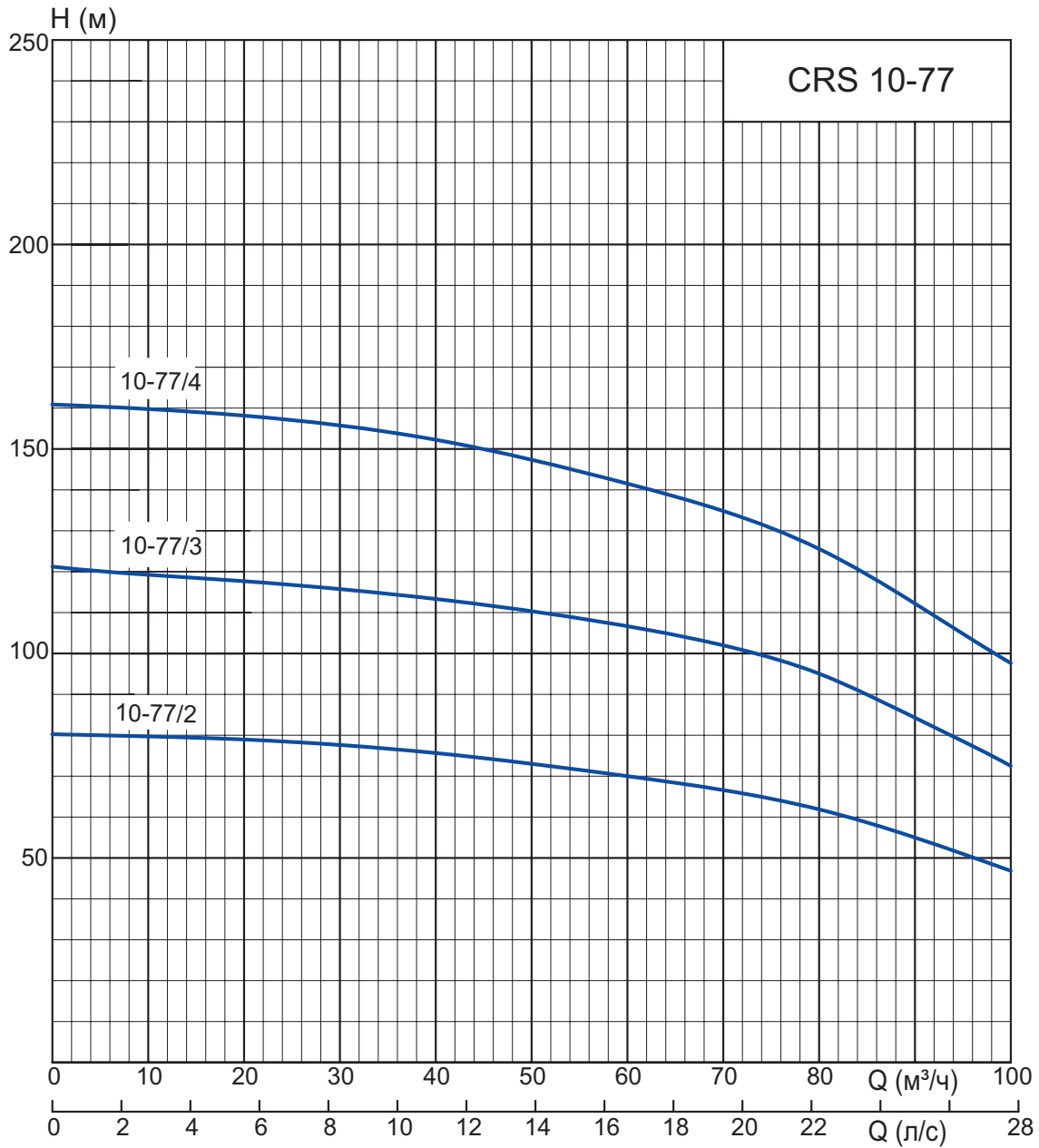

### НАСОСЫ СИРИС 10-100, СИРИС 10-120

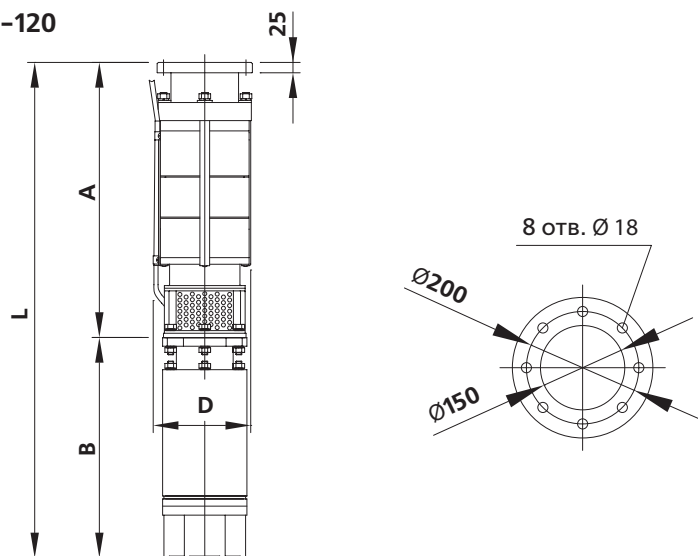

Типоразмер агрегата	Электродвигатель ~3 x 380 В, 50 Гц			Габаритные и присоединительные параметры, мм				Масса агрегата, кг
	Модель	P <sub>2</sub> , кВт	I <sub>НОМ</sub> , А	D	L	A	B	
CRS 10-100/2-18,5	ДАП 8-18,5	18,5	45	235	1490	721	769	127
CRS 10-100/3-22	ДАП 8-22	22	60	235	1765	889	876	180
CRS 10-100/4-26	ДАП 8-26	26	63	235	1970	1059	911	182
CRS 10-100/4-30	ДАП 8-30	30	70	235	1930	984	946	238
CRS 10-100/5-37	ДАП 10-37	37	83	235	2125	1223	902	264
CRS 10-100/6-45	ДАП 10-45	45	105	235	2340	1373	967	292
CRS 10-100/7-55	ДАП 10-55	55	120	235	2560	1543	1017	307
CRS 10-100/8-65	ДАП 10-65	65	135	235	2785	1703	1082	348
CRS 10-120/2-22	ДАП 8-22	22	60	235	1430	554	876	162
CRS 10-120/3-30	ДАП 10-30	30	65	235	1515	638	877	215
	ДАП 8-30	30	70	235	1585	639	946	192
CRS 10-120/4-37	ДАП 10-37	37	83	235	1650	748	902	232
	ДАП 8-37	37	80	235	1770	749	1021	221
CRS 10-120/5-45	ДАП 10-45	45	105	235	1815	848	967	260
	ДАП 8-45	45	100	235	1985	849	1136	255
CRS 10-120/6-55	ДАП 10-55	55	120	235	1960	943	1017	279
CRS 10-120/7-75	ДАП 10-75	75	158	235	2205	1048	1157	328
CRS 10-120/8-75	ДАП 10-75	75	158	235	2295	1138	1157	338
CRS 10-120/9-90	ДАП 10-90	90	210	235	2505	1228	1277	384
CRS 10-120/10-110	ДАП 10-110	110	250	235	2635	1318	1317	406
CRS 10-120/11-110	ДАП 10-110	110	250	235	2725	1408	1317	415
CRS 10-120/12-130	ДАП 10-130	130	270	235	3035	1498	1537	493
CRS 10-120/13-130	ДАП 10-130	130	270	235	3125	1588	1537	502



**НАСОСЫ СИРИС 10-160, СИРИС 10-200**

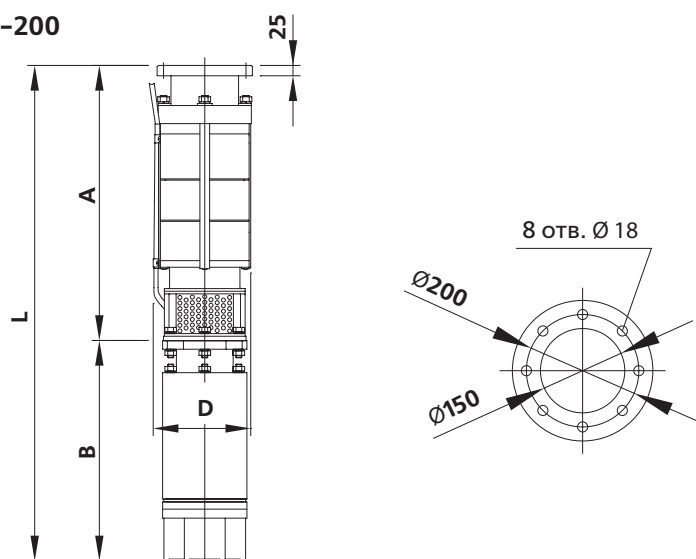

Типоразмер агрегата	Электродвигатель ~3 x 380 В, 50 Гц			Габаритные и присоединительные параметры, мм				Масса агрегата, кг
	Модель	P <sub>2</sub> , кВт	I <sub>НОМ</sub> , А	D	L	A	B	
CRS 10-160/1-18,5	ДАП 8-18,5	18,5	45	235	1330	534	796	135
CRS 10-160/2-37	ДАП 10-37	37	83	235	1590	688	902	229
	ДАП 8-37	37	80	235	1710	689	1021	218
CRS 10-160/3-45	ДАП 10-45	45	105	235	1820	853	967	262
	ДАП 8-45	45	100	235	1990	854	1136	257
CRS 10-160/4-65	ДАП 10-65	65	135	235	2100	1018	1082	310
CRS 10-160/5-75	ДАП 10-75	75	158	235	2350	1193	1157	349
CRS 10-160/6-90	ДАП 10-90	90	210	235	2640	1363	1277	401
CRS 10-160/7-110	ДАП 10-110	110	250	235	2850	1533	1317	429
CRS 10-160/8-130	ДАП 10-130	130	270	235	3240	1703	1537	512
CRS 10-200/2-45	ДАП 10-45	45	105	235	1655	688	967	246
	ДАП 8-45	45	100	235	1825	689	1136	242
CRS 10-200/3-65	ДАП 10-65	65	135	235	1935	853	1082	295
CRS 10-200/4-75	ДАП 10-75	75	158	235	2175	1018	1157	333
CRS 10-200/5-90	ДАП 10-90	90	210	235	2370	1193	1277	386
CRS 10-200/6-110	ДАП 10-110	110	250	235	2680	1363	1317	413

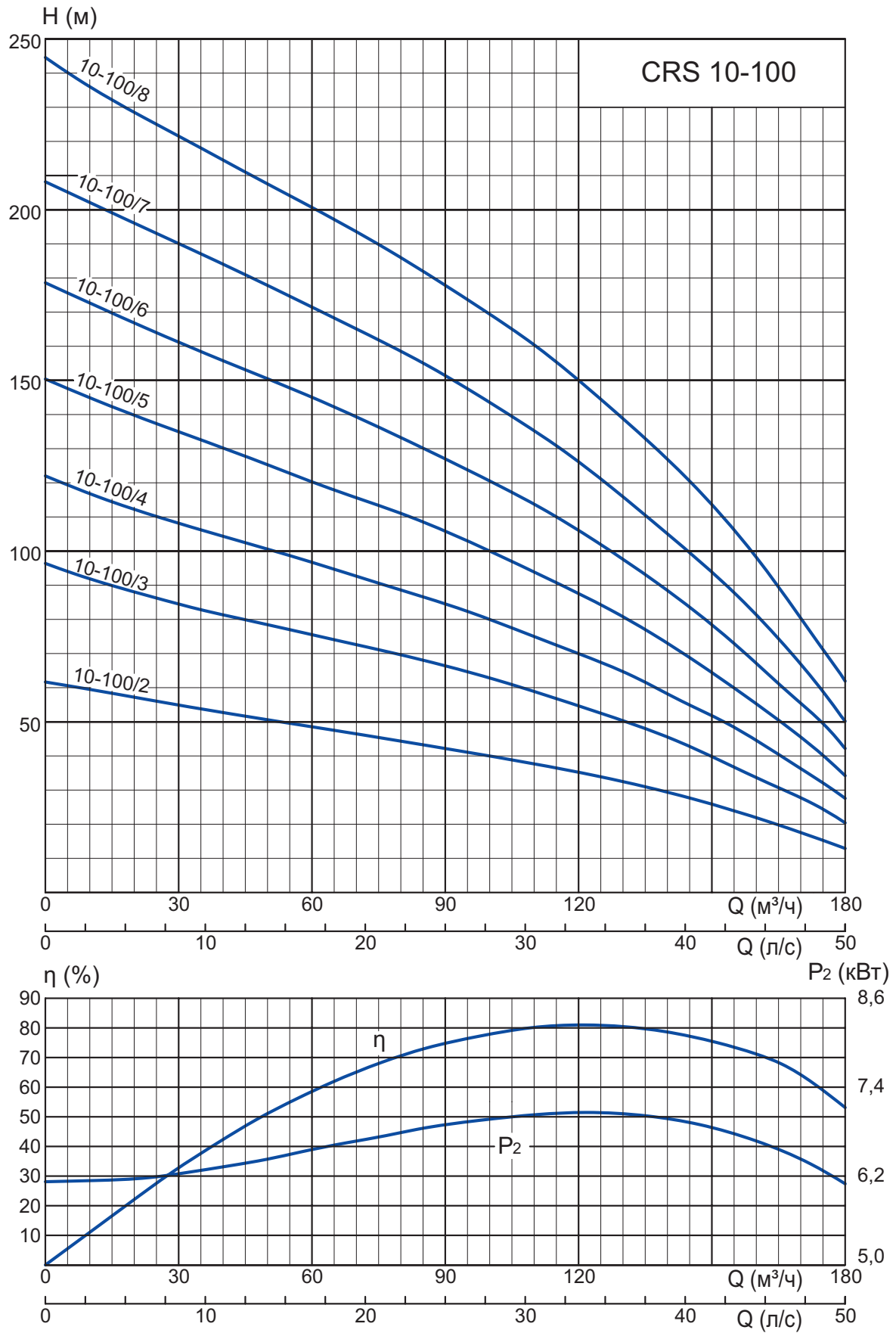

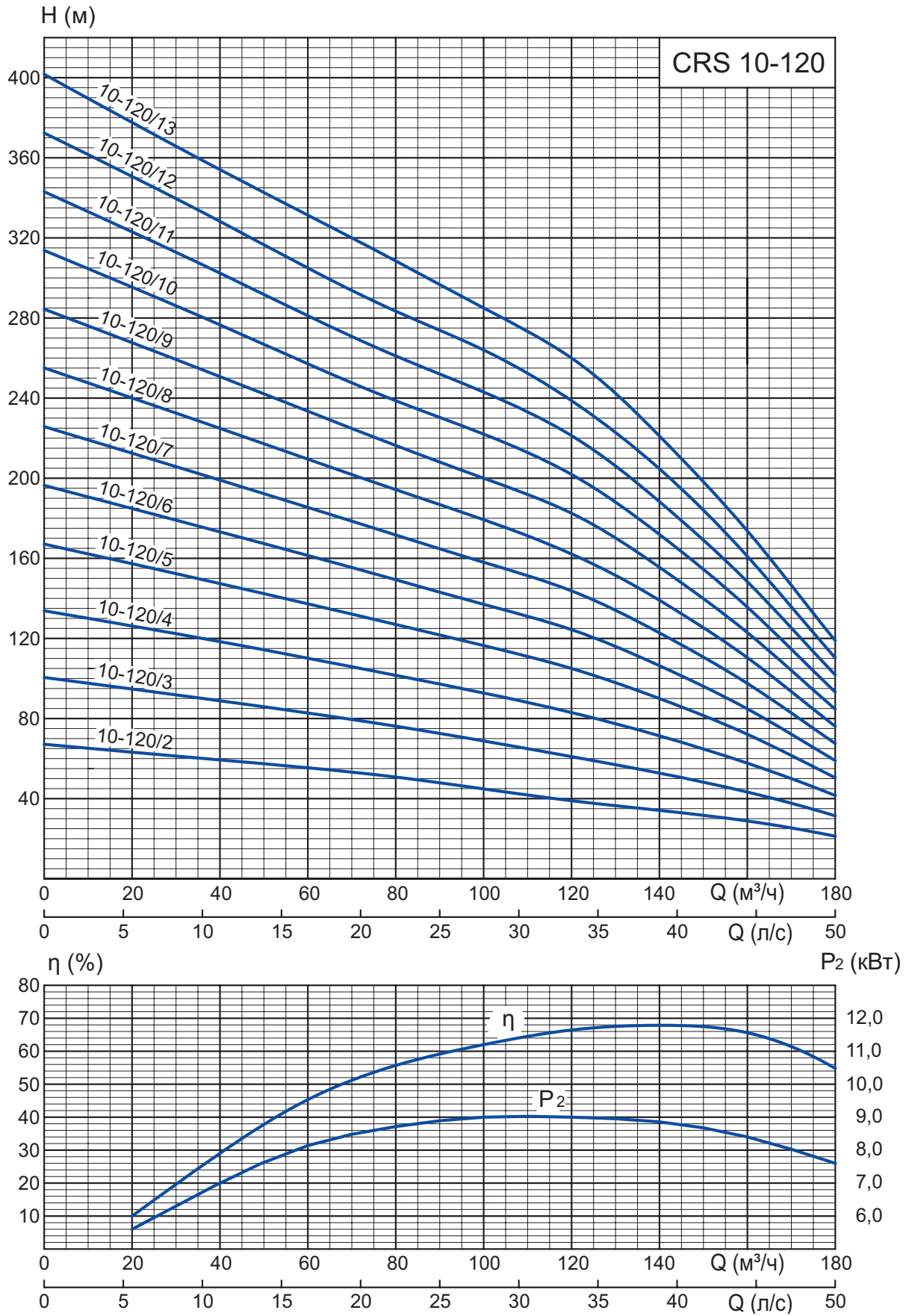

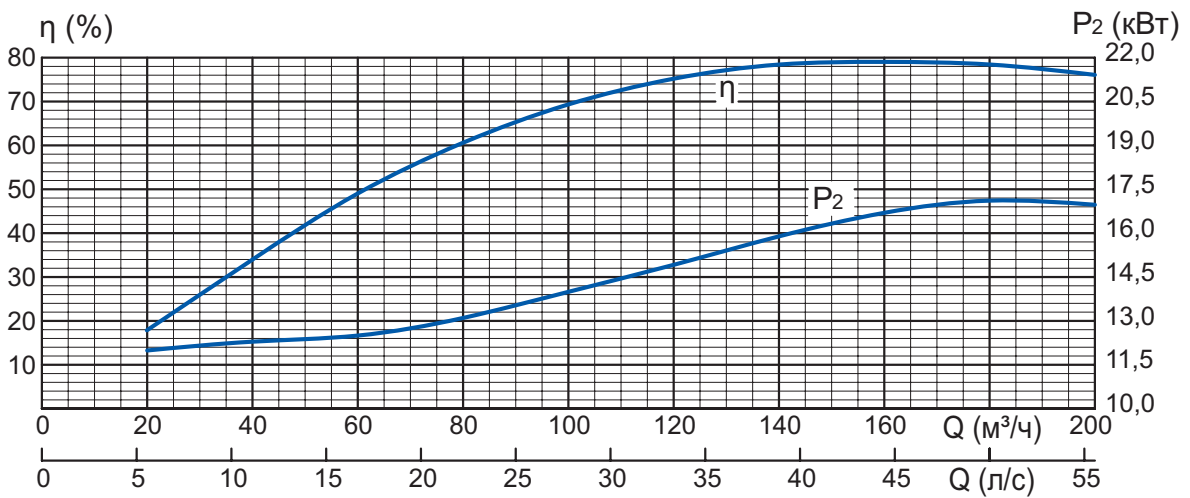
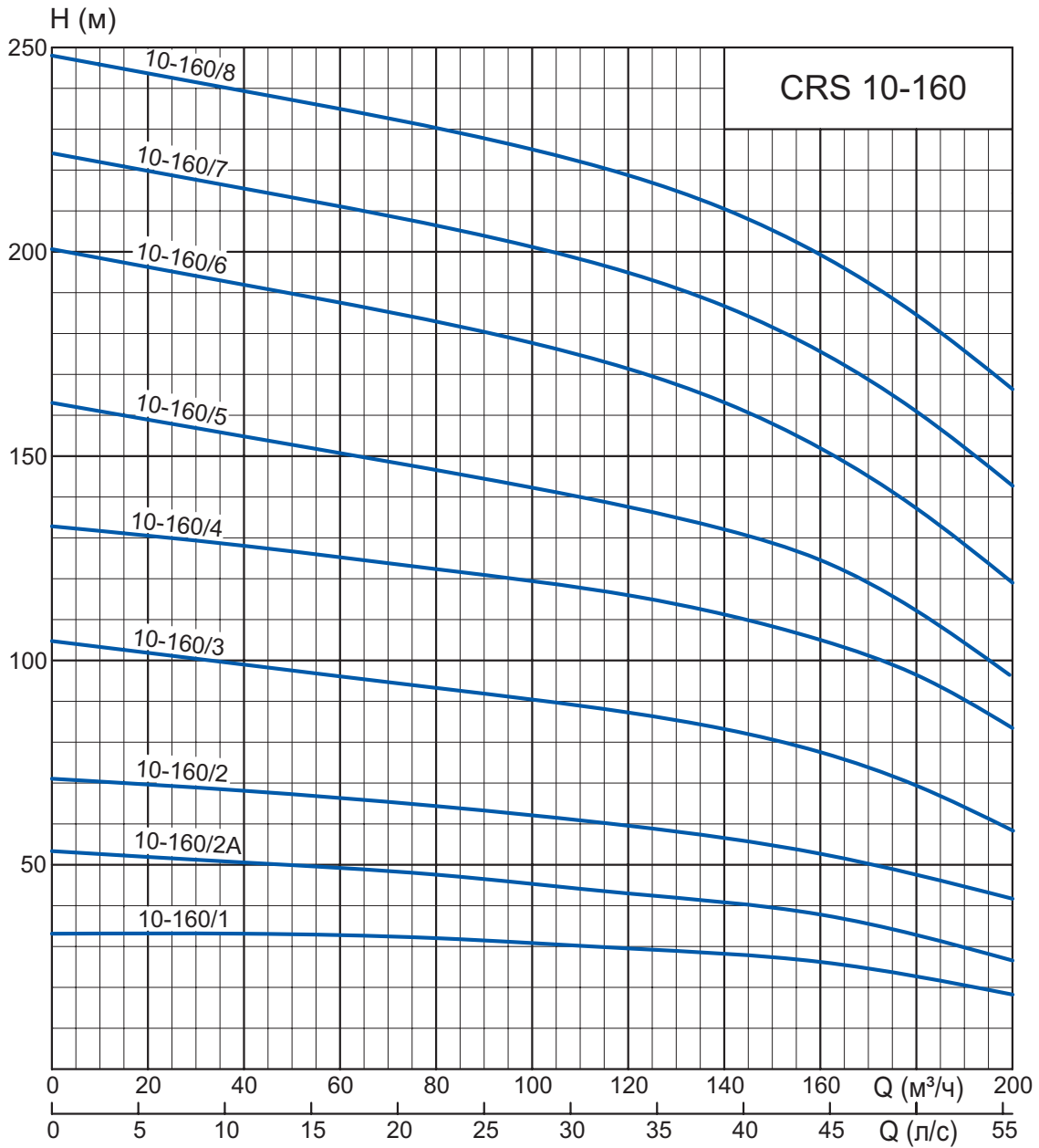

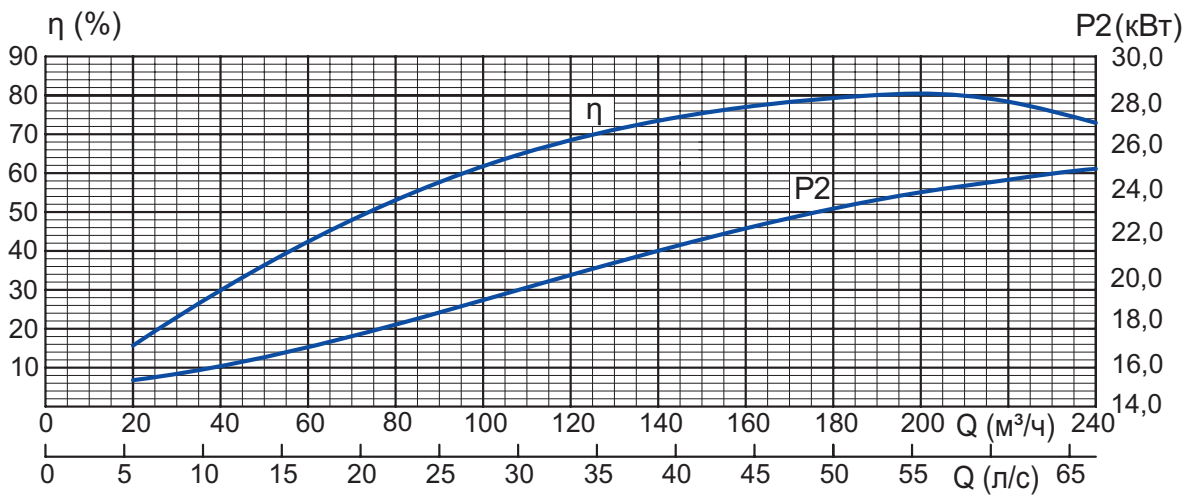
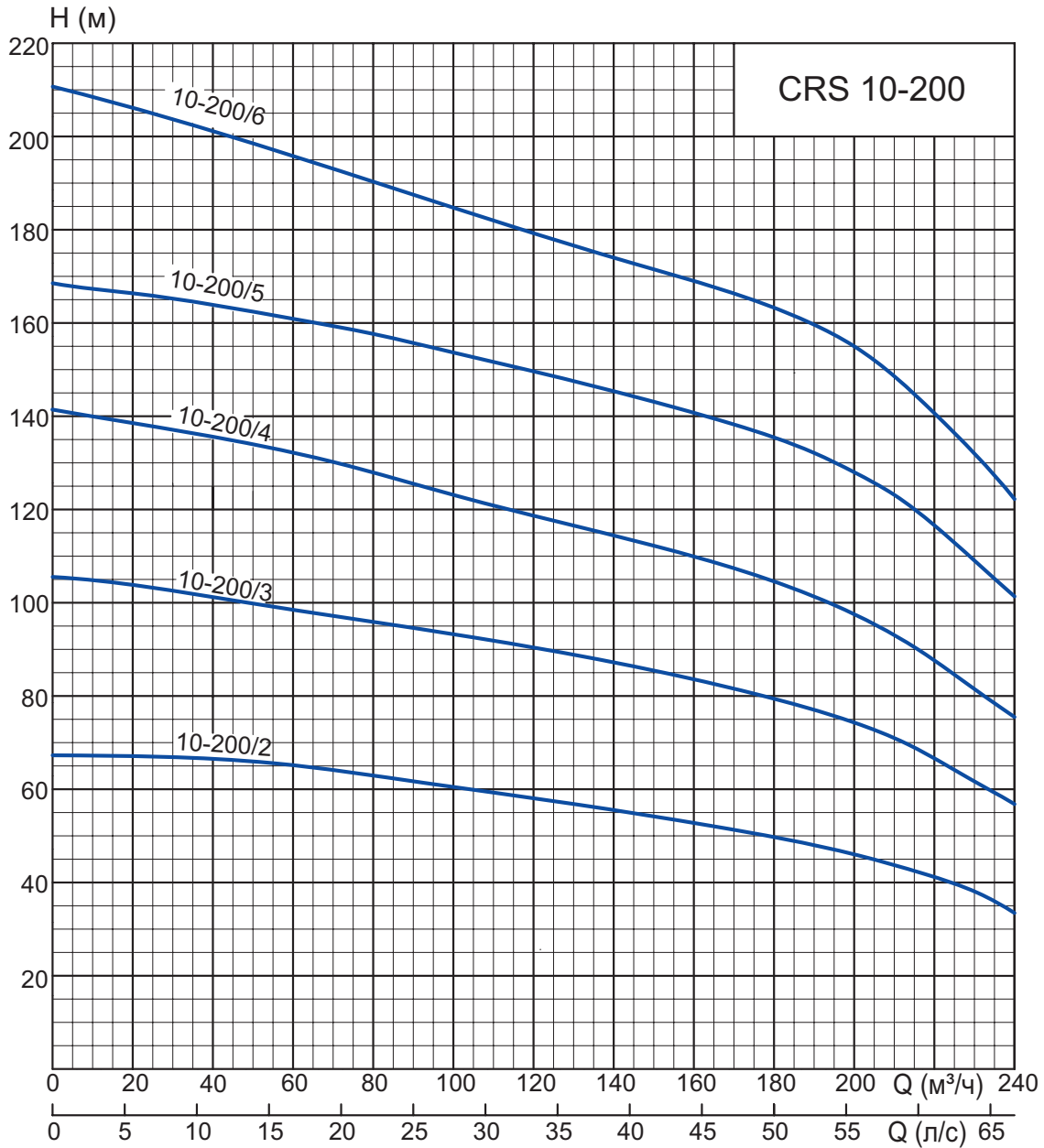

**НАСОСЫ СИРИС 12-160,  
СИРИС 12-200, СИРИС 12-210,  
СИРИС 12-250, СИРИС 14-320**

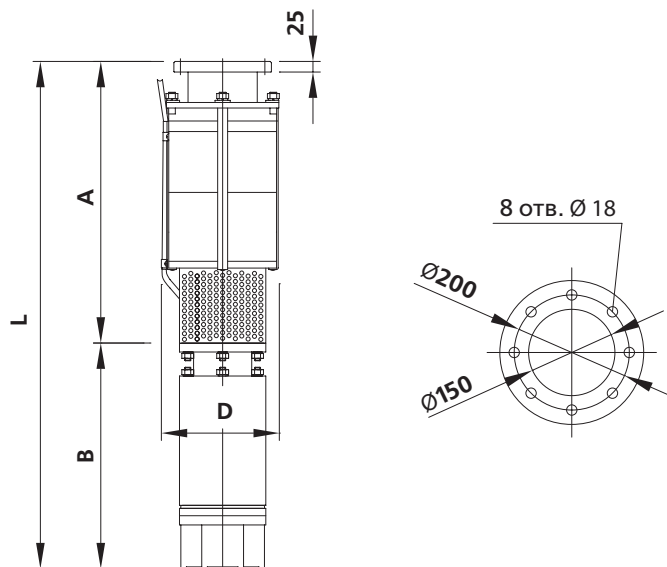

Типоразмер агрегата	Электродвигатель ~3 x 380 В, 50 Гц			Габаритные и присоединительные параметры, мм				Масса агрегата, кг
	Модель	P <sub>2</sub> , кВт	I <sub>НОМ</sub> , А	D	L	A	B	
CRS 12-160/1-30	ДАП 10-30	30	65	281	1325	448	877	209
CRS 12-160/2-45	ДАП 10-45	45	105	281	1500	533	967	250
CRS 12-160/3-65	ДАП 10-65	65	135	281	1700	618	1082	299
CRS 12-160/4-90	ДАП 10-90	90	210	281	1980	703	1277	365
CRS 12-160/5-110	ДАП 10-110	110	250	281	2105	788	1317	389
CRS 12-160/6-130	ДАП 10-130	130	270	281	2410	873	1537	468
CRS 12-200/1-30	ДАП 10-30	30	65	281	1510	633	877	225
CRS 12-200/2-65	ДАП 10-65	65	135	281	1940	858	1082	315
CRS 12-200/3-90	ДАП 10-90	90	210	281	2390	1113	1277	460
CRS 12-200/4-110	ДАП 10-110	110	250	281	2900	1583	1317	510
CRS 12-210/1-30	ДАП 10-30	30	65	281	1500	623	877	224
CRS 12-210/2-45	ДАП 10-45	45	105	281	1850	883	967	280
CRS 12-250/1-37	ДАП 10-37	37	83	281	1570	668	902	235
CRS 12-250/2-75	ДАП 10-75	75	158	281	2024	867	1157	334
CRS 12-250/3-110	ДАП 10-110	110	250	281	2650	1333	1317	472
CRS 12-250/4-130	ДАП 10-130	130	270	281	2900	1363	1537	585
CRS 14-320/1-75	ДАП 10-75	75	158	320	1845	688	1157	315
CRS 14-320/2-110	ДАП 10-110	110	250	320	2460	1143	1317	465

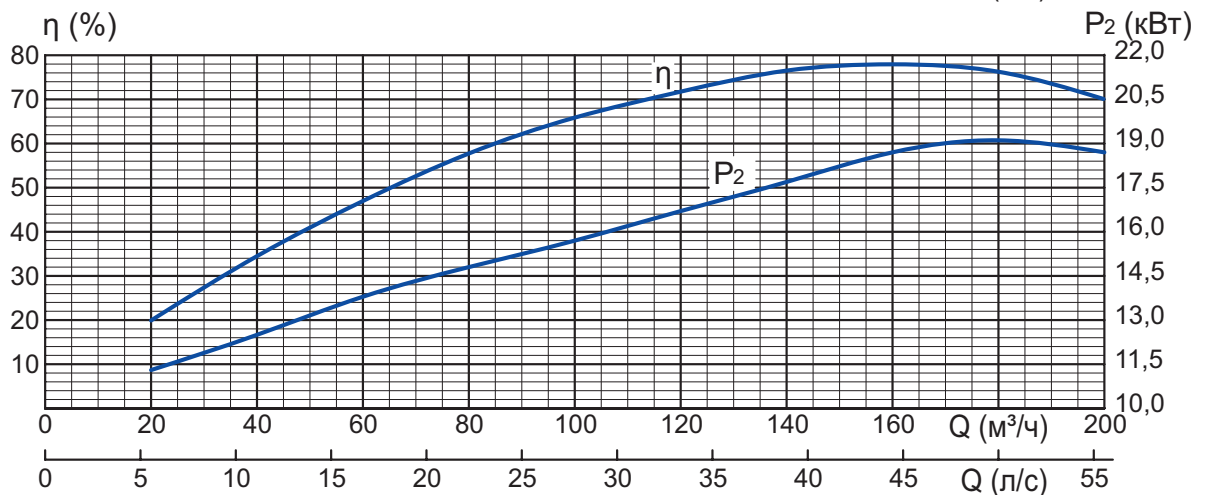
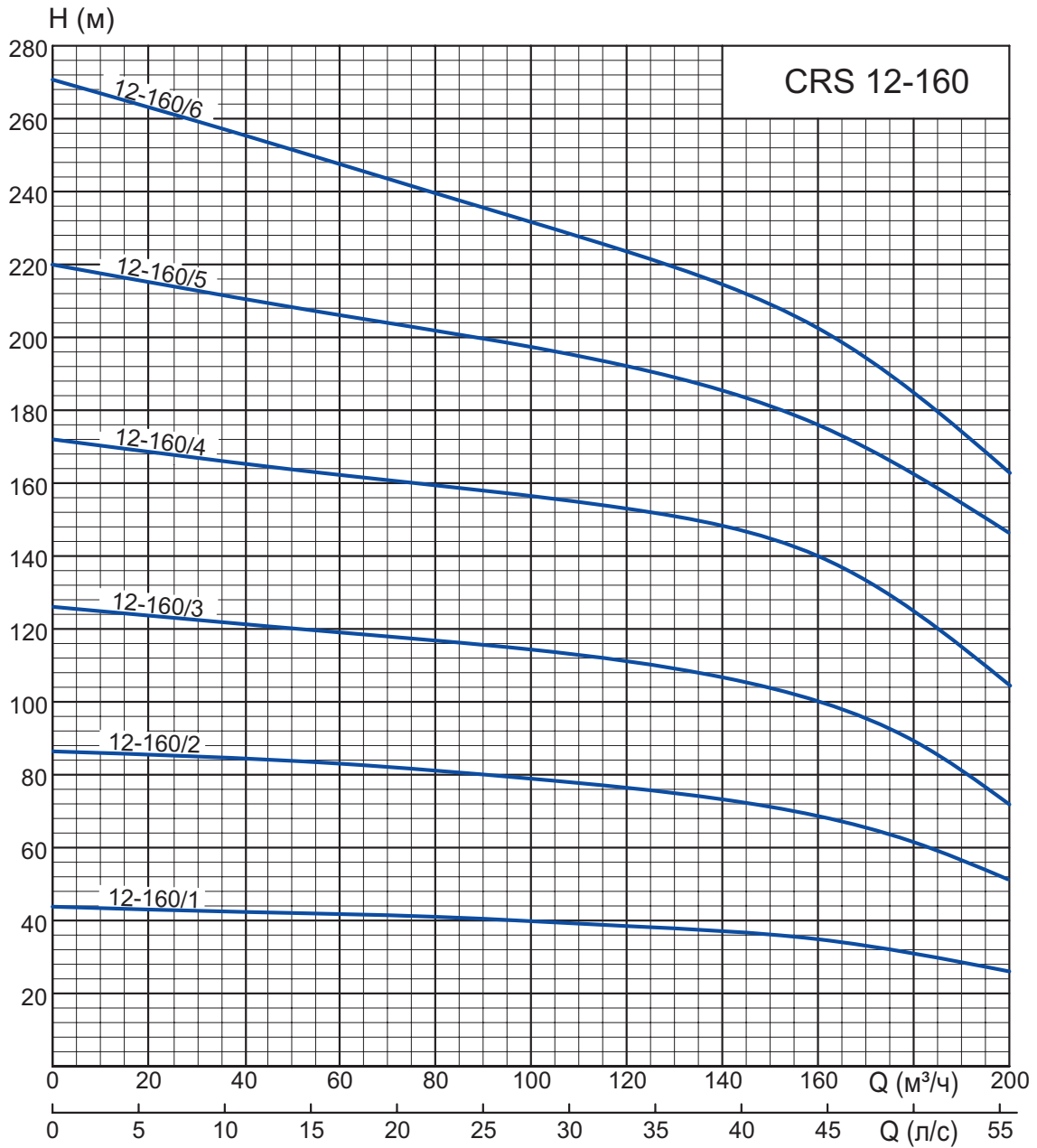

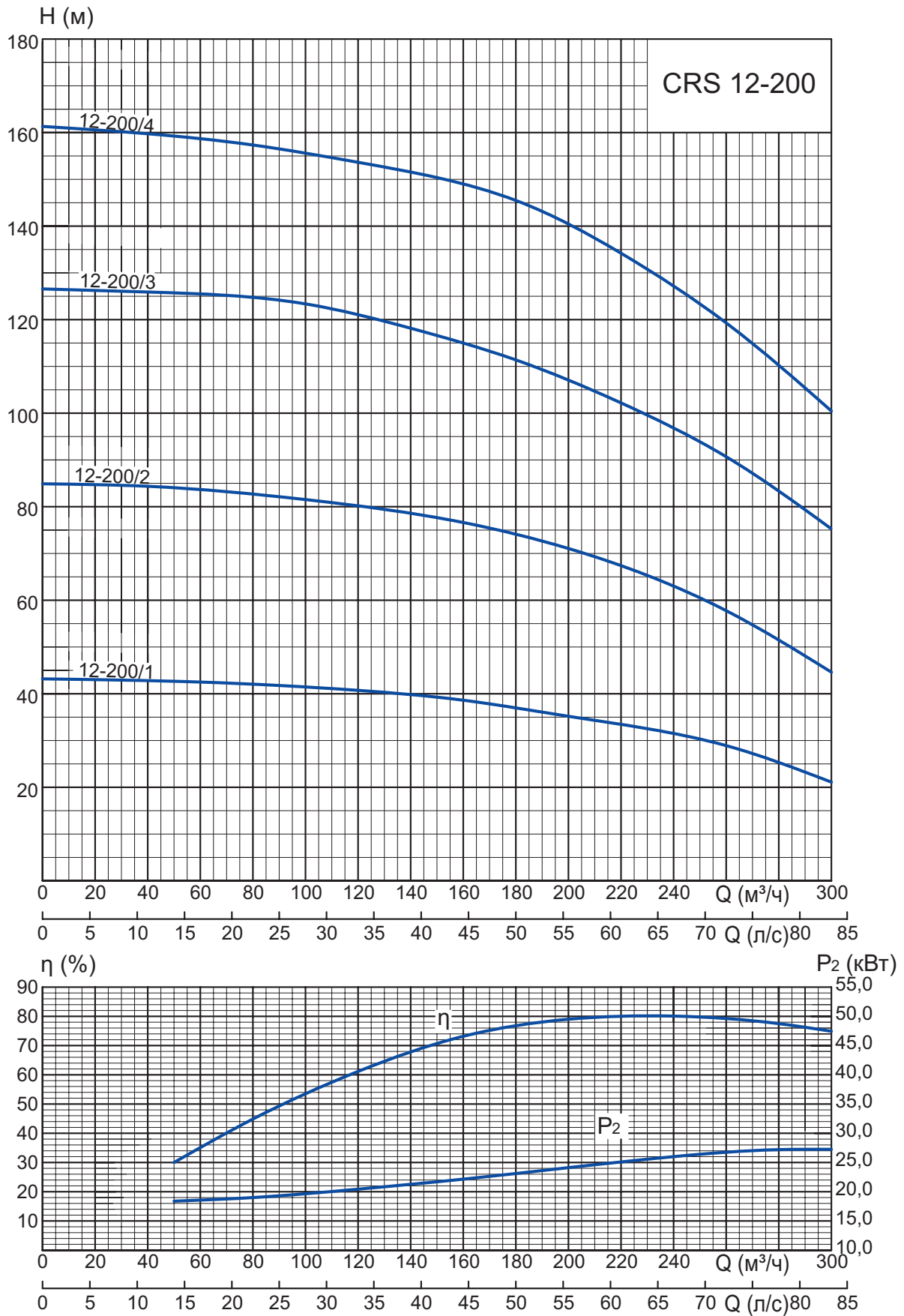



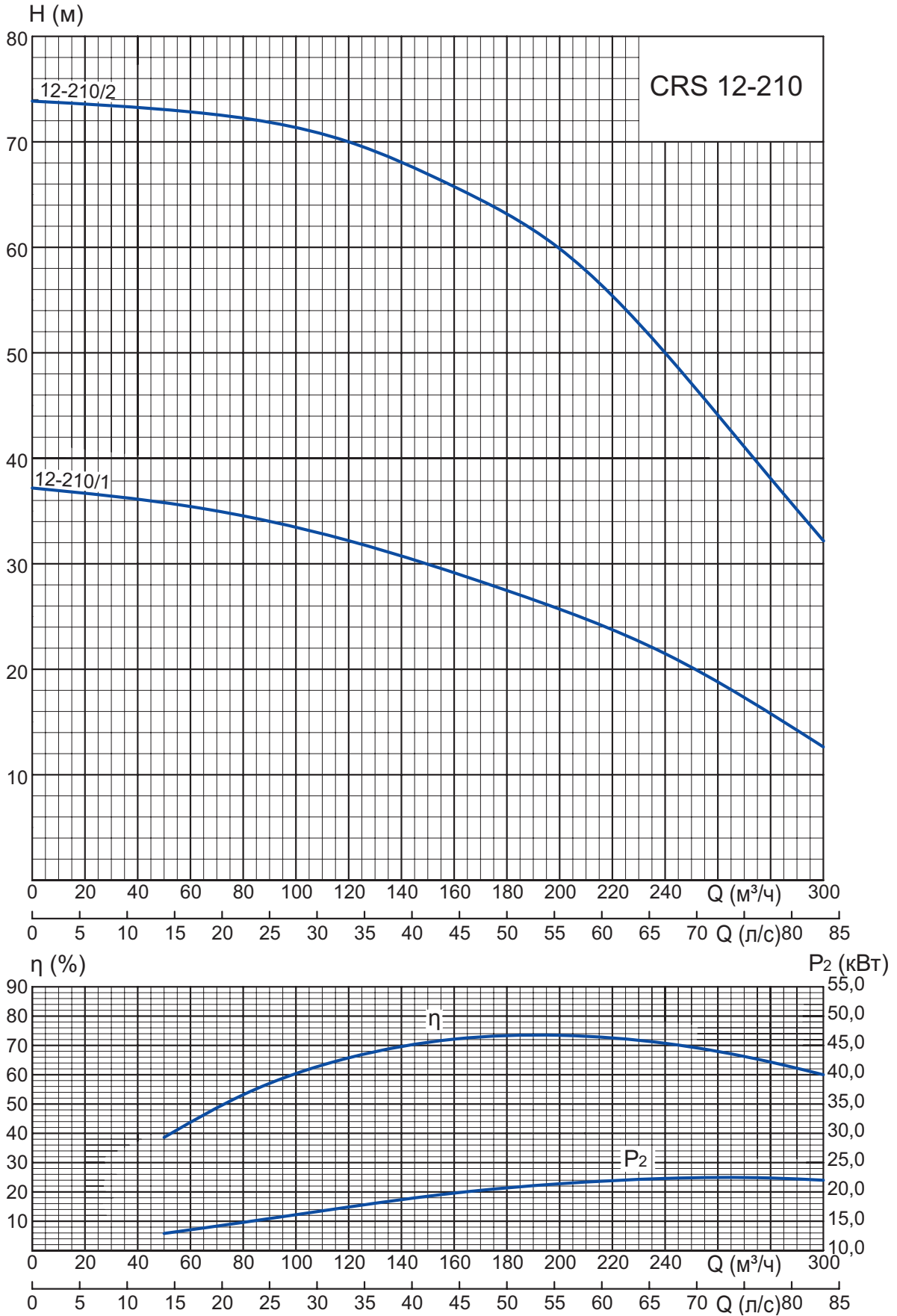

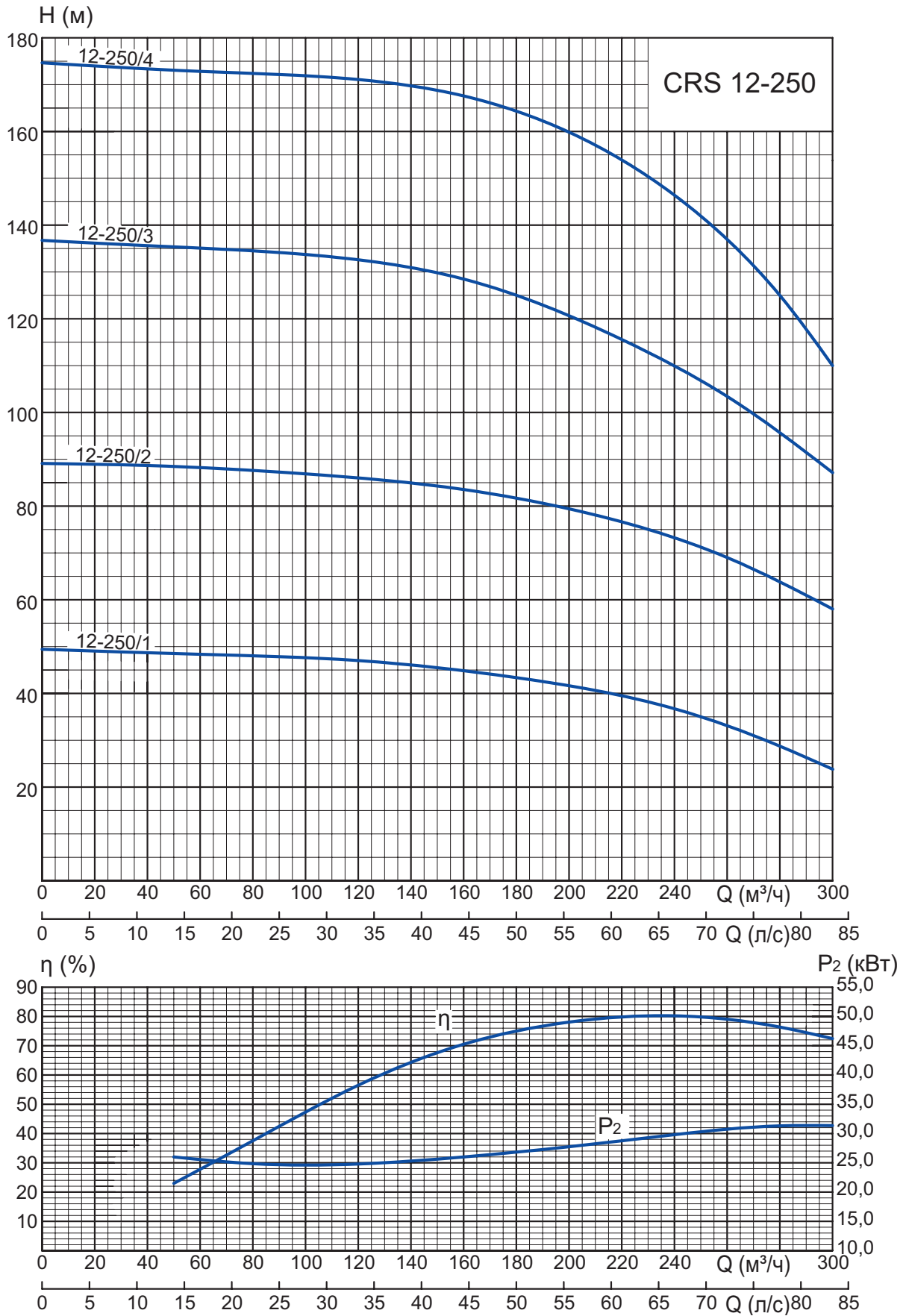

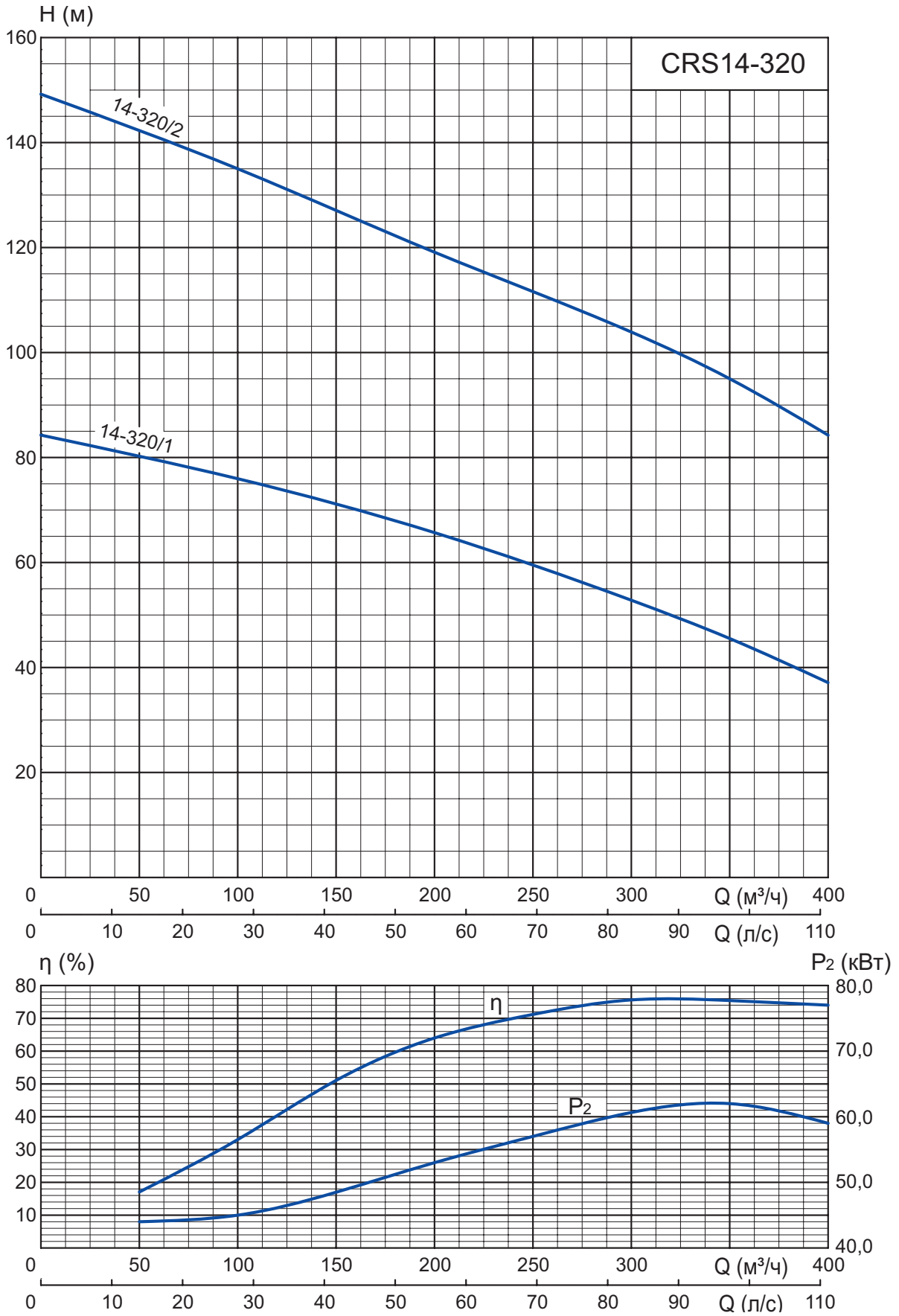

## ПРИСОЕДИНЕНИЕ НАСОСОВ К ВОДОПОДЪЁМНОЙ КОЛОННЕ

### ПЕРЕХОДНИКИ РЕЗЬБОВЫЕ ФЛАНЦЕВЫЕ

АМТ6.411.021

Ду80. Применение: CRS 8-16, 8-25, 8-40

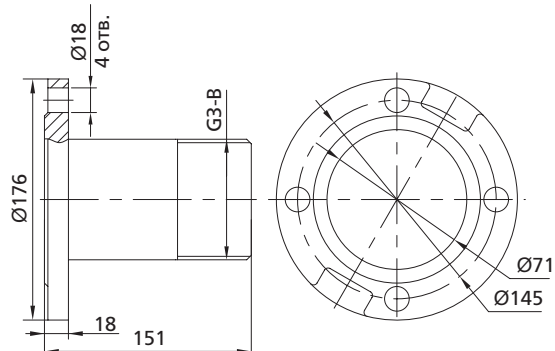

АМТ6.411.022-01

Ду100. Применение: CRS 8-65

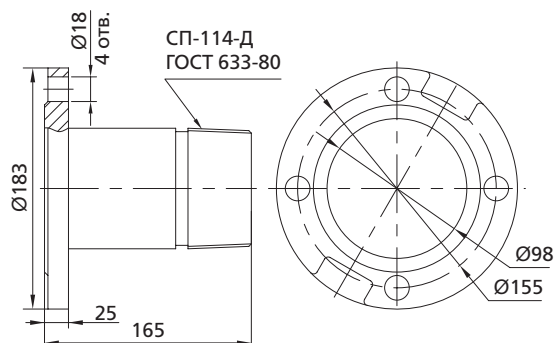

АМТ6.411.022

Ду100. Применение: CRS 10-65

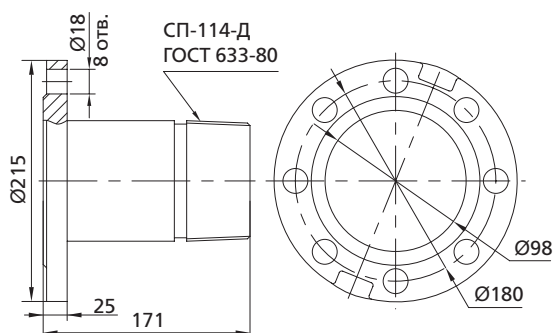

**ВТУЛКИ ПЕРЕХОДНЫЕ РЕЗЬБОВЫЕ**

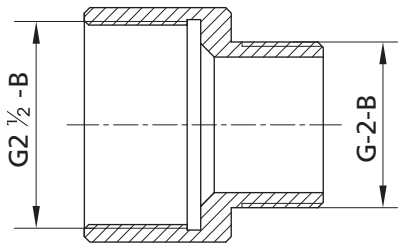

AMT8.229.023

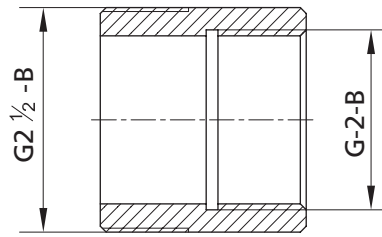

AMT8.229.017

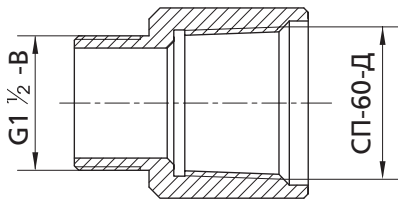

AMT8.229.024

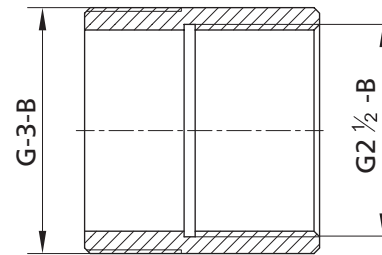

AMT8.229.018

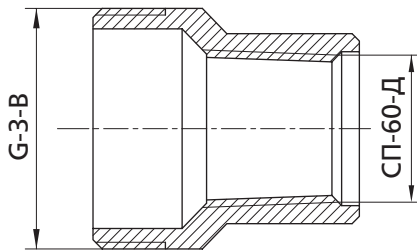

AMT8.229.029

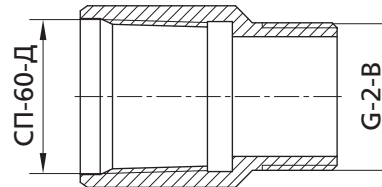

AMT8.229.019

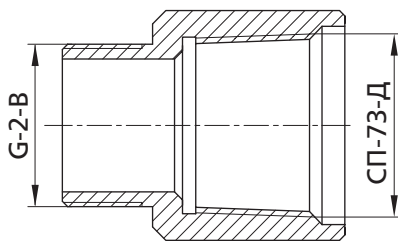

AMT8.229.030

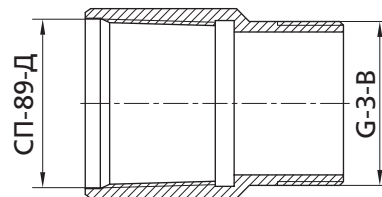

AMT8.229.020

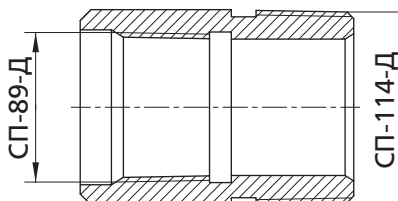

AMT8.229.032

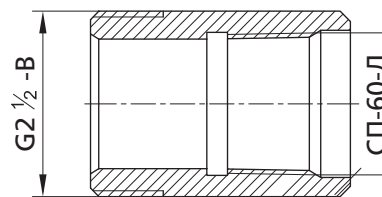

AMT8.229.025

# СТАНЦИИ УПРАВЛЕНИЯ ОДИНОЧНЫМИ НАСОСАМИ

## Серия HMS Control L2

### НАЗНАЧЕНИЕ

Станции серии HMS Control L2 предназначены для управления и защиты одиночных скважинных, погружных дренажных или поверхностных насосов, а также любых трёхфазных асинхронных электродвигателей с короткозамкнутым ротором.

### УПРАВЛЕНИЕ

- ручное – управление электродвигателями насосов с помощью кнопок на панели микроконтроллера
- автоматическое – управление пуском /остановом электродвигателя насоса по сигналу от датчиков обратной связи
- дистанционное, по внешнему дискретному сигналу



### СТРУКТУРА УСЛОВНОГО ОБОЗНАЧЕНИЯ

HMS Control L2 – XXX – IP54 – Y2

Наименование станции

Максимальный рабочий ток подключаемого электродвигателя, А

Степень защиты корпуса станции

Климатическое исполнение

### ТЕХНИЧЕСКИЕ ХАРАКТЕРИСТИКИ

Количество подключаемых электродвигателей	1 шт.
Максимальный ток подключаемого электродвигателя	200 А*
Напряжение питания силовой цепи / частота тока	~380 В (+10 ... -15%) /50 Гц ±2, 3 ф., N, PE
Контроль тока и напряжения по фазам	да
Максимальное количество подключаемых датчиков	4 шт.
Настраиваемые выходные реле (НО / НЗ контакт)	1 шт.
Напряжение питания микроконтроллера	220 В
Пуск электродвигателя	прямой
Диапазон температур эксплуатации	-40 ... +40 °С
Относительная влажность	не более 80 %
Климатическое исполнение (ГОСТ 15150-69)	У2

\*Станции с током подключаемого электродвигателя более 200А изготавливаются по индивидуальному заказу

## КОММУТАЦИОННЫЕ СИГНАЛЫ СТАНЦИИ

Входные сигналы и подключаемые датчики	
Тип датчиков верхнего и нижнего уровня	электроконтактные манометры (ЭКМ) номинальное напряжение цепей питания датчиков: ~ 15В
Датчик «сухого» хода	номинальное напряжение цепи питания датчика: ~ 15В
Внешнее управление	номинальное напряжение цепи питания датчика: ~ 15В

В качестве датчиков уровня могут использоваться одиночные датчики с «сухими» контактами, электроконтактные манометры (ЭКМ) любого исполнения, поплавковые выключатели, кондуктометрические (электродные) и прочие дискретные датчики

Выходные сигналы	
Настраиваемое пользователем событие (выбирается в установочном меню микроконтроллера)	НО/НЗ контакты реле с перекидным контактом ~250В, 1А
Сигналы реле	<ul style="list-style-type: none"> <li>■ «Работа станции» (подано питание и отсутствуют аварийные сигналы)</li> <li>■ «Авария»</li> <li>■ «Включение двигателя» / «Отключение двигателя»</li> <li>■ «Внешнее управление»</li> <li>■ «Срабатывание входа dH»</li> <li>■ «Срабатывание входа dL»</li> <li>■ «Срабатывание входа dS»</li> </ul>

## СЕРИЙНЫЕ МОДЕЛИ

Модель станции	Электродвигатель		Установленный ток защиты, А		Защита корпуса	Габариты, мм	Масса, кг, не более
	Мощность, кВт	Рабочий ток, А*	мин.	макс.			
HMS Control L2 - 25	0,3...11	1...25	1	25	IP54	310x420x150	8
HMS Control L2 - 40	9...17	20...40	20	40		310x420x150	8
HMS Control L2 - 80	22...37	55...80	55	80		505x300x190	11
HMS Control L2 - 100	30...45	75...100	75	100		500x400x220	16
HMS Control L2 - 160	45...75	115...160	115	160		650x500x200	25
HMS Control L2 - 200	75...90	155...205	155	200		650x500x200	27

\* При выборе модели станции необходимо ориентироваться на рабочий ток подключаемого асинхронного электродвигателя с небольшим запасом в 5...10%

# СТАНЦИИ С РАСШИРЕННЫМИ ФУНКЦИЯМИ УПРАВЛЕНИЯ ОДИНОЧНЫМИ НАСОСАМИ

Серия  
HMS Control L3

## НАЗНАЧЕНИЕ

Станции серии HMS Control L3 предназначены для управления, защиты и мониторинга одиночных скважинных, погружных дренажных или поверхностных центробежных насосов, оснащённых асинхронными электродвигателями с короткозамкнутым ротором. Станции обеспечивают прямой или плавный пуск электродвигателя насосного агрегата.

## УПРАВЛЕНИЕ

- ручное – управление электродвигателями насосов с помощью кнопок на панели микроконтроллера станции
- автоматическое – управление пуском /остановом электродвигателя насоса по сигналу от датчиков обратной связи
- дистанционное, по внешнему дискретному сигналу



## СТРУКТУРА УСЛОВНОГО ОБОЗНАЧЕНИЯ

Пример обозначения:

**HMS Control L3 – 120 – П – М – Т – IP54 – УХЛ4**

**HMS Control L3 - XXX - X - X.X.X - IPXX - X**

Наименование станции

Максимальный рабочий ток подключаемого электродвигателя, А

Способ пуска насоса: без обозначения – прямой пуск; П – плавный пуск

Дополнительные функции:

**М** – защита от импульсных перенапряжений (молниезащита)

**Н** – защита от повышенного/пониженного напряжения сети

**О** – обогрев шкафа (расширение температурного диапазона до категории У2)

**Р** – выключатель-разъединитель на вводе

**С** – удалённое управление по сети RS-485(протокол Modbus RTU)

**Т/Т1** – подключение одиночного датчика температуры обмоток двигателя Pt100/PTC

**Т2** – контроль температуры подшипниковых узлов насоса (2 датчика)

**Т4** – контроль температуры подшипниковых узлов насоса и двигателя (4 датчика)

**Э** – с модулем подключения электродных датчиков уровня  
(питание датчиков переменным током)

Степень защиты корпуса станции, по умолчанию IP54

Климатическое исполнение



**ТЕХНИЧЕСКИЕ ХАРАКТЕРИСТИКИ**

Количество подключаемых электродвигателей	1 шт.	
Ток подключаемого электродвигателя / мощность	1 -300 А/ до 132 кВт*	
Напряжение питания силовой цепи / частота тока	~380 В (+10 ... -15%) /50 Гц ±2, 3 ф., N, PE	
Контроль тока и напряжения по фазам	да	
Максимальное количество подключаемых датчиков	5 шт.	
Настраиваемые выходные реле (НО / НЗ контакт)	1 шт.	
Напряжение питания микроконтроллера	220 В	
Пуск электродвигателя	плавный	прямой
Диапазон температур эксплуатации	+1 ... +40 °С	-40 ... +40 °С
Относительная влажность	не более 80% при 25 °С	100% при 25 °С
Климатическое исполнение (ГОСТ 15150-69), по умолчанию	УХЛ4	У2

\*Станции с током подключаемого электродвигателя более 300А изготавливаются по индивидуальному заказу

**КОММУТАЦИОННЫЕ СИГНАЛЫ СТАНЦИИ**

Входные сигналы и подключаемые датчики	Выходные сигналы
<ul style="list-style-type: none"> <li>■ датчик «сухого хода»</li> <li>■ реле давления или электроконтактный манометр</li> <li>■ датчик верхнего уровня</li> <li>■ датчик нижнего уровня</li> <li>■ вход «Внешнее управление»</li> <li>■ вход «Внешняя авария»</li> <li>■ датчик РТ100 / РТС</li> </ul>	<ul style="list-style-type: none"> <li>■ реле «Авария»</li> <li>■ пользовательское реле, настраивается на одну из следующих функций: <ul style="list-style-type: none"> <li>■ «Работа станции» (подано питание и отсутствуют аварийные сигналы)</li> <li>■ «Авария»</li> <li>■ «Двигатель включён»</li> <li>■ «Внешняя авария»</li> <li>■ «Внешнее управление»</li> <li>■ «Сработал датчик верхнего уровня»</li> <li>■ «Сработал датчик нижнего уровня»</li> <li>■ «Сработал датчик «сухого» хода»</li> </ul> </li> </ul>
номинальное напряжение цепей питания датчиков: 15 В, постоянный ток	коммутационная способность реле: ~250 В, 1 А

**СЕРИЙНЫЕ МОДЕЛИ**

Станции с прямым пуском	Станции с плавным пуском	Номинальный ток, А**	Номинальная мощность, кВт
HMS Control L3-25-IP54-У2	HMS Control L3-25-П-IP54-УХЛ4	1 - 25	1,1 - 9
HMS Control L3-40-IP54-У2	HMS Control L3-40-П-IP54-УХЛ4	20 - 40	11 - 17
HMS Control L3-60-IP54-У2	HMS Control L3-60-П-IP54-УХЛ4	35 - 60	18,5 - 22
HMS Control L3-80-IP54-У2	HMS Control L3-80-П-IP54-УХЛ4	55 - 80	27 - 37
HMS Control L3-100-IP54-У2	HMS Control L3-100-П-IP54-УХЛ4	75 - 100	45
HMS Control L3-120-IP54-У2	HMS Control L3-120-П-IP54-УХЛ4	95 - 120	50, 55
HMS Control L3-160-IP54-У2	HMS Control L3-160-П-IP54-УХЛ4	115 - 160	65, 75
HMS Control L3-200-IP54-У2	HMS Control L3-200-П-IP54-УХЛ4	155 - 200	90
HMS Control L3-250-IP54-У2	HMS Control L3-250-П-IP54-УХЛ4	195 - 250	110
HMS Control L3-300-IP54-У2	HMS Control L3-300-П-IP54-УХЛ4	245 - 300	132

\*\* При выборе модели станции необходимо учитывать рабочий ток подключаемого асинхронного электродвигателя с запасом в 5-10%

# СТАНЦИИ С БЕСПРОВОДНЫМ УПРАВЛЕНИЕМ ОДИНОЧНЫМИ НАСОСАМИ

## Серия HMS Control L4

### НАЗНАЧЕНИЕ

Станции серии HMS Control L4 предназначены для управления, защиты и мониторинга (в том числе беспроводного) одиночных скважинных, погружных дренажных или поверхностных центробежных насосов, оснащённых асинхронными электродвигателями с короткозамкнутым ротором. Станции обеспечивают прямой или плавный пуск электродвигателя насосного агрегата.

### УПРАВЛЕНИЕ

- ручное – управление электродвигателями насосов с помощью кнопок на панели микроконтроллера станции
- автоматическое – управление пуском /остановом электродвигателя насоса по сигналу от датчиков обратной связи, дискретное
- дистанционное – дискретное или с помощью радиоканала, GSM/GPRS модема, а также посредством SMS-сообщений



### СТРУКТУРА УСЛОВНОГО ОБОЗНАЧЕНИЯ

Пример обозначения:

**HMS Control L4 – 130 – П – М – GPRS – IP54 – УХЛ4**

**HMS Control L4 – XXX – П – X.X.X – IPXX – X**

Наименование станции

Максимальный рабочий ток подключаемого электродвигателя, А

Способ пуска насоса: без обозначения – прямой пуск; П – плавный пуск

Дополнительные функции:

**М** – защита от импульсных перенапряжений (молниезащита)

**Н** – защита от повышенного/пониженного напряжения сети

**О** – обогрев шкафа (расширение температурного диапазона до категории У2)

**Р** – выключатель-разъединитель на вводе

**T2** – контроль температуры подшипниковых узлов насоса (2 датчика)

**T4** – контроль температуры подшипниковых узлов насоса и двигателя (4 датчика)

**Э** – с модулем подключения электродных датчиков уровня (питание датчиков переменным током)

**GPRS** – передача данных и управление по GPRS-каналу сотовой связи

**RDM** – передача данных и управление по радиоканалу

**SMS** – управление и мониторинг работы станции при помощи sms

Степень защиты корпуса станции, по умолчанию IP54

Климатическое исполнение

**ТЕХНИЧЕСКИЕ ХАРАКТЕРИСТИКИ**

Количество подключаемых электродвигателей	1 шт.	
Ток подключаемого электродвигателя / мощность	1 -300 А / до 132 кВт*	
Напряжение питания силовой цепи / частота тока	~380 В (+10 ... -15%) /50 Гц ±2, 3 ф., N, PE	
Контроль тока и напряжения по фазам	да	
Максимальное количество подключаемых датчиков	10 шт.	
Настраиваемые выходные реле (НО / НЗ контакт)	2 шт.	
Напряжение питания микроконтроллера	220 В	
Пуск электродвигателя	плавный	прямой
Диапазон температур эксплуатации	+1 ... +40 °С	-40 ... +40 °С
Относительная влажность	не более 80% при 25 °С	100% при 25 °С
Климатическое исполнение (ГОСТ 15150-69), по умолчанию	УХЛ4	У2

\*Станции с током подключаемого электродвигателя более 300А изготавливаются по индивидуальному заказу

**КОММУТАЦИОННЫЕ СИГНАЛЫ СТАНЦИИ**

Входные сигналы станции и подключаемые датчики		Выходные сигналы станции
датчики «сухого хода» № 1 и № 2	24 В	два пользовательских реле настраиваемые на одну из следующих функций: ■ «Работа станции» (подано питание и отсутствуют аварийные сигналы) ■ «Авария» ■ «Двигатель включен» ■ «Внешняя авария» ■ «Внешнее управление» ■ «Сработал датчик верхнего уровня» ■ «Сработал датчик нижнего уровня» ■ «Сработал датчик «сухого» хода №1» ■ «Сработал датчик «сухого» хода №2» ■ «Предаварийная ситуация» ■ «Сработал датчик охранной сигнализации»  Коммутационная способность реле: НО/НЗ контакты реле ~250 В, 1 А
датчики верхнего и нижнего уровня	24 В	
датчик охранной сигнализации	24 В	
вход «Внешнее управление»	24 В	
вход «Внешняя ошибка»	24 В	
сигнал «Автоматический режим»	24 В	
аналоговый датчик давления/уровня	4 - 20 мА / 0 - 20 мА	
датчик температуры РТ100 / РТС	0 - 3,5 кОм	
датчики тока № 1, 2, 3	0 - 5 А	
RS-485 / RS-232	5 В / 12 В	

В качестве датчиков уровня могут использоваться одиночные датчики с «сухими» контактами, электроконтактные манометры (ЭКМ) любого исполнения, поплавковые выключатели, кондуктометрические (электродные) и прочие дискретные. Возможно использование аналоговых датчиков давления или уровня с унифицированным токовым выходом 4...20 (0...20) мА

**СЕРИЙНЫЕ МОДЕЛИ**

Станции с прямым пуском	Станции с плавным пуском	Номинальный ток, А**	Номинальная мощность, кВт
HMS Control L4-25-IP54-У2	HMS Control L4-25-П-IP54-УХЛ4	1 - 25	1,1 - 9
HMS Control L4-40-IP54-У2	HMS Control L4-40-П-IP54-УХЛ4	20 - 40	11-17
HMS Control L4-60-IP54-У2	HMS Control L4-60-П-IP54-УХЛ4	35 - 60	18,5 - 22
HMS Control L4-80-IP54-У2	HMS Control L4-80-П-IP54-УХЛ4	55 - 80	27 - 37
HMS Control L4-100-IP54-У2	HMS Control L4-100-П-IP54-УХЛ4	75 - 100	45
HMS Control L4-120-IP54-У2	HMS Control L4-120-П-IP54-УХЛ4	95 - 120	50, 55
HMS Control L4-160-IP54-У2	HMS Control L4-160-П-IP54-УХЛ4	115 - 160	65, 75
HMS Control L4-200-IP54-У2	HMS Control L4-200-П-IP54-УХЛ4	155 - 200	90
HMS Control L4-250-IP54-У2	HMS Control L4-250-П-IP54-УХЛ4	195 - 250	110
HMS Control L4-300-IP54-У2	HMS Control L4-300-П-IP54-УХЛ4	240 - 300	132

\*\* При выборе модели станции необходимо учитывать рабочий ток подключаемого асинхронного электродвигателя с запасом в 5-10%

## СПРАВОЧНАЯ ИНФОРМАЦИЯ

### ПОДБОР СЕЧЕНИЯ КАБЕЛЯ И ПОДКЛЮЧЕНИЕ СКВАЖИННОГО НАСОСА

Выбор сечения кабеля производится исходя из условий допустимой токовой нагрузки, максимальной температуры окружающей среды и максимального допустимого значения падения напряжения в 2% от номинального значения. Для выбора поперечного сечения токопроводящего кабеля приведена таблица на стр. 68.

**Обратите внимание:** так как различные марки агрегатов при одной и той же мощности используемого в них двигателя могут потреблять различный ток, выбор длины и сечения кабеля следует осуществлять по номинальному току, во избежание переразмеривания кабеля. В случае, если рабочий ток двигателя на 10% ниже номинального, можно применить кабель на 10% длиннее, чем указано в таблице.

Например, нужно выбрать кабель для насоса CRS 8-25/7-13 мощностью 13 кВт с номинальным током 33 А. Требуемая длина – 160 м. В приведенной на стр. 71 таблице при мощности 13 кВт и токе до 35 А (вертикальный столбец) в соответствующей строке находим длину кабеля 175 м, которой соответствует сечение токопроводящей жилы 25 мм<sup>2</sup>. Таким образом, при длине кабеля 160 м для данного насоса необходимо выбрать кабель сечением 25 мм<sup>2</sup>.

Правильность подключения электропитания двигателя насоса определяется по направлению вращения насоса. При закрытой задвижке манометр будет показывать два различных давления. Больше из них указывает на правильное направление вращения электронасоса. Для скважинного электронасоса подъём воды при нормальной работе должен быть отмечен через 1-2 минуты после пуска. При неверном направлении вращения ротора следует поменять местами подключение любых двух фазных проводов питания двигателя.

### ПОДБОР СТАНЦИЙ УПРАВЛЕНИЯ НАСОСАМИ

Выбор станции управления производится в соответствии с номинальным потребляемым током двигателя насосного агрегата. Технические характеристики двигателей приведены в соответствующем разделе каталога, также их можно уточнить в паспорте насосного агрегата, на заводской табличке двигателя или обратившись к производителю агрегата.

Например, для насоса CRS 6-10/10-5,5 номинальный ток электродвигателя составляет 12 А, следовательно, для данного насоса необходимо выбрать станцию управления HMS Control L3-25 ... (полное обозначение – в соответствии со структурой обозначения).

В случае, если не удалось самостоятельно подобрать станцию, либо представленные в каталоге модификации не обеспечивают выполнения всех требований, можно заполнить и направить в адрес АО «ГИДРОМАШ-СЕРВИС» (объединённая торговая компания Группы ГМС) опросный лист (см. стр. 69).

Для насосов мощностью свыше 7,5 кВт рекомендуется применять станции управления, обеспечивающие плавный пуск электродвигателя, например, станции управления серий HMS Control L3 или HMS Control L4.

Применение плавного пуска позволяет:

- уменьшить начальный крутящий момент в момент пуска насоса для снижения нагрузки на механическую часть привода и увеличения ресурса работы насосного агрегата в целом;
- снизить величину пускового тока и избежать резкого падения напряжения для защиты сети электропитания от перегрузки в момент пуска насоса;
- избежать возникновения гидравлических ударов в запорно-регулирующей арматуре и трубопроводах благодаря плавному регулированию производительности насосных агрегатов.

ТАБЛИЦА ВЫБОРА СЕЧЕНИЙ ТОКОПРОВОДЯЩЕГО КАБЕЛЯ

Мощность двигателя, кВт	Наибольший номинальный ток, А	Сечение питающего провода, мм <sup>2</sup>														
		1,5	2,5	4	6	10	16	25	35	50	70	95	120	150	185	240
МАКСИМАЛЬНАЯ ДЛИНА КАБЕЛЯ ПРИ УСЛОВИИ ПАДЕНИЯ НАПРЯЖЕНИЯ НА 2%																
1,1	4,2	119	198	315												
1,5	5,8	86	143	228	339											
2,2	8	62	104	165	246	403										
3	11	45	75	120	179	293	457									
4	12	38	64	102	153	251	391									
5,5	16	24	41	66	98	162	252	391								
6,3	18	22	36	58	87	144	224	347	474							
7,5	20		32	52	78	128	200	310	423							
11	25			41	61	101	158	245	336							
	30			34	51	84	131	204	280	386						
13	35				44	72	113	175	240	331	418					
15	37				41	68	105	164	225	311	392					
17	38				41	68	106	164	224	309	393					
18,5	45					56	87	136	186	257	325	444				
	49					51	80	125	171	236	299	408	491			
22	55						71	110	151	209	264	362	436			
	60						65	101	138	191	242	332	400	473		
30	67						58	90	124	171	216	297	358	424	492	
32	72						54	84	115	159	201	276	333	394	458	
37	83							72	99	137	173	239	288	342	398	474
45	108								77	106	134	184	222	263	305	363
55	120									95	119	165	199	236	275	328
65	130									88	111	153	184	218	253	301
	135									85	107	147	177	210	244	290
75	146										98	136	164	194	226	269
	155										92	128	154	183	213	253
90	165										87	120	145	172	200	238
	190											104	126	149	173	207
110	250												96	113	131	155
	270													105	121	143
130	285													99	115	136
Допустимый длительный ток, А		19	25	35	42	55	75	95	120	145	180	220	260	305	350	—

**ОПРОСНЫЙ ЛИСТ ДЛЯ ПОДБОРА СКВАЖИННЫХ НАСОСОВ**

Для оформления заявки просим заполнить и прислать в адрес АО «ГИДРОМАШСЕРВИС» опросный лист  
**АО «ГИДРОМАШСЕРВИС» (Группа ГМС):** Россия, 125252, Москва, ул. Авиаконструктора Микояна, 12  
 Тел.: + 7 (495) 664-81-71 (многоканальный), факс: + 7 (495) 664-81-72 e-mail: hydro@hms.ru www.hms.ru

**1. Заказчик** \_\_\_\_\_

Адрес: \_\_\_\_\_

Телефон: \_\_\_\_\_ Факс: \_\_\_\_\_ Эл. почта: \_\_\_\_\_

Требуемый тип насоса: \_\_\_\_\_ Количество: \_\_\_\_\_ В год: \_\_\_\_\_

Требуется аналог модели: \_\_\_\_\_ Изготовитель: \_\_\_\_\_

Лист заполнил (ФИО): \_\_\_\_\_ Должность: \_\_\_\_\_ Дата: \_\_\_\_\_

**2. Установочные данные насосного агрегата**

Устанавливается в новую скважину  Устанавливается в уже эксплуатируемую скважину

№ скважины: \_\_\_\_\_ Диаметр обсадной трубы на уровне насоса: \_\_\_\_\_ м Глубина скважины: \_\_\_\_\_ м

Глубина установки насоса: \_\_\_\_\_ м Длина вертикального участка: \_\_\_\_\_ мм

Статический уровень: \_\_\_\_\_ м Динамический уровень: \_\_\_\_\_ м Понижение: \_\_\_\_\_ м

Дебет скважины: \_\_\_\_\_ м<sup>3</sup>/ч Удельный дебет скважины: \_\_\_\_\_ м<sup>3</sup>/ч

**3. Характеристики перекачиваемой жидкости**

Температура: \_\_\_\_\_ °С Мутность: \_\_\_\_\_ мг/л Сухой остаток: \_\_\_\_\_ мг/л pH: \_\_\_\_\_

Щелочность: \_\_\_\_\_ мг/л Жесткость (общая): \_\_\_\_\_ мг/л Железо (общее): \_\_\_\_\_ мг/л

**4. Режим работы**

Подача воды (укажите один из вариантов): Резервуар  Водопроводная сеть

Давление включения насоса: \_\_\_\_\_ кгс/см<sup>2</sup> Давление отключения насоса: \_\_\_\_\_ кгс/см<sup>2</sup>

Подача насоса: \_\_\_\_\_ м<sup>3</sup> Давление в оголовке скважины: \_\_\_\_\_ кгс/см<sup>2</sup>

**5. Электросеть и панель управления насосным агрегатом**

Необходимость панели управления  Тип управления:  По давлению  По уровню

Защита электродвигателя:  По мин./макс. напряжению  Датчик уровня жидкости

По числу пусков  По току  По cos φ

Чередование фаз  Обрыв фаз  Перекос фаз

Наличие плавного пуска  Наличие частотного регулирования

Прочие требования (укажите): \_\_\_\_\_

\_\_\_\_\_

\_\_\_\_\_

\_\_\_\_\_

\_\_\_\_\_

\_\_\_\_\_





**Группа ГМС – ведущий в России и СНГ производитель насосного, компрессорного и блочно-модульного оборудования для нефтегазовой отрасли, атомной и тепловой энергетики, водного хозяйства и других отраслей.**

- Год основания Группы ГМС: 1993
- 12 производственных активов в России, странах СНГ и Германии
- 4 научно-исследовательских и проектных института и 3 научно-исследовательских центра
- Уникальная команда менеджеров, технических и коммерческих специалистов: 14 000 сотрудников
- Значительный опыт выполнения комплексных проектов для нефтегазовой отрасли и водного хозяйства
- Филиалы и представительства в Казахстане, Туркменистане, Италии, ОАЭ, Иране и Ираке

В сфере водоснабжения и водоотведения Группа ГМС предлагает современные, надёжные и энергоэффективные решения: от разработки, производства, поставки насосов и насосных систем до комплексных проектов «под ключ».

### ПРОЕКТИРОВАНИЕ И РАЗРАБОТКА

Современная база НИОКР с многолетним опытом в области разработки насосов для систем водоснабжения и водоотведения представлена инженерными центрами с централизованным управлением, расположенными в России и странах СНГ.

При разработке нового и модернизации существующего оборудования используются современные методы 3D-моделирования и вычислительной гидродинамики, обеспечивающие высокую технологичность насосов и насосных систем.

### ПРОИЗВОДСТВО

Насосное оборудование, включая все критически важные узлы и компоненты, производится на предприятиях Группы ГМС, оснащённых современными станками от ведущих производителей Германии, Великобритании, Южной Кореи.

Корпусные детали и рабочие колёса изготавливаются в литейных цехах, укомплектованных новыми формовочными линиями и индукционными печами.

### ИСПЫТАНИЯ

Предприятия Группы ГМС оснащены уникальным оборудованием для натурных стендовых испытаний насосов и насосных агрегатов в режиме основных рабочих параметров:

- подача: до 16 000 м<sup>3</sup>/ч
- напор: до 4 000 м
- мощность привода: до 14 000 кВт

Испытания проводятся в соответствии с международным стандартом ISO 9906:2012 Grade 1 или по специальным методикам, разрабатываемым совместно с заказчиком.

### СТАНДАРТЫ КАЧЕСТВА

Конструкция и материальное исполнение насосов для систем водоснабжения и водоотведения соответствуют требованиям российского стандарта ГОСТ и основных международных стандартов ISO, DIN EN, AISI, ANSI, NEMA.

акционерное общество «Ливенский завод погружных насосов»  
сокращенно АО «Ливнынасос»  
Россия, 303850, г. Ливны, Орловской обл. ул. Орловская, 250  
Тел: + 7 (48677) 7 76 01, факс: + 7 (48677) 7 76 29  
e-mail: [info@livnasos.ru](mailto:info@livnasos.ru) [www.livnasos.ru](http://www.livnasos.ru)

**Производитель электронасосных агрегатов серии Ciris (Сирис) — АО «Ливнынасос» (Группа ГМС)**

Информация, приведенная в данном каталоге, носит рекламно-информационный характер. Полная техническая информация изложена в соответствующих технических руководствах. Именно эта информация должна служить основой для включения в проекты, монтажа и эксплуатации продукции предприятий Группы ГМС.

Предприятия Группы ГМС оставляют за собой право модернизировать свою продукцию без предварительного оповещения. Предприятия Группы ГМС не несут ответственности за опечатки в рекламно-информационных материалах.