

# 5

При необходимости  
отрегулируйте опору

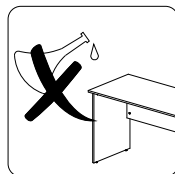
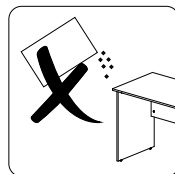
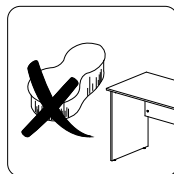
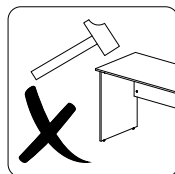
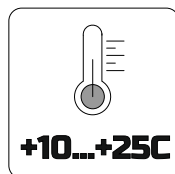
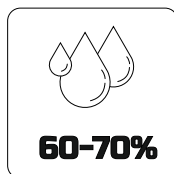
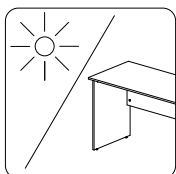
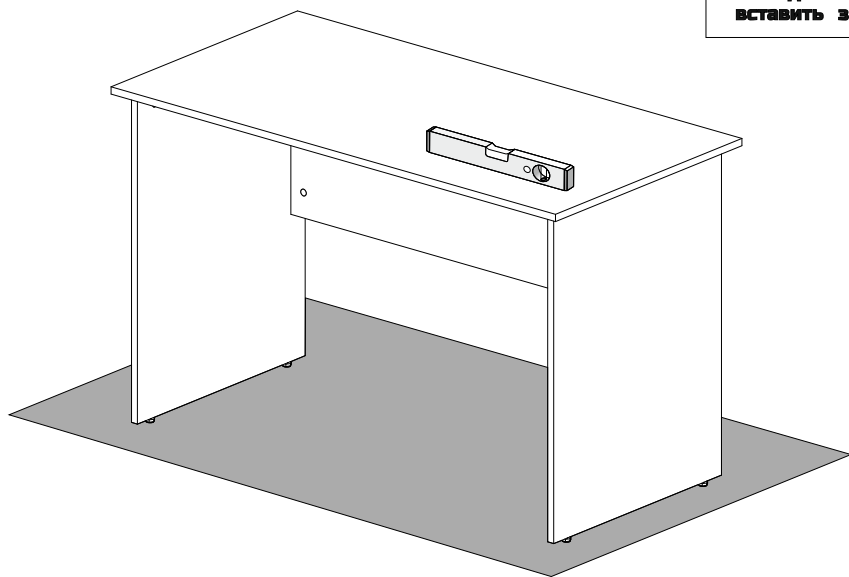

Изготовитель:  
ООО «СМАРТ ОФИС»  
ИНН: 0275927343  
Юридический адрес компании:  
450019, Республика Башкортостан, Г.О. город Уфа,  
г.Уфа, ул. Благоварская, д. 4, помещ. 41.  
Телефон/Е-mail:  
+7 347 262-73-64/info@smart-office.online

8



smart  
office

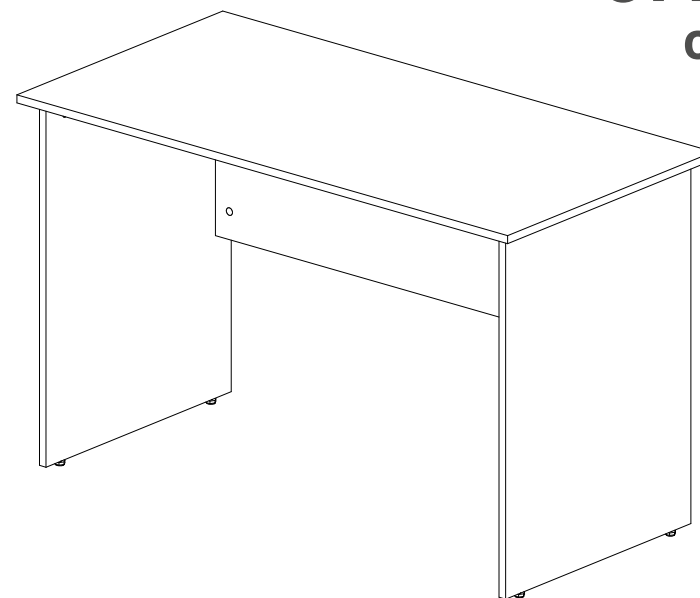

Стол рабочий  
SD.ST126

1

## Комплектовочная ведомость

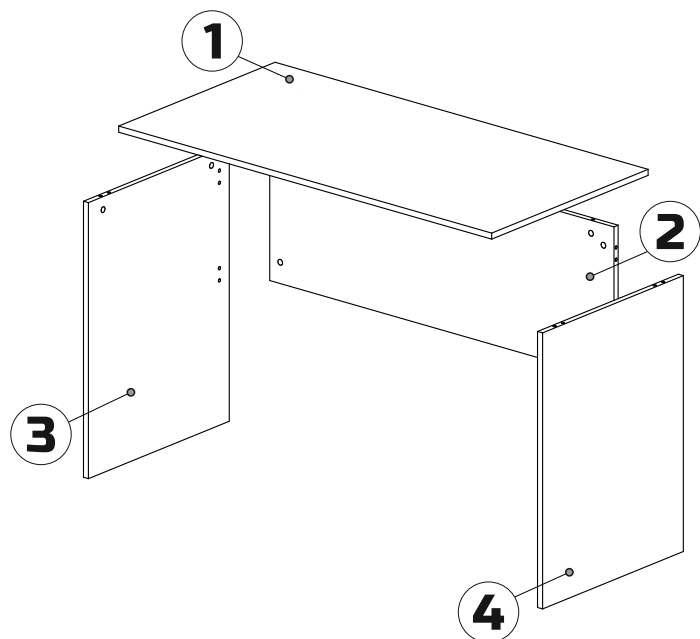

- 1 Столешница 1200x600x16
- 2 Опора левая 724x540x16
- 3 Опора правая 724x540x16
- 4 Царга 1108x400x16

## Фурнитура

Опора подпятник регулируемая

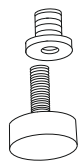

4 шт.

5

Шкант 8x30



8 шт.

6

Эксцентриковая стяжка

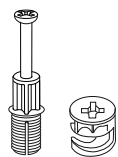

11 шт.

7

Заглушка для эксцентрика

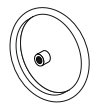

11 шт.

8

2

4

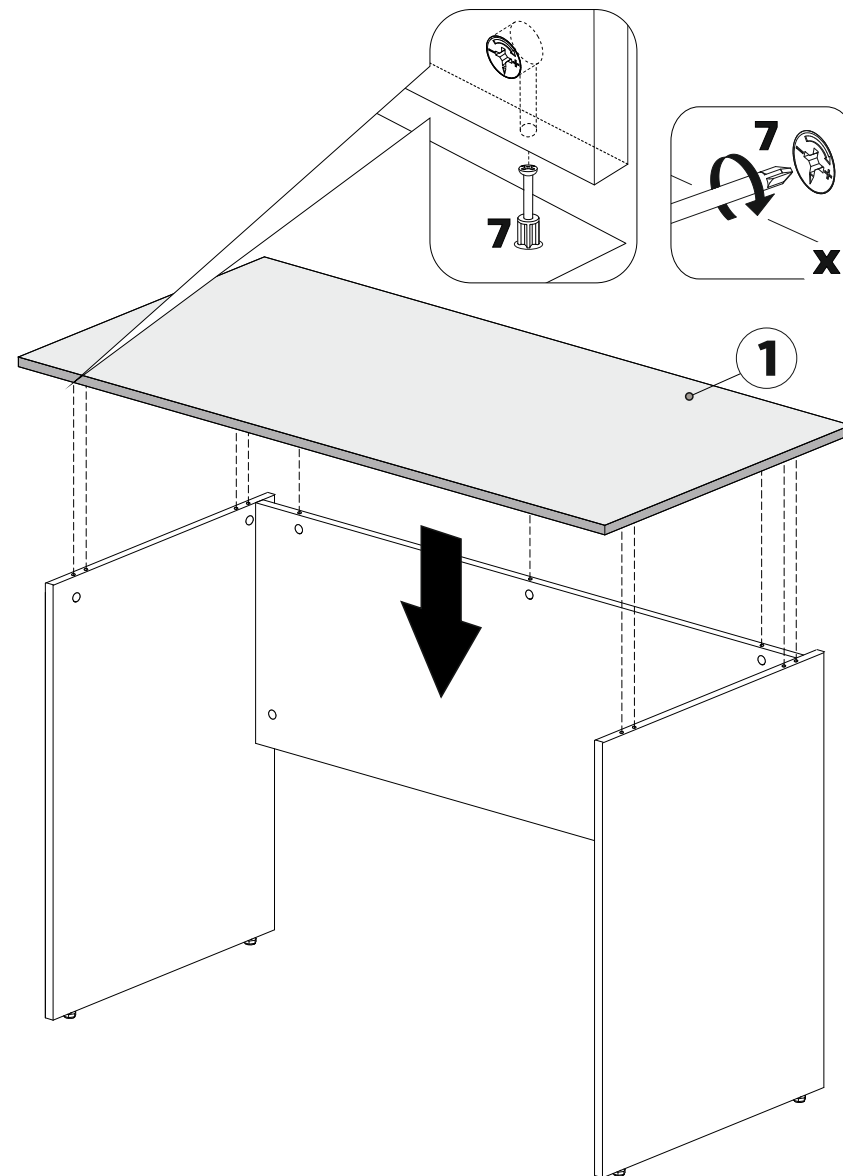

7

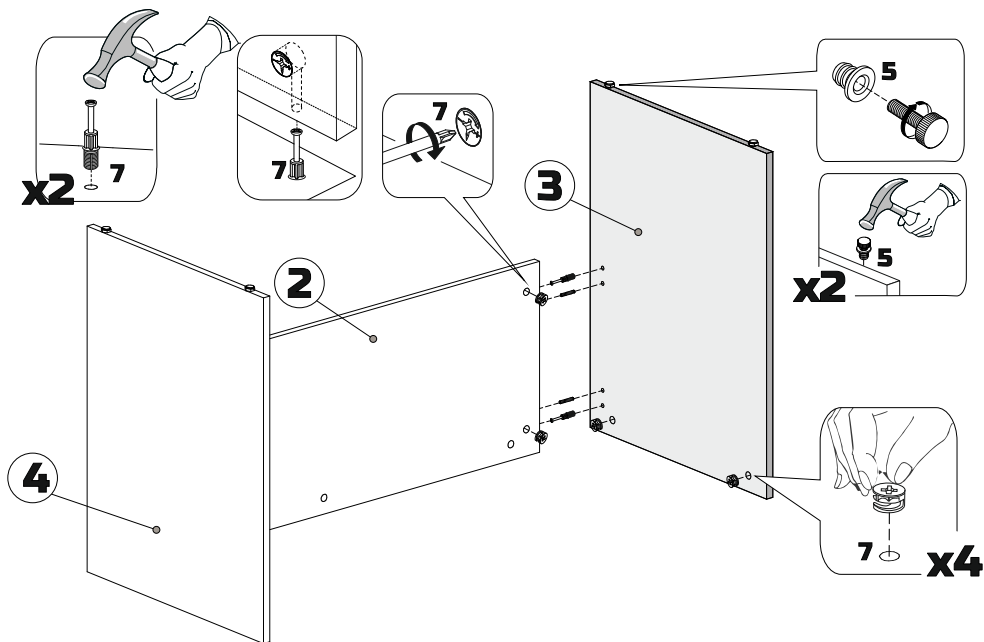
**2**

## Инструменты

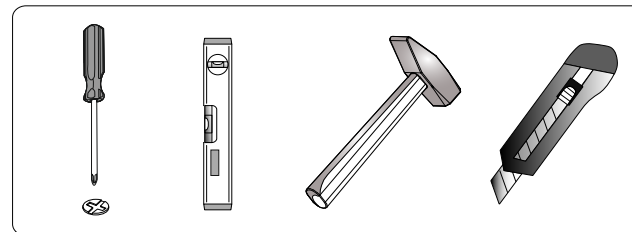

## Порядок сборки

### Сборка каркаса стола:

1. В деталь 4 необходимо вставить и забить молотком шканты и штоки эксцентриков. Регулируемые опоры в собранном виде, вбейте в торец детали 4 молотком. В детали 4 и 2 вставьте эксцентрики так, чтобы стрелочка указывала на отверстие, в которое устанавливается шток эксцентрика. Соедините деталь 2 и 4 и затяните эксцентриковые стяжки (рис. 1).
2. В деталь 3 необходимо вставить и забить молотком шканты и штоки эксцентриков. Регулируемые опоры в собранном виде, вбейте в торец детали 3 молотком. В детали 3 и 2 вставьте эксцентрики так, чтобы стрелочка указывала на отверстие, в которое устанавливается шток эксцентрика. Соедините деталь 2 и 3 и затяните эксцентриковые стяжки (рис. 2).
3. В деталь 1 необходимо вставить и забить молотком шканты и штоки эксцентриков (рис. 3).
4. Деталь 1 соедините с деталями 2, 3 и 4 таким образом, чтобы все шканты и штоки эксцентриков попали в нужные отверстия. Затяните эксцентриковые стяжки (рис. 4).
5. При необходимости отрегулируйте опоры. В эксцентрики вставьте заглушки (рис. 5).

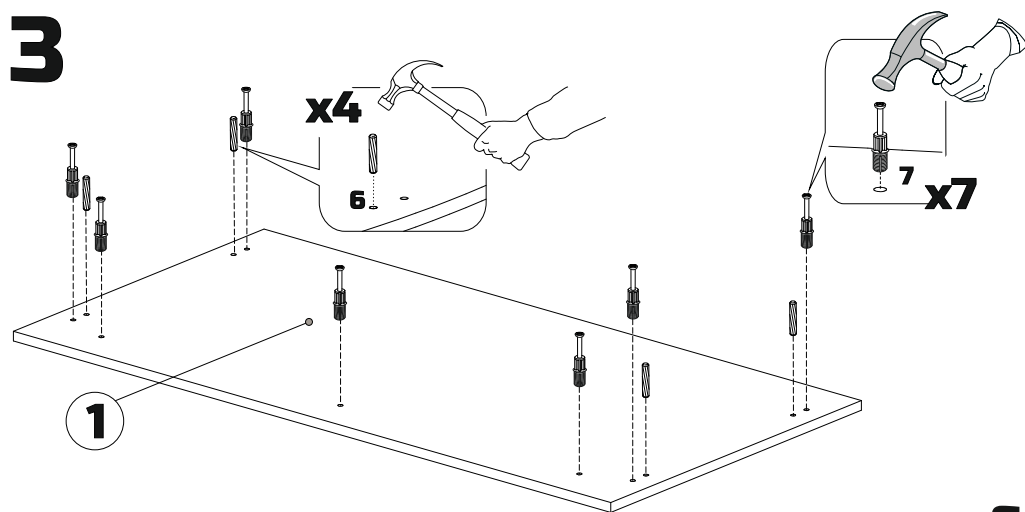
**3****6**

**Рекомендуем закрепить мебель к стене.  
Рекомендуем собирать изделие вдвоем.**

**3**

## ОБЩИЕ ТЕХНИЧЕСКИЕ УКАЗАНИЯ

Настоятельно рекомендуем перед началом сборки внимательно ознакомиться с данной инструкцией, проверить наличие всех деталей и фурнитуры согласно комплектующим ведомостям, убедиться в их качестве (отсутствие царапин, сколов, вмятин и т.д.) т.к. претензии по количеству комплектующих и качеству изделия после сборки не принимаются.

Сборку советуем производить вдвоём на ровной поверхности, в качестве подкладочного материала рекомендуем использовать гофрокартон от упаковок.

Производитель оставляет за собой право вносить изменения, не нарушающие внешнего вида и габаритных размеров изделия (замена крепёжной фурнитуры, ножек, ручек и т. д. на аналоги).

### Правила эксплуатации

Для длительного сохранения эксплуатационных и эстетических качеств мебели необходимо соблюдать следующие правила по уходу за мебелью во время ее эксплуатации.

- эксплуатировать мебель в сухом, проветриваемом помещении с температурой воздуха от +10 С до +40 С и влажностью воздуха не более 70%;
- в процессе эксплуатации мебели возможно ослабление крепежной фурнитуры - необходимо ее поправлять;
- при эксплуатации изделий имеющие декоративные решения в виде стекла или зеркал необходимо помнить, что эксплуатация стекла и зеркал с трещиной сопряжено с риском получения травм. Следует немедленно заменить стекло/зеркало при появлении трещин;
- не допускать скопления влаги на поверхностях изделия во избежание набухания щитов и отклейки кромок;
- беречь поверхности от механических повреждений, не допускать повреждения защитного слоя УФ-печати и воздействия высоких температур;
- протирать изделия влажной мягкой тканью (на УФ-печати применять микрофибру для зеркал), также возможно мыть с легким мыльным раствором с последующей протиркой насухо. Запрещено применение абразивных порошков и жестких металлических щеток.
- Запрещено использование агрессивных средств очистки, таких как растворители, бензин, обезжиривающие средства, содержащие кислоты, спирты и соли, моющие средства типа «Мистер Мускул», «Faigü» и т.д.

### Гарантийные обязательства

Изготовитель ООО «СМАРТ ОФИС» гарантирует соответствие мебели требованиям ГОСТ 16371-2014, ТР ТС 025/2012 при соблюдении условий транспортировки, хранения, сборки (для мебели, поставляемой в разобранном виде), эксплуатации.

Гарантия действует 24 месяца.

4

