



MIDZUMI

ТОРГОВЫЙ ДОМ

ООО «ТД «Мидзуми»
109428, Россия, Москва,
1-й Вязовский проезд, 4
td-midzumi@yandex.ru





ДЕТСКИЕ СПОРТИВНЫЕ КОМПЛЕКСЫ MIDZUMI Akachan, Hoshi Ton, Hoshi Ton Basketball Shield, Niji Ton, Niji Ton Basketball Shield



ОБЩЕЕ РУКОВОДСТВО ПО СБОРКЕ И ЭКСПЛУАТАЦИИ

В данном руководстве представлены различные виды комплектации распорных моделей Midzumi.

При сборке дополнительного навесного оборудования обращайте внимание на наименование модели и ее состав.

 <p>A climbing frame with a red main structure and yellow horizontal rungs. It features two sets of rings on the left and a swing seat on the right. The brand name 'AKACHAN' is visible on the side.</p>	 <p>A climbing frame with a blue main structure and yellow horizontal rungs. It features two sets of rings on the left and a swing seat on the right. The brand name 'HOSHI TON' is visible on the side.</p>	 <p>A climbing frame with a green main structure and yellow horizontal rungs. It features two sets of rings on the left, a basketball hoop with a net in the center, and a swing seat on the right. The brand name 'HOSHI TON' is visible on the side.</p>
<p>Akachan Сборка по пунктам 3.1-4.2, 4.5, 4.6.</p>	<p>Hoshi Ton Сборка по пунктам 3.1-4.2, 4.3, 4.6.</p>	<p>Hoshi Ton Basketball Shield Сборка по пунктам 3.1-4.2, 4.3, 4.6.</p>
 <p>A climbing frame with a green main structure and yellow horizontal rungs. It features two sets of rings on the left and a rope ladder on the right. The brand name 'NIJI TON' is visible on the side.</p>	 <p>A climbing frame with a red main structure and yellow horizontal rungs. It features two sets of rings on the left, a basketball hoop with a net in the center, and a rope ladder on the right. The brand name 'NIJI TON' is visible on the side.</p>	
<p>Niji Ton Сборка по пунктам 3.1-4.2, 4.4, 4.6</p>	<p>Niji Ton Basketball Shield Сборка по пунктам 3.1-4.2, 4.4, 4.6</p>	

Настоящее руководство служит для ознакомления пользователей с правилами сборки, безопасной эксплуатации, транспортировки и хранения.

1. НАЗНАЧЕНИЕ И ТЕХНИЧЕСКИЕ ХАРАКТЕРИСТИКИ

Распорный Г-образный детский спортивный комплекс Midzumi (далее по тексту Комплекс) предназначен для занятий физическими упражнениями внутри помещений с высотой потолка от 2,4 м до 2,9 м детьми старше 4-х лет. Общая нагрузка на Комплекс не должна превышать 100 кг.

Комплекс представляет собой сборно-разборную каркасную конструкцию на основе деталей из металла. Комплекс устанавливается на полу и закрепляется враспор между полом и потолком.

Эксплуатационные ограничения:

- деревянные и подвесные потолки непригодны для установки Комплекса
- допустимый размер неровностей пола и потолка - 5 мм

Основные технические характеристики приведены в таблице:

Таблица 1

Параметр		Значение
Габаритные размеры, м	длина, м	1,1
	ширина, м	0,9
	высота, м	2,4-2,9
Midzumi Akachan Вес брутто, кг		29,75
Midzumi Hoshi Ton Вес брутто, кг		28,9
Midzumi Hoshi Ton Basketball Shield Вес брутто, кг		30,8
Midzumi Niji Ton Вес брутто, кг		29,6
Midzumi Niji Ton Basketball Shield Вес брутто, кг		31,5
Максимальная нагрузка, кг		100
Минимальный возраст ребенка, лет		4
Срок службы, лет (не менее)		5

Обратите Внимание! Сборку и установку Комплекса должны осуществлять не менее 2-х взрослых человек.

Не рекомендуется размещать комплекс вблизи от углов помещений, предметов мебели и других преград.

Для сборки распорной шведской стенки Вам понадобятся отвертка и разводной гаечный ключ.

Во избежание механических повреждений комплектующих элементов детского спортивного комплекса сборка и разборка крепежных деталей, закрутка-раскрутка саморезов, шурупов, винтов должна производиться без применения электроинструментов (шуруповёрты и т.д.).

В связи с постоянной работой над совершенствованием выпускаемой продукции возможны изменения, не отраженные в настоящем руководстве. Внесенные изменения не ухудшают потребительских свойств продукции.

2.1 КОМПЛЕКТНОСТЬ Шведской стенки с турником

Основная комплектность деталей шведской стенки для моделей **Akachan, Hoshi Ton, Hoshi Ton Basketball Shield, Niji Ton, Niji Ton Basketball Shield** приведена в таблице 2.

Таблица 2

№	Наименование	Кол-во, шт.	Описание
1	Стойка нижняя	2	Труба д. 42 мм, длиной 1100 мм, имеет 4 сквозных отверстия и 1 глухое отв., с резьбовой втулкой на 1 конце
2	Стойка верхняя	2	Труба д. 42 мм, длиной 1100 мм, имеет 4 сквозных отверстий и 1 глухое отв.
3	Переключатель	7	Труба д. 25 мм с ПВХ покрытием
3-1	Переключатель без гаек	2	Труба д. 25 мм с ПВХ покрытием
4	Упорный кронштейн	2	Труба д. 42 мм, длиной 700 мм
5	Кронштейн турника	2	Труба д. 33 мм изогнутой формы
6	Турник	1	Труба д. 25 с пластиковыми ручками
7	Доп-ная переключатель	1	Труба д. 25 мм длиной 550 мм
8	Соединительная втулка	2	Труба д. 38 мм длиной 260 мм с 2 гайками
9	Соединительная пластина	8	40x100 мм, имеет изогнутую форму
10	Телескопическая стойка	2	Труба д. 33 мм длиной 900 мм с 18 сквозными отверстиями
11	Упорная пластина	2	Пластина П-образной формы
12-14*	-	-	
14-1	Шпилька М8х565 мм с гайкой	2	
15	Болт М8х50	8	
16	Болт М8х60	18	
17	Болт М8х70	4	
18	Болт М16х100	2	
19	Гайка М16	2	
20	Гайка М8	22	
21	Шайба 8	62	
22	Стакан разборный	2	
23	Заглушка д.42 внутр. (установлены)	4	
24	Пластиковая опора д. 80 мм	6	
25	Полусфера	26	
26	Заглушка полусферы	26	
27	Колпачок болта М8	36	
28	Стыковочное кольцо	2	
29	Втулка под телескоп	2	
30	Переходник для опоры	4	
31	Болт М8х40	4	
32	Болт М8х30	4	

(*номера 12-14 в данной таблице не используются)

2.2 КОМПЛЕКТНОСТЬ НАВЕСНЫХ АКССУАРОВ

Комплектность навесных аксессуаров шведской стенки для моделей **Akachan**, **Hoshi Ton**, **Niji Ton** приведена в таблице 3.

Таблица 3

№	Наименование	Akachan	Hoshi Ton	Hoshi Ton Basketball Shield	Niji Ton	Niji Ton Basketball Shield
1	Кольца гимнастические	1	1	1	1	1
2	Канат	1	1	1	1	1
3	Трапеция	-	1	1	-	-
4	Лестница веревочная	-	-	-	1	1
5	Качели	1	-	-	-	-
6	Щит баскетбольный МДФ с мячом и насосом	-	-	1	-	1

3. ПОДГОТОВКА К ЭКСПЛУАТАЦИИ И СБОРКА

3.1. Освободите комплектующие детали от упаковки и разложите комплектующие детали на ровной поверхности. Убедитесь, что комплектность поставки совпадает с паспортными данными (пункт №2. таблица 2).

3.2. Вставьте 3 нижние ступени-перекладки (№3) и одну верхнюю перекладку (№3-1) в отверстия нижних стоек (№2) в соответствии с рисунком 1. Установите защитные полусферы (№25) и закрепите конструкцию помощью болтов (№16) и шайб (№21) и колпачков болта М8 (№27). Установите заглушки полусферы (№26) по рисунку 1.

3.3. Наверните 2 контр-гайки (№19) на болты (№18) и вверните их во втулки М16 на нижних концах нижних стоек (№2).

3.4. Установите одну ступень-перекладку (№3) на верхнюю часть лестницы, как показано на рисунке 3. Внимание: стойки имеют стыковочные отверстия.

3.5. С помощью соединительной втулки (№8) и стыковочного кольца (№28) произведите стыковку собранных верхних и нижних стоек по рисункам 1 (B) и 2 (A).

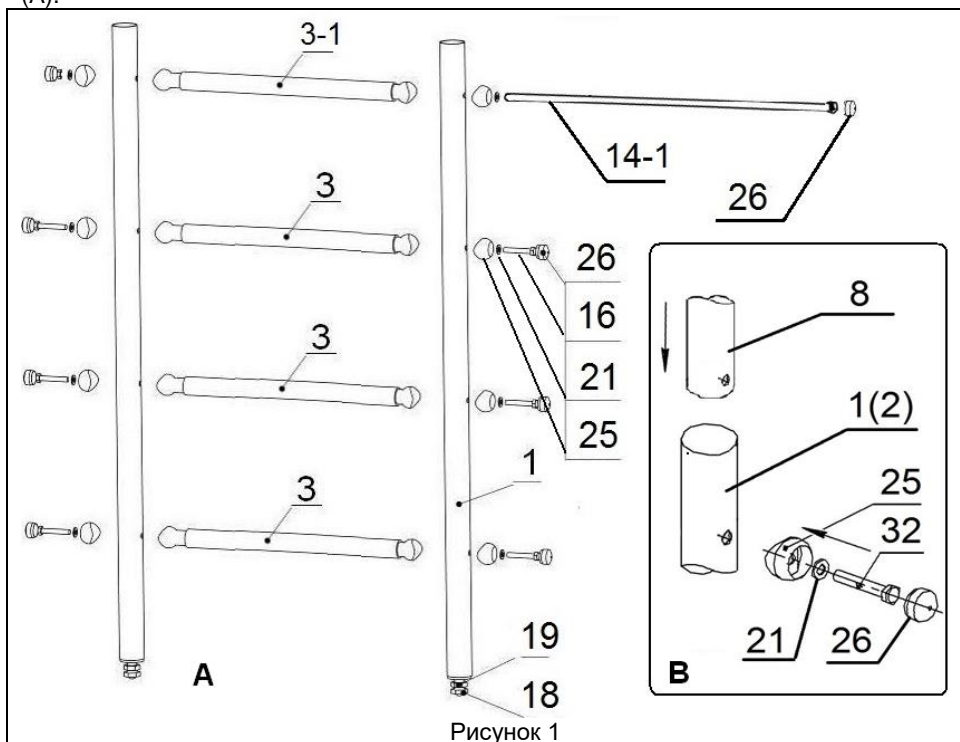

3.6. Соберите телескопические стойки (№10) с упорными пластинами (№11) с крепежными элементами согласно рисунку 2 (B). Вставьте в верхнюю часть лестницы (№2) собранные телескопические стойки и установите Комплекс вертикально. Под болт (№18) и на посадочные места на упорных кронштейнах установите 6 опор (№24) с использованием переходника (№30) согласно рисунку 2 (B).

3.7. Поднимите телескопические стойки до упора с потолком, затем плавно опустите вниз до первого совпадения отверстий в телескопических стойках и верхней стойки лестницы. В совмещенные отверстия установите две оставшиеся перекладки (№3) и одну перекладку (№3-1).

ВНИМАНИЕ: зазор между верхними опорами и потолком не должен превышать 55 мм.



Рисунок 2

3.8. Укрепите Комплекс распорным болтом (поз.18) рисунок 2 (с). Окончательно затяните все перекладины. Запрещается выкручивать болт (поз.18) более чем на 70 мм (см. рис.5). После распора Комплекса — затяните контр-гайку (поз.19) рисунок 2 (с). Вертикальность установки Комплекса контролировать с помощью отвеса.

3.9. Соберите и установите турник в соответствии с рисунками 3 и 4. **Обратите внимание для моделей Akachan, Hoshi Ton, Hoshi Ton Basketball Shield, Niji Ton, Niji Ton Basketball Shield канат устанавливается на кронштейн (поз №5), до установки турника (поз №6).**

Высота установки турника определяется пользователем.

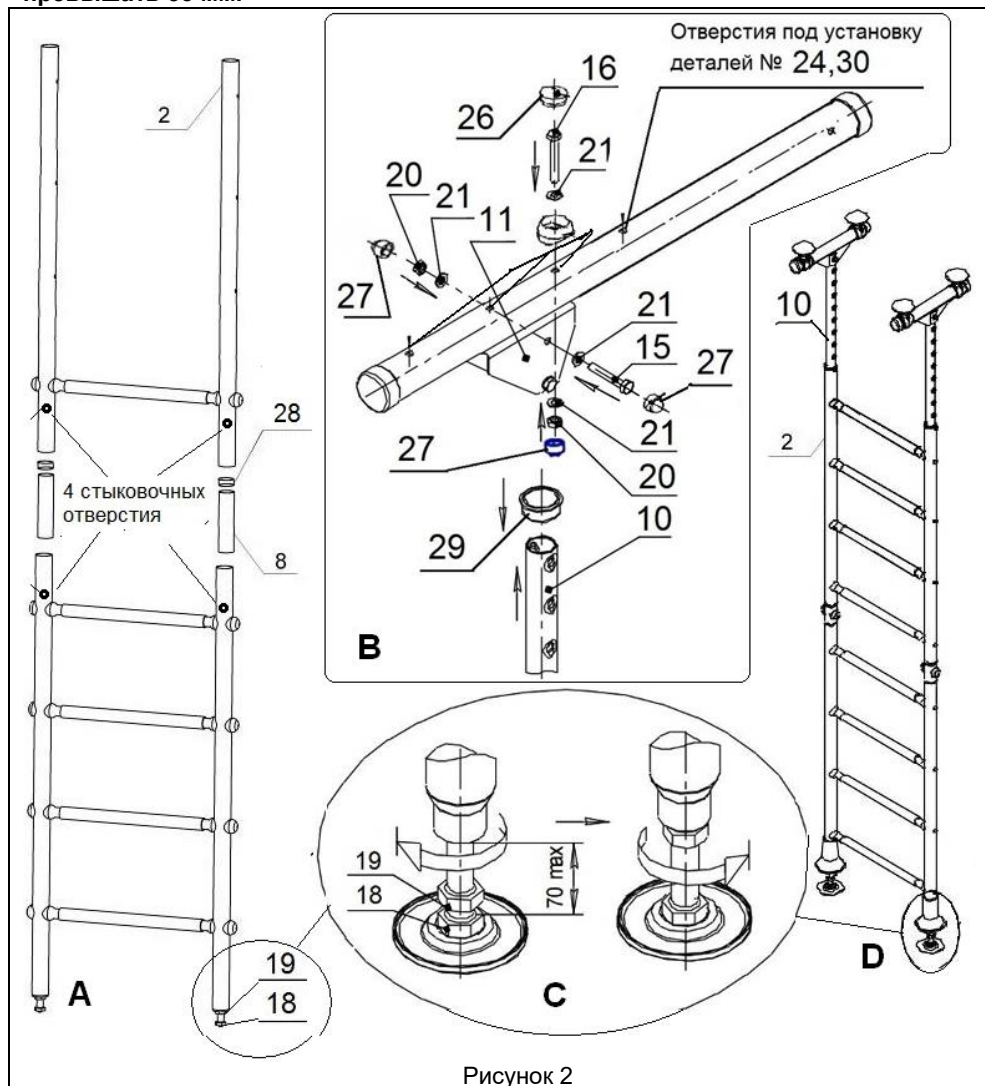

Рисунок 3



Рисунок 4

Внимание! При сборке соединительных пластин сначала затяните соединение с консолями турника (Болт М8 поз №15), затем проушины пластин за стойками (Болт М8 поз. №31).

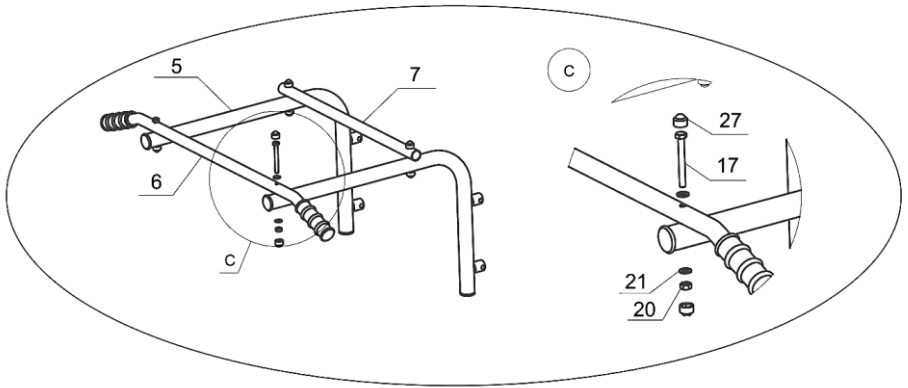
Затяните крепежные узлы соединений консолей турника со стойками Комплекса, затем закройте головки болтов и гайки колпачками (№27).

4. УСТАНОВКА НАВЕСНОГО ОБОРУДОВАНИЯ

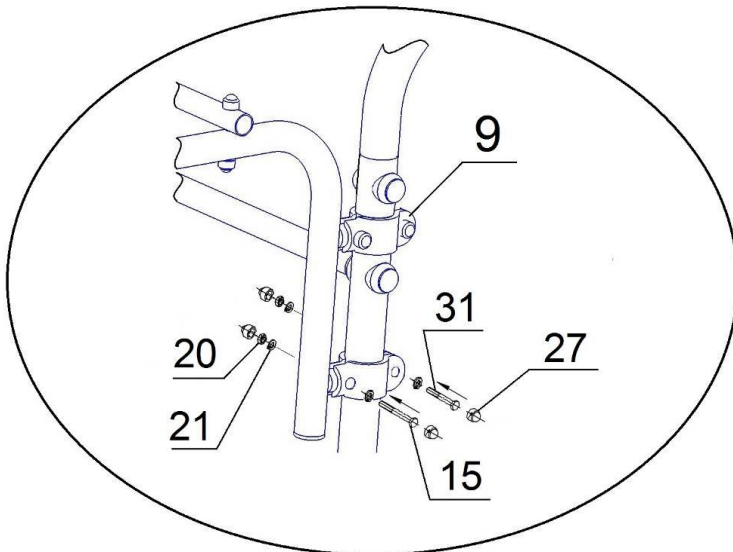
Установите навесное оборудование, следуя вложенным инструкциям.

Убедитесь, что комплектность поставки совпадает с паспортными данными (пункт №2.2 таблица 3).

4.1. Установите **гимнастические кольца** для моделей **Akachan, Hoshi Ton, Hoshi Ton Basketball Shield, Niji Ton, Niji Ton Basketball Shield**. Соедините нижние части тросов с гимнастическими кольцами и закрепите узлами. Затем установите на комплекс катушки и закрепите на них тросы гимнастических колец при помощи фиксаторов.



4.2. Установите **канат** для моделей **Akachan, Hoshi Ton, Hoshi Ton Basketball Shield, Niji Ton, Niji Ton Basketball Shield**.



4.3 Установите **трапецию** для модели **Hoshi Ton, Hoshi Ton Basketball Shield**. Установите на комплекс катушки и закрепите на них тросы трапеции при помощи фиксаторов.



4.4. Установите **веревочную лестницу** для модели **Niji Ton**. Установите на комплекс катушки и закрепите на них тросы веревочной лестницы при помощи фиксаторов.



4.5. Установите **качели** для модели **Akachan** для этого проденьте края шнуров в отверстия деревянного сидения по краям и закрепите узлами. Затем установите на комплекс катушки и закрепите на них тросы качелей при помощи фиксаторов.

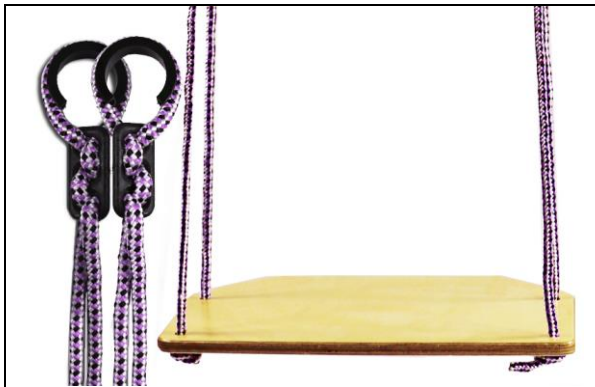

4.6 Установите **щит баскетбольный** для модели **Niji Ton Basketball Shield, Hoshi Ton Basketball Shield** для этого проденьте края металлического полукольца в отверстия пластикового щита по центру и закрепите гайками на баскетбольном щите.

Установите на обратной стороне баскетбольного щита крепления крючки и закрепите с их помощью баскетбольный щит на необходимой высоте на одной из ступенек комплекса. С помощью насоса надуйте детский баскетбольный мяч.

4. 7. Внимание! Перед началом использования шведской стенки, а также периодически, не реже 1-го раза в месяц, рекомендуется проверять надежность установки Комплекса и всех элементов навесного оборудования.

5. ИНСТРУКЦИЯ ПО ЭКСПЛУАТАЦИИ И ОБСЛУЖИВАНИЮ

Суммарная нагрузка на Комплекс не должна превышать 100 кг.

При проведении занятий на Комплексе во избежание ушибов и травм рекомендуется применять мягкий мат с размерами 1,0x1,0x0,1 м, расположенный под снарядами.

Занятия детей на Комплексе допускаются только под наблюдением взрослого человека.

Допускается занятие лишь 1 ребенка на Комплексе одновременно.

Ежедневно перед началом занятий необходимо:

- провести проверку надежности устойчивости стойки путем бокового раскачивания. Смещение верхних и нижних опор НЕ ДОПУСКАЕТСЯ. При необходимости произведите распор стойки выкручиванием распорных болтов и с последующей затяжкой контр-гаек.

- провести осмотр конструкций Комплекса и пластиковых защитных элементов на предмет комплектности, цельности и устойчивости.

- провести проверку надежности связки узловых элементов шнура на катушках и кольцах, убедиться в отсутствии перетирания и повреждения волокон шнура и каната, и надежности крепежного кронштейна каната. Проверка надежности узловых элементов проводится под весом взрослого человека.

- установить расстояние от веревок до вертикальных стоек Комплекса минимум 10 см.

Периодически, не реже 1-го раза в месяц, необходимо проверять затяжку крепежных узлов и резьбовых соединений Комплекса и устойчивость всех креплений.

6. ГАРАНТИЙНЫЕ ОБЯЗАТЕЛЬСТВА

При условии соблюдения покупателем требований настоящего руководства по эксплуатации производитель гарантирует надежность Комплекса в течение 12 месяцев со дня продажи, но не более 18 месяцев со дня изготовления.

7. РЕГИСТРАЦИОННЫЕ ОТМЕТКИ

Настоящий Комплекс изготовлен и упакован

« ____ » _____ 20__ г.

Упаковщик _____ / _____
Подпись Фамилия И.О.

Отметка контроля:

Дата продажи « ____ » _____ 20__ г.

Торговая организация _____

М.П.

