

SBM-LSG-IR

Силовая часть инфракрасной кабины

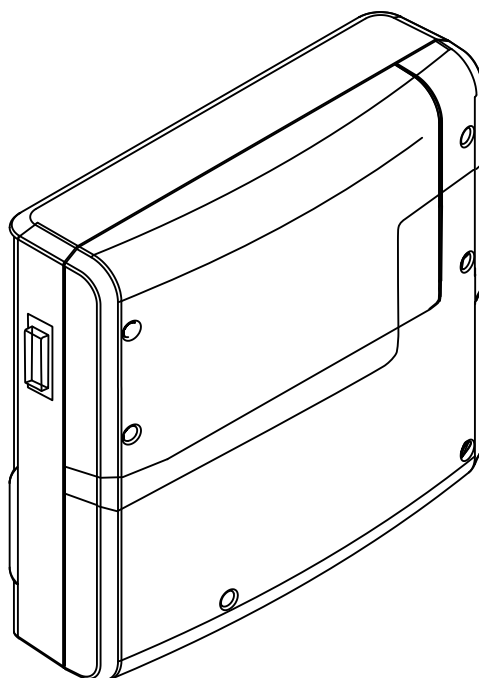

Инструкция по эксплуатации

Made in Germany

Документация

Производитель

EOS Saunatechnik GmbH

Schneiderstriesch 1

D-35759 Driedorf, Deutschland (Германия)

Тел. +49 2775 82-0

Факс +49 2775 82-431

Веб-сайт www.eos-sauna.com

Оригинальная инструкция по эксплуатации (RU)





Авторские права на данную инструкцию по эксплуатации принадлежат компании EOS Saunatechnik GmbH.

Указание о защите авторских прав согласно DIN ISO 16016:

при отсутствии прямого согласия со стороны владельца авторских прав несанкционированное копирование и распространение данного документа, а также использование и передача его содержимого строго запрещены. При нарушении авторских прав компания может потребовать возмещение материального ущерба.

Все права на получение патента на изобретение, полезную модель или промышленный образец защищены.

Используемые знаки, символы и изображения

-  Дополнительная информация к рабочему шагу
-  Перекрестная ссылка на страницу
-  Прочтите инструкцию
- Результат выполнения действия
-  Название таблицы
-  Подпись к рисунку

Обзор версий

Дата	Версия	Описание
01.02.2019	01.00	Первое издание

Содержание

Документация	2
1 Общие указания по технике безопасности	4
1.1 Уровни безопасности	4
1.2 Монтаж и установка	5
1.3 Инструктаж пользователя	7
1.4 Стандарты и предписания	9
2 Идентификация	10
2.1 Блок управления.....	10
2.2 Использование по назначению	10
3 Эксплуатация	12
3.1 Настройка системы управления ИК-модуля.....	12
3.2 Регулирование ИК-излучателей.....	13
3.3 EmoTouch 3	15
3.3.1 Настройка при вводе в эксплуатации или после сброса 16	
3.3.2 Конфигурирование групп каналов	17
3.3.3 Настройка режимов работы ИК-излучателей.....	18
3.3.4 Настройка температуры ИК-излучателей.....	20
3.3.5 Настройка интенсивности ИК-излучателей.....	21
3.3.6 Гистерезис переключения для температуры ИК- излучателей	24
3.4 Неисправности	24
4 Общие условия обслуживания	27
5 Утилизация	30

1 Общие указания по технике безопасности

1.1 Уровни безопасности

Указания по технике безопасности и по эксплуатации классифицируются в соответствии со стандартом ANSI Z535.6. Ознакомьтесь с указанными ниже терминами и символами.

ОПАСНОСТЬ

Опасно

Указывает на опасную ситуацию, которая при несоблюдении указаний по технике безопасности приводит к летальному исходу.

ПРЕДУПРЕЖДЕНИЕ

Предупреждение

Указывает на опасную ситуацию, которая при несоблюдении указаний по технике безопасности приводит к получению тяжелых травм или летальному исходу.

ПРЕДОСТЕРЕЖЕНИЕ

Внимание

Указывает на опасную ситуацию, которая при несоблюдении указаний по технике безопасности может привести к получению травм легкой или средней степени.

УВЕДОМЛЕНИЕ

Указание

Указывает на опасную ситуацию, которая при несоблюдении указаний по технике безопасности может привести к повреждению установки.

1.2 Монтаж и установка



Данная инструкция по эксплуатации предназначена для обученного персонала, который знает законодательные требования и предписания относительно электрического оборудования, действующие на месте его установки. При наладке и вводе в эксплуатацию соблюдайте приведенные ниже общие указания по технике безопасности.

Опасность для жизни и риск возникновения пожара

При неправильном или ненадлежащем электрическом подключении оборудования возникает угроза для жизни из-за высокого электрического напряжения и риск возникновения пожара. Эта опасность сохраняется и после завершения монтажных работ.

- ▶ Электрический монтаж силовой части и другого электрического оборудования со стационарным подключением к сети должен выполнять специально обученный персонал авторизованного электротехнического предприятия.
- ▶ Учитывайте указания, представленные в стандарте VDE 0100 (часть 701).
- ▶ Перед выполнением любых работ по монтажу и ремонту всегда полностью отключайте установки от сети питания.
- ▶ Крышку корпуса может снимать только специалист.
- ▶ Не устанавливайте блоки управления, силовые части и модули в закрытых распределительных шкафах или внутри закрытой деревянной обшивки.

Опасность возгорания из-за перегрева

Инфракрасные излучатели и пленочные нагревательные элементы без защиты от перегрева могут привести к перегреву и возгоранию кабины. При использовании по назначению или в случае неисправности температура воспламеняющихся частей не должна превышать 140 °С.

- ▶ Следует устанавливать только ИК-излучатели или пленочные нагревательные элементы, которые по своей конструкции и способу монтажа при надлежащей эксплуатации не представляют опасности возгорания. В качестве альтернативы можно использовать ИК-излучатели или пленочные нагревательные элементы с защитой от перегрева по стандарту EN 60335-2-53.
- ▶ При необходимости установите предохранительный ограничитель температуры (STB).
- ▶ Соблюдайте указания производителя инфракрасных излучателей или пленочных нагревательных элементов по монтажу и технике безопасности.
- ▶ Соблюдайте указания производителя кабины по монтажу и технике безопасности.

1.3 Инструктаж пользователя

Во время ввода в эксплуатацию пользователь должен быть проинформирован об указанных ниже общих правилах по технике безопасности. Инструкция по эксплуатации должна быть передана пользователю.

Опасность поражения электрическим током

При ненадлежащем проведении ремонтных работ возникает угроза для жизни из-за высокого электрического напряжения и риск возникновения пожара. Эта опасность сохраняется и после завершения ремонтных работ.

- ▶ Крышку корпуса может снимать только специалист.
- ▶ Ремонт и установку должен выполнять только квалифицированный специалист.
- ▶ Перед выполнением любых работ по ремонту полностью отключайте систему от сети питания.
- ▶ Используйте только оригинальные запасные части от производителя.

Опасность получения ожога и ошпаривания

При контакте с горячими деталями можно получить ожог кожи.

- ▶ Эксплуатационник должен знать горячие детали установки и уметь их идентифицировать.
- ▶ Пользователь должен знать настройки времени нагрева и уметь их регулировать.

Нанесение вреда здоровью

Посещение инфракрасной кабины или кабины-сауны людьми с нарушением здоровья может нанести им значительный вред вплоть до смерти.

- ▶ Перед посещением инфракрасной кабины или кабины-сауны им следует проконсультироваться с врачом.

Риск повреждения оборудования при слишком долгой эксплуатации

При коммерческом использовании инфракрасной кабины или кабины-сауны чрезмерная влажность воздуха в помещении может привести к материальному ущербу.

- ▶ В коммерческой инфракрасной кабине или кабине-сауне необходимо настроить время нагрева так, чтобы она отключалась автоматически через определенный промежуток времени.
- ▶ Если нагрев автоматически не отключается, кабину следует держать под постоянным наблюдением.
- ▶ Осматривайте кабину перед каждым запуском.

Эксплуатация установки детьми и лицами с ограниченными умственными способностями

Дети и лица с ограниченными умственными способностями могут попасть в опасную ситуацию.

- ▶ Детей следует держать под присмотром. Убедитесь в том, что они не играют с установкой.
- ▶ Детям младше восьми лет не разрешается запускать инфракрасную кабину.
- ▶ Дети старше восьми лет могут менять настройки времени нагрева только под присмотром взрослых.
- ▶ Лицам с ограниченными умственными, физическими или сенсорными способностями разрешается запускать инфракрасную кабину только под наблюдением другого лица или в том случае, если они ранее прошли инструктаж и понимают возникающие в связи с этим опасные ситуации.
- ▶ Дети и лица, не прошедшие инструктаж, не могут проводить работы по очистке и техобслуживанию установки.

1.4 Стандарты и предписания

При конструировании и изготовлении учитывались перечисленные ниже стандарты в действующей редакции.

Кроме того, действуют региональные предписания по монтажу и эксплуатации отопительных установок, оборудования для саун и бань.

Стандарт	Название
DIN EN 60335-1	Безопасность бытовых и аналогичных электрических приборов. Часть 1. Общие требования
DIN EN 60335-2-30	Безопасность бытовых и аналогичных электрических приборов. Часть 2-30. Особые требования к бытовым нагревательным приборам
DIN EN 60335-2-53	Безопасность бытовых и аналогичных электрических приборов. Часть 2-53. Частные требования к нагревательным приборам для саун и инфракрасным кабинам
DIN EN 60335-2-96	Безопасность бытовых и аналогичных электрических приборов. Часть 2-96. Особые требования к панельным нагревательным приборам
DIN EN 55014-1	Электромагнитная совместимость. Требования к бытовым электрическим приборам, электрическим инструментам и аналогичным приборам. Часть 1. Помехоэмиссия
DIN EN 55014-2	Электромагнитная совместимость. Требования к бытовым электрическим приборам, электрическим инструментам и аналогичным приборам. Часть 2. Помехоустойчивость

2 Идентификация

Эта глава содержит описание блоков управления, с помощью которых можно управлять устройством SBM-LSG-IR в кабине-сауне или инфракрасной кабине.

2.1 Блок управления

SBM-LSG-IR можно эксплуатировать со следующими блоками управления:

- EmoTec, EmoTec IR (с версией ПО от R. 3.45);
- EmoStyle, InfraStyle (с версией ПО от R. 3.45);
- EmoStyle i, InfraStyle i (с версией ПО от R. 3.45);
- EmoTouch 3 (в том числе SteamRock Premium) (с версией ПО от R. 2.06).

Проверьте версию программного обеспечения блока управления. Если версия ПО не соответствует указанным выше требованиям, обновите его.

Блоки управления не входят в комплект поставки SBM-LSG-IR. В этой инструкции по эксплуатации рассматриваются только настройки EmoTouch 3 для ИК-излучателей.



2.2 Использование по назначению

SBM-LSG-IR предназначен только для управления инфракрасными излучателями и пленочными нагревательными элементами (ИК-излучателями). Блоки управления служат для настройки температуры в кабине и интенсивности ИК-излучателей.

Умышленное применение не по назначению

К умышленному применению не по назначению относятся, в частности, перечисленные ниже случаи.

- Инфракрасные пленочные нагревательные элементы не оборудованы датчиками температуры с защитой от перегрева.
- Неправильное подключение разъемов блока управления и датчиков.
- Неправильная настройка адресов кабин.
- Эксплуатация осуществляется без ознакомления с инструкциями по технике безопасности и без их соблюдения.
- Не соблюдаются предписания по эксплуатации, техобслуживанию и ремонту.
- Эксплуатация после технических или иных изменений модуля.
- Установка эксплуатируется детьми или лицами с ограниченными умственными способностями и без проведения подробного инструктажа.

 1 Общие указания по технике безопасности,  4

Подробную информацию см. в инструкции по монтажу SBM-LSG-IR.

3 Эксплуатация

Все настройки для кабины задаются через блок управления. При вводе в эксплуатацию должна быть настроена как минимум одна кабина.

Инфракрасные излучатели и пленочные нагревательные элементы в дальнейшем называются общим термином «ИК-излучатель».

Чтобы запустить кабину с установленными ИК-излучателями, ее необходимо включить с помощью блока управления. Если на дисплее ничего не отображается, возможно, отключена силовая часть.

На левой стороне силовой части находится выключатель. Для настройки системы управления необходимо включить выключатель.

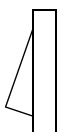

Положение I:

силовая часть включена.

Силовая часть находится в режиме ожидания и готова к работе.



Положение 0:

силовая часть полностью выключена.

Компоненты платы находятся под напряжением.

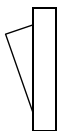

Положение II:

освещение кабины включено, силовая часть выключена.

Режим для выполнения работ по техническому обслуживанию и ремонту.

















3.1 Настройка системы управления ИК-модуля

Настройку системы управления можно выполнять только после монтажа и подключения ИК-излучателя. Ниже приведены только настройки для ИК-излучателей. Полное описание настройки см. в инструкции для EtoTouch 3.

Вы должны знать основные операции, такие как навигация по меню и подменю, а также ввод и сохранение настроек.

Символы

Для обозначения расположения ИК-излучателя используются следующие символы.



	Вперед по центру		Вперед справа
	Вперед слева		Сзади по центру
	Сзади слева		Сзади справа
	Подставка		Потолок
	Пол		Сбоку справа
	Сбоку слева		ИК-группа 1
	ИК-группа 2		ИК-группа 3
	ИК-группа 4		ИК-группа 5

Каждый символ можно назначить только один раз.

3.2 Регулирование ИК-излучателей

Для ИК-излучателей можно настроить два режима работы.

Режим работы определяет способ управления ИК-излучателями: по интенсивности и/или по температуре.

Режим работы	Температура	Интенсивность
	Температура в помещении настраивается с помощью датчика температуры. Излучатели нагреваются, пока не будет достигнута заданная температура.	Все группы каналов на 100 %.
	Медленное повышение температуры в помещении за счет интенсивности групп каналов.	Настраивается для каждой группы каналов.

Режим «Интенсивность ИК»

В режиме «Интенсивность ИК» для выходов с IR-1 по IR-3 возможны следующие настройки.

Пленочные элементы На IR-3	Излучатель На IR-3	Пленочный элемент На IR-1, IR-2	Излучатель На IR-1, IR-2	Настройка интенсивности
x	x			0 или 100 %
		x		От 20 до 100 %, с шагом 2 %
			x	15, 25, 33, 50, 66, 75, 100 %

Режим «Температура ИК»

В режиме «Температура ИК» для выходов с IR-1 по IR-3 возможны следующие настройки:

Пленочный элемент На IR-1, IR-2, IR-3	Излучатель На IR-1, IR-2, IR-3	Характеристики регулирования релейного выхода
x	Только IR-1 и IR-2	Регулирование по заданной температуре
	x	Отключение при > 70 °C

Соединение для коммутационного выхода IR-3 не регулируется температурой ИК-излучателя, а отключается при температуре в

помещении 70°. В этом режиме пленочные элементы регулируются по температуре в помещении.

Обратите внимание, что настройки интенсивности и температуры оказывают определенное влияние на продолжительность фазы нагрева.

3.3 EmoTouch 3

Графический интерфейс пользователя отображает различные значки в зависимости от выбора, которые используются следующим образом:



Короткое касание на изображении кабины: включение или выключение функции.

Короткое касание в подменю: выбор символа.

Повторное касание: подтверждение выбора.

Продолжительное касание: открытие подменю.

Касание в любом месте изображения кабины: закрытие подменю настроек.



Включение/выключение кабины



Настройки



Далее



Возврат к предыдущему выбору или на начальный экран



Выбор/подтверждение



Выбор/удаление



Увеличивает значение на 1.



Уменьшает значение на 1.

Если не касаться дисплея в течение 10 секунд, он переключается на начальный экран (режим ожидания).

- Несохранные настройки будут утрачены.
- Дата и время сохраняются до тех пор, пока встроенная батарея не разрядится. Все остальные настройки сохраняются постоянно.

Модули расширения или дополнительные устройства распознаются после повторного включения и отображаются на экране кабины или в подменю соответствующими символами. Управление и настройки доступны на разных уровнях:

Уровень управления	Личное использование	
	Коммерческое использование	Прямые настройки
		Расширенные настройки (защищены PIN-кодом)
Сервисный уровень	Настройки для сервисных техников (защищены PIN-кодом)	

3.3.1 Настройка при вводе в эксплуатации или после сброса

Для ввода в эксплуатацию необходимо выполнить основные настройки. Программа проведет вас через необходимые шаги. Если не касаться блока управления в течение 10 секунд, он автоматически переключается на начальный экран (режим ожидания). Несохранные настройки будут утрачены.

► Выполнение основных настроек

- 1 Выбор и подтверждение языка.
- 2 Настройка и подтверждение времени.
- 3 Настройка и подтверждение даты.
- 4 Настройка и подтверждение типа использования:

a)  личное использование;

b)  коммерческое использование.

ⓘ При этой настройке действуют особые правила техники безопасности. См. 1.3 Инструктаж пользователя,  7.

Если помимо ИК-кабины с EmoTouch 3 также используются кабины для сауны и бани, для начальной настройки требуются дополнительные операции, например выбор нагревателя, вида кабины и т. д. Описание этих операций содержится в инструкциях по монтажу и эксплуатации соответствующих силовых частей сауны или бани.

Если сконфигурированы группы каналов, необходимо сконфигурировать интенсивность и (или) температуру ИК-излучения.

См. 3.3.2 Конфигурирование групп каналов, 17.

3.3.2 Конфигурирование групп каналов

► Конфигурирование групп ИК-каналов

- 1 Выберите кабину.
- 2 Нажмите и удерживайте кнопку  в течение трех секунд.
- 3 Введите код **5349** и подтвердите.



- 4 Коснитесь значка  и подтвердите выбор.

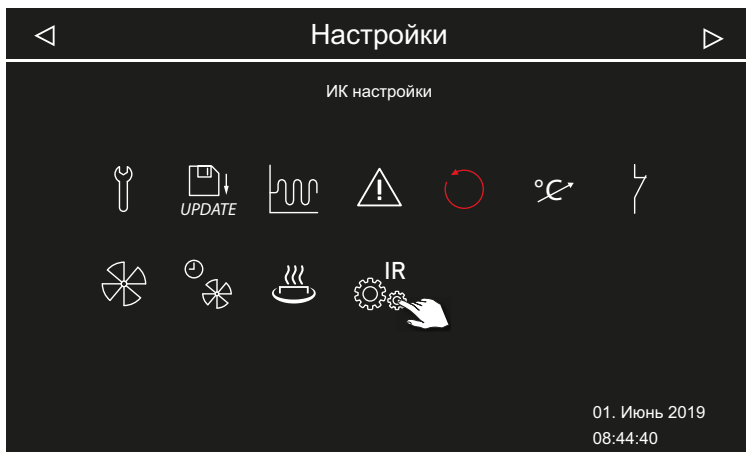

- 5 Выберите канал и подтвердите выбор.

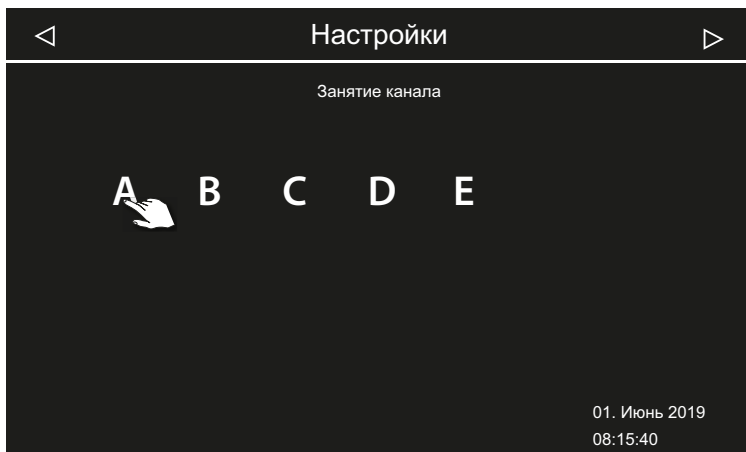

- ① Убедитесь в том, что выбранный канал установлен на плате.

- 6 Выберите символ ИК-излучателя и подтвердите.



- ① Каждый символ можно назначить только один раз.

- 7 Настройте следующую группу каналов аналогичным образом.

3.3.3 Настройка режимов работы ИК-излучателей

После установки можно настраивать режим работы, температуру и/или интенсивность для каждой ИК-кабины. Кроме того, можно задать гистерезис переключения для ИК-излучателей.

Для выбора отображаются следующие символы.



Режим «Температура ИК»: можно настроить температуру ИК-излучателей и интенсивность для каждого канала.



Режим «Интенсивность ИК»: можно настроить интенсивность ИК-излучателей для каждого канала.

► Настройка режима работы

- 1 Нажмите и удерживайте символ ИК-излучателя в течение 5 секунд

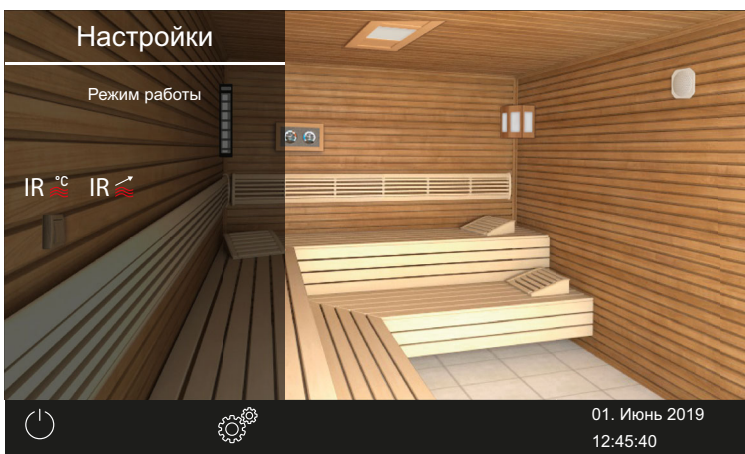
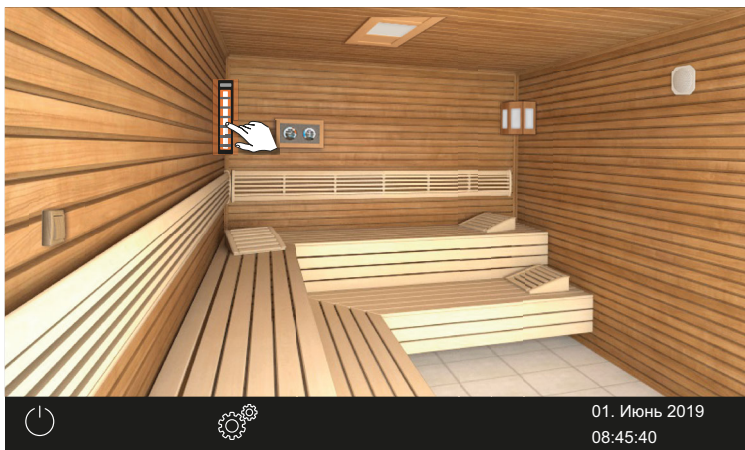

2 Выберите и подтвердите режим работы.

a)  Интенсивность ИК.

b)  Температура ИК.

3.3.4 Настройка температуры ИК-излучателей

Настройка температуры возможна только в режиме «Температура ИК».

3.3.3 Настройка режимов работы ИК-излучателей, 18

Температуру можно также настраивать во время работы. Настройка действует для всех ИК-излучателей одновременно.

Температура в ИК-кабине ограничена значением 70 °С. Даже если все ИК-излучатели работают с полной интенсивностью, превышение этого максимального значения невозможно.

► Настройка температуры ИК-излучателей

1 Выберите кабину.

2 Коснитесь символа излучателя.

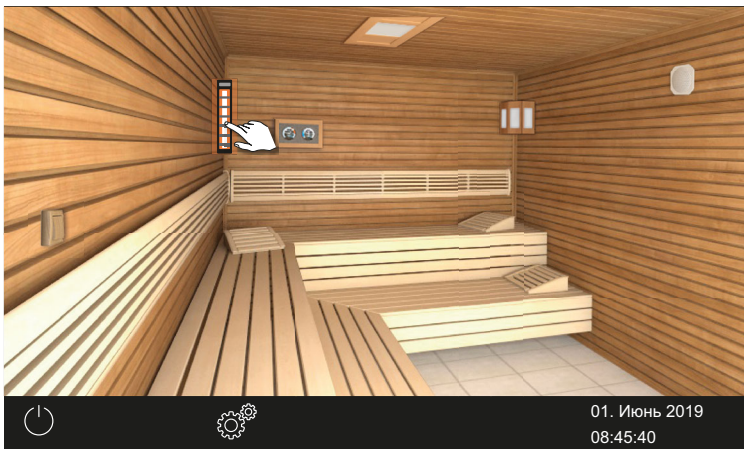

- 3 С помощью ползункового регулятора настройте нужную температуру.

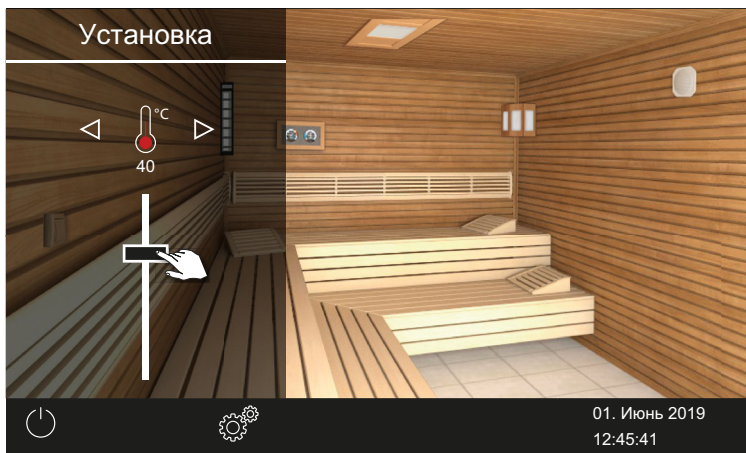

- Излучатель немедленно настраивается на новую температуру.

3.3.5 Настройка интенсивности ИК-излучателей

Настройка интенсивности возможна в режиме «Температура ИК» или «Интенсивность ИК». 3.3.3 Настройка режимов работы ИК-излучателей, [18](#)

Интенсивность ИК-излучателей можно настраивать во время работы. Она действует для одной группы каналов.

► Настройка интенсивности ИК-излучателя

- 1 Выберите кабину.

2 Коснитесь символа излучателя.

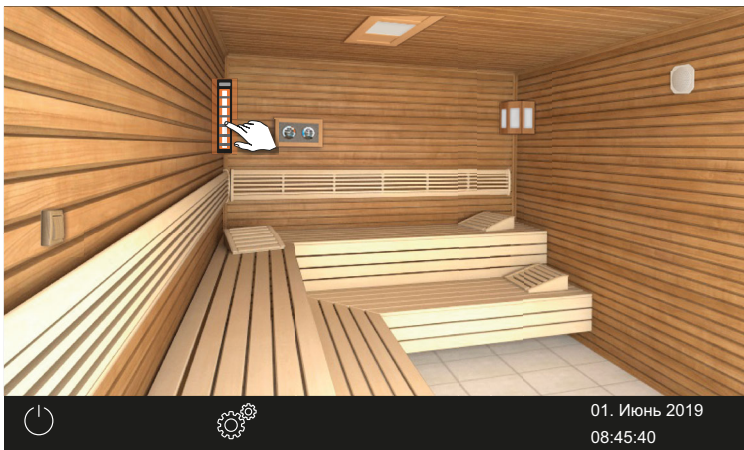

Открывается меню с текущей настройкой.

3 При необходимости коснитесь символа , чтобы перейти в режим настройки интенсивности.



ⓘ Настройка начинается с первой группы каналов.

- 4 С помощью ползункового регулятора настройте нужную интенсивность.

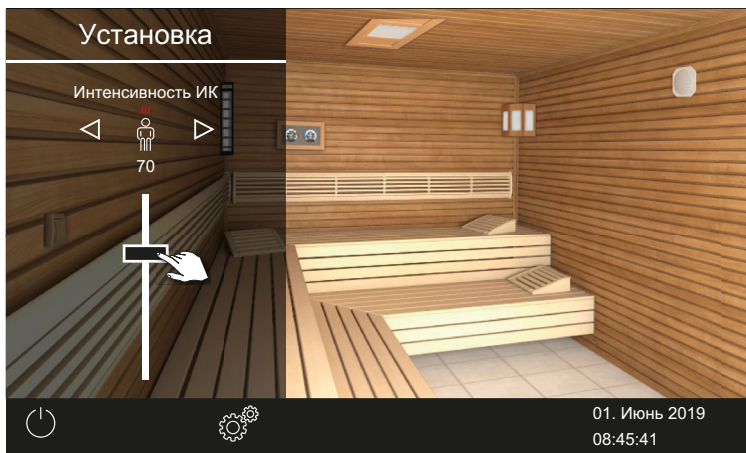

- ① Символ выбранной группы каналов отображается над ползунковым регулятором.
- ① Для излучателей на входе IR-3 можно настроить только 0 или 100 %, для пленочных элементов — от 20 до 100 %.
- Излучатели этой группы каналов немедленно настраиваются на новое значение интенсивности. При этом они не регулируются заданной температурой.

- 5 При необходимости коснитесь символа , чтобы перейти к следующей группе каналов.







3.3.6 Гистерезис переключения для температуры ИК-излучателей

В сервисных настройках можно дополнительно настроить диапазон температуры для включения и выключения ИК-излучателей. Он действует только для подключенных ИК-излучателей.

Пример. Заданная температура 46 °С и гистерезис 4 К: при температуре 48 °С ИК-излучатель отключается, а при 44 °С — включается.

► Корректировка гистерезиса

- 1 нажмите и удерживайте кнопку  в течение 3 секунд.
- 2 Введите код **5349** и подтвердите.
- 3 Коснитесь значка  и подтвердите выбор.
- 4 Настройте значение с помощью кнопок  и  и подтвердите.

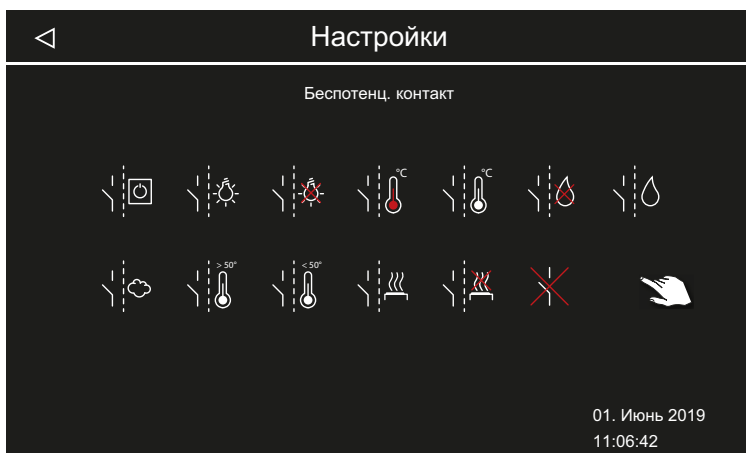

① Значение может составлять от 1 до 5.

3.4 Неисправности

Рабочие состояния и неисправности SBM-LSG-IR отображаются на блоке управления в виде соответствующих сообщений о неисправностях и графических символов.

Ошибка	Причина	Решение
Отсутствует индикация на блоке управления.	Отсутствует питание.	Включите силовую часть.
		Проверьте подключение силовой части к сети.
		Проверьте предохранители.
		Проверьте блок питания.
Невозможно настроить температуру ИК-излучателей.	Каналы не настроены.	Определите группы каналов.
Ошибка обмена данными.	Кабель Sauna-Bus не подключен.	Проверьте кабель данных и разъем.
	Перемычка не установлена.	Установите JP1 и JP2 для подключений IR-1 и IR-2.
	ИК-модуль отсоединен.	Настройте режим работы нагревателя.
	Не определены группы каналов.	Определите группы каналов.
ИК-излучатели не нагреваются.	Устройство не опознано.	Настройте адрес модуля.
Кабина не отображается.	Кабина не опознана.	Проверьте и настройте адрес кабины. Проверьте порядок соединения.
Сработал термopредохранитель.	Слишком высокая температура.	Определите причину перегрева. Замените предохранитель.
Неизвестная ошибка.		Перезапустите устройства. Сообщите в сервисную службу.
Отсутствует обмен данными по шине.	Подключено слишком много дополнительных модулей.	Подключите ИК-модули через отдельный блок питания.

Ошибка	Причина	Решение
	Разъем шинного соединения не подключен.	Подключите разъем.
	Шинный кабель поврежден.	Замените шинный кабель.

4 Общие условия обслуживания

(Общие условия обслуживания, версия 008-2018)

I. Область применения

Настоящие условия обслуживания распространяются на сервисные услуги, включая проверку и ремонт в соответствии с поданными рекламациями, если в отдельных случаях не были достигнуты и зафиксированы в письменном виде иные договоренности. Для всех наших — в том числе будущих — правовых отношений решающее значение имеют представленные ниже условия обслуживания. Мы не признаем условия заказчика, противоречащие нашим условиям, если только мы не согласились с ними в письменном виде. Условия заказчика, изложенные в общих коммерческих условиях заказчика или подтверждении заказа, таким образом не действуют. Безоговорочное принятие подтверждения договора или поставки не означает принятие таких условий. Для дополнительных соглашений и внесения изменений требуется письменное подтверждение.

II. Расходы

Следующие расходы, возникшие в связи с обслуживанием, несет заказчик:

- демонтаж/монтаж оборудования, в том числе подключение к электросети и отключение;
- транспортировка, почтовые сборы и упаковка;
- функциональная проверка и поиск неисправностей, включая затраты на проверку и ремонт.

Счет третьим лицам не выставляется.

III. Обязательства/сотрудничество заказчика

Заказчик должен бесплатно оказывать поддержку производителю при проведении сервисных работ.

В гарантийном случае заказчик бесплатно получает запасные части, необходимые для сервисного обслуживания.

IV. Привлечение к работе сотрудников компании —

производителя техники

В случае, если сотрудник компании — производителя техники должен провести обслуживание на месте, это должно быть согласовано заранее.

Если основная причина проведения обслуживания возникла не по вине производителя техники, возникшие в ходе оказания услуги расходы несет заказчик. Они будут полностью списаны с него в оговоренный платежный период.

V. Гарантия

Гарантия предоставляется согласно действующим условиям законодательства. Вся упаковка нашей продукции предназначена для транспортировки штучного груза (на палетах).

Обратите внимание на то, что наша упаковка не подходит для индивидуальной доставки курьерской службой. За ущерб, возникший из-за неправильной упаковки при индивидуальной отправке, производитель ответственности не несет.

VI. Гарантия производителя

Мы предоставляем гарантию производителя только в том случае, если установка, эксплуатация и техобслуживание оборудования полностью

соответствуют указаниям производителя, представленным в инструкции по монтажу и эксплуатации.

- Гарантийный срок начинается с даты покупки и обычно ограничивается 24 месяцами.
- Гарантийное обслуживание предоставляется только в том случае, если представлен документ, подтверждающий факт покупки соответствующего устройства.
- При внесении в установку изменений без явного согласия производителя гарантия аннулируется.
- При дефектах, возникших из-за ремонта или вмешательства посторонних лиц либо ненадлежащего использования установки, гарантия аннулируется.
- При предъявлении претензий в гарантийном случае необходимо указать серийный и артикульный номер вместе с названием установки и подробным описанием неисправности.
- В данную гарантию входит возмещение дефектных деталей установки, за исключением стандартных изнашивающихся частей. К изнашивающимся деталям, среди прочего, относятся осветительные средства, стеклянные детали, трубчатые нагревательные элементы и камни для сауны.
- В рамках гарантии могут использоваться только оригинальные запасные части.
- Для привлечения к обслуживанию сторонних компаний необходим письменный договор от нашего сервисного отдела.
- Отправка соответствующего оборудования в наш сервисный отдел осуществляется заказчиком и за его счет.
- Электромонтажные и монтажные работы, в том числе при обслуживании или замене деталей, выполняются за счет клиента и его силами, а не производителем техники.

Рекламации на нашу продукцию следует передавать авторизованному дилеру, поскольку обработка таких претензий происходит только через него.

Наряду с вышеуказанными условиями обслуживания действуют Общие коммерческие условия производителя техники в действующей редакции (см. на сайте www.eos-sauna.com/agb).

5 Утилизация

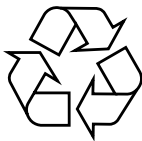

Согласно директиве Европейского союза 2012/19/ЕС и Закону об электрическом и электронном оборудовании непригодное более оборудование необходимо сдать в пункт приема вторсырья на утилизацию.

При утилизации соблюдайте местные предписания, законы, требования, стандарты и директивы.



Не выбрасывайте вместе с бытовым мусором.



Упаковка

Все упаковочные материалы SBM-LSG-IR можно отдельно сдать в утиль и подвергнуть вторичной переработке. Образуются следующие материалы:

- макулатура;
- синтетическая пленка;
- пенопласт.

Отслужившее оборудование

Отслужившее оборудование необходимо сдать в местный пункт приема старого электрооборудования.



Адрес сервисной службы

EOS Saunatechnik GmbH

Schneiderstriesch 1

D-35759 Driedorf, Deutschland (Германия)

Тел. +49 2775 82-0

Факс +49 2775 82-431

Веб-сайт www.eos-sauna.com

Храните этот адрес вместе с Инструкцией по эксплуатации в надежном месте.

Чтобы мы могли быстро и компетентно ответить на ваши вопросы, всегда сообщайте нам данные, указанные на заводской табличке, в том числе обозначение типа, артикул и серийный номер.

Дата продажи

Печать/подпись дилера: