



PIPE TOOLS & VISES
SINCE 1896

Bear Hug™ PE Squeeze Tool System

Base Tool PES8BT #04328 and PES8BTM #04715 Instructions



OPENING THE BOX

- This is a modular squeeze tool system. REED's air-over hydraulic pump PESAPA (#04330) or manual pump PESMPA (#04329) is required to operate the PES8BT / PES8BTM tools.
- The base tool and both pump models come pre-filled with the correct amount of hydraulic oil.*
- Only trained personnel should use this tool. Read and understand instructions before operating. A mock squeeze is recommended to users not familiar with the squeeze procedure and the anatomy of the tool.
- REED recommends the use of two or more people for the operation of this tool.
- REED PE Squeeze Tools are to be used on polyethylene (PE) pipe only.

PRIOR TO USE

- Check compatible pump's oil level. Maintain level with a medium grade (AW46) hydraulic fluid as needed. Check compatible pump instructions for more information.
- Verify all parts are clean and free of debris that may hinder operation. Check hydraulic lines for any cuts or leaks.
- To remove the system of trapped air, operator must bleed the system. Hook up a compatible pump and cycle the tool up and down twice. The tool should be under no load, and the pump should be set at a higher elevated position than the tool. If using the manual pump, crack open the reservoir cap before bleeding the system. It is important to bleed the system when the operator:
 - Receives the tool and a compatible pump.
 - Adds hydraulic oil to the pump reservoir.
 - Connects a different, compatible hydraulic pump.

TOOL OPERATION REMINDERS

- When satisfactory flow control cannot be obtained with one tool, REED recommends a double squeeze. This means using two squeeze tools in series.
- When opening or closing the tool, the bottom squeeze bar must be closed around both cylinder rods, otherwise only one rod will extend.
- Be aware of the recommended squeeze/release rates to avoid pipe damage (2 inches/min. squeeze and 0.5 inches/min. release). Rates should be slowed further in colder weather. Consult the local utility for recommendations regarding squeeze and release rates.
- A squeeze should be performed a minimum of 12 inches (30cm) or 3 times the pipe diameter (whichever is greater) from fittings, fusions or previously squeezed pipe. Refer to ASTM standard designation F1041-02 for more information.
- If the tool feels jerky or spongy when in operation, bleed the system (see **Prior to Use**, bullet 3), and verify tool connections are tight.

*SDS sheets are on file with Reed Manufacturing and can be found online at www.reedmfgco.com. For the Bear Hug™ series, REED uses an SDS for AW Hydraulic Oil ISO 46.

Modular system

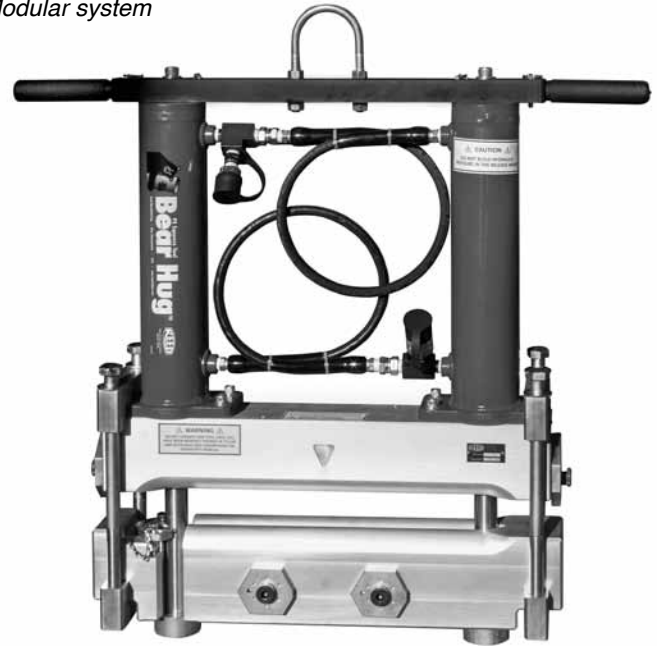

PES8BT Base Tool

User must add PESAPA or PESMPA pump to operate this base tool.

Pump sold separately

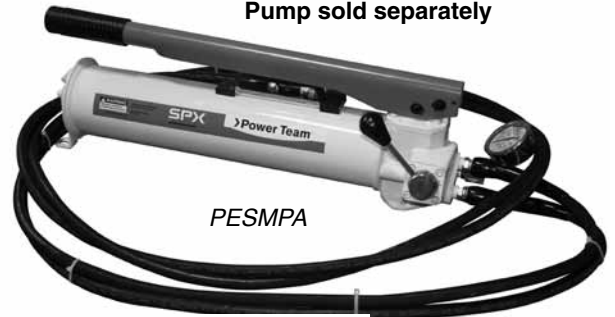

PESMPA



PESAPA

WARNING: Cold temperatures can affect the pipe integrity during the squeeze. Squeeze and releases rates need to be slowed in temperatures below 40°F. Cold temperatures can affect the squeeze (below 40°F) and result in a less than desirable flow control. Give adequate time for the pipe to relax during the squeeze (5-15 min) and perform a double squeeze if necessary.



PIPE TOOLS & VISES
SINCE 1896

Systeme d'outils de compression PE Bear Hug™

Instructions pour outil de base PES8BT #04328 ou PES8BTM #04715



OUVERTURE DE LA BOÎTE

- Ceci est un système d'outils de compression modulaire. La pompe hydraulique PESAPA (# 04330) ou la pompe manuelle PESMPA (# 04329) de REED est nécessaire pour faire fonctionner le PES8BT ou PESBTM.
- L'outil de base et les deux modèles de pompe sont pré-remplis avec la bonne quantité d'huile hydraulique.*
- Seule une personne formée doit utiliser cet outil. Veuillez lire et comprendre les instructions avant d'utiliser. Une simulation de compression est recommandée aux utilisateurs qui ne sont pas familiarisés avec la procédure de compression et l'anatomie de l'outil.
- REED recommande l'utilisation de deux personnes ou plus pour faire fonctionner cet outil.
- Les outils de compression PE de REED doivent être utilisés uniquement sur des tuyaux en polyéthylène (PE).

AVANT L'UTILISATION

- Vérifiez le niveau d'huile de la pompe compatible. Maintenez le niveau avec un fluide hydraulique de qualité moyenne (AW46) au besoin. Pour plus d'informations, consultez les instructions de la pompe compatible.
- Vérifiez que toutes les pièces sont propres et exemptes de débris qui peuvent gêner le fonctionnement. Vérifiez les conduites hydrauliques pour toute coupure ou fuite.
- Pour retirer l'air emprisonné, l'opérateur doit purger le système. Branchez une pompe compatible et tirer-réenclencher l'outil deux fois. L'outil doit être sous aucune charge et la pompe doit être réglée à une position plus élevée que l'outil. Si vous utilisez la pompe manuelle, ouvrez le bouchon du réservoir avant de purger le système. Il est important de purger le système lorsque l'opérateur :
 - reçoit l'outil et une pompe compatible.
 - ajoute de l'huile hydraulique dans le réservoir de la pompe.
 - branche une pompe hydraulique différente et compatible.

RAPPELS DE FONCTIONNEMENT DE L'OUTIL

- Lorsqu'un contrôle de débit satisfaisant ne peut être obtenu avec un seul outil, REED recommande une double pression. Cela signifie utiliser deux outils de compression en série.
- Lors de la mise en marche ou de la mise hors tension de l'outil, la barre de compression inférieure doit être fermée autour des deux tiges de vérin, sinon une seule tige s'étendra.
- Tenez compte des taux de compression/relâchement recommandés pour éviter d'endommager le tuyau (pression de 2 pouces / min et relâchement de 0,5 pouce / min). Les taux devraient être ralentis davantage par temps plus froid. Consultez l'utilitaire local pour obtenir des recommandations concernant les taux de compression et de libération.
- Une compression doit être effectuée à un minimum de 12 pouces (30cm) ou 3 fois le diamètre du tuyau (selon le plus grand des deux) des raccords, des fusions ou du tuyau déjà pressé. Reportez-vous à la désignation de la norme F1041-02 de l'ASTM pour plus d'informations.
- Si l'outil semble saccadé ou spongieux lorsqu'il est en marche, purgez le système (voir **Avant l'utilisation**, 3^e puce) et vérifiez que les connexions de l'outil sont serrées.

* Les fiches FDS sont enregistrées auprès de Reed Manufacturing et peuvent être consultées en ligne sur www.reedmfgco.com. Pour la série Bear Hug™, REED utilise un FDS pour l'huile hydraulique AW ISO 46.

Pour système modulaire

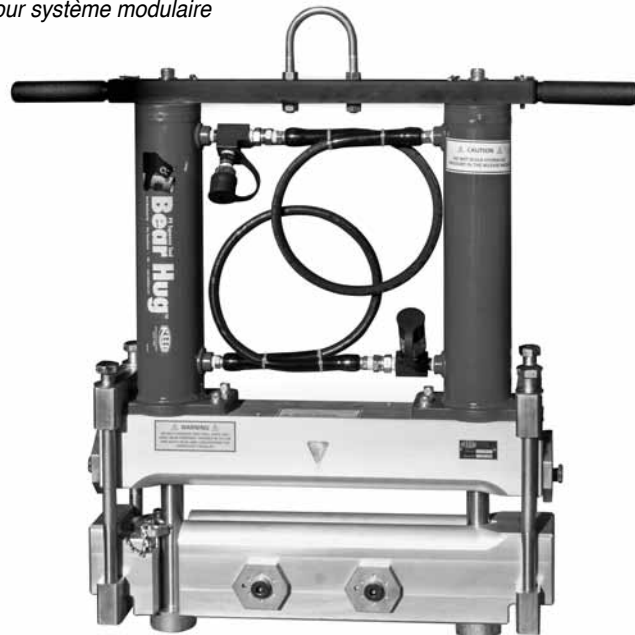

Outil de base PES8BT

L'utilisateur doit ajouter une pompe PESAPA ou PESMPA pour faire fonctionner cet outil de base.

Pompe vendue séparément

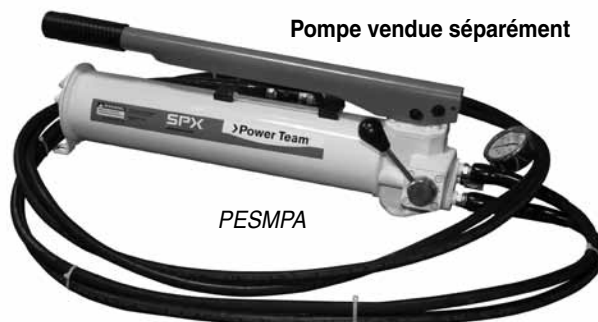

PESMPA



PESAPA

AVERTISSEMENT : Les températures froides peuvent affecter l'intégrité du tuyau pendant la compression. Les taux de compression et de libération doivent être ralentis à des températures inférieures à 40 °F (4 °C). Les températures froides peuvent affecter la compression (en dessous de 40 °F (4 °C)) et entraîner un contrôle de débit moins que souhaitable. Laissez suffisamment de temps au tuyau pour expandre pendant la pression (5 à 15 min) et effectuez une double pression si nécessaire.